

SONY®

Digitalkamera med
utskiftbart objektiv

Bruksanvisning

Betjening

E-fatning

Deler og kontroller

Trippelskivekontroll

Tilpasset knappetilordning

AF/MF-knapp/AEL-knapp

Annet

α

NEX-7

Innholdsfortegnelse

Denne [Betjening] beskriver den grunnleggende bruken av kameraet og enkelte avanserte handlinger som bruker hovedfunksjonene. Du finner opplysninger om hvordan du skal sette opp kameraet i [Komme i gang] og detaljerte opplysninger om funksjoner og betjening i [Brukerhåndbok] på CD-ROM-en (inkludert).

Komme i gang



Brukerhåndbok

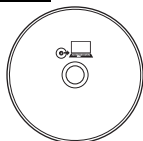

Betjening (Denne håndboken)

Deler og kontroller

Opptak.....	5
Avspilling.....	7
Oppsett.....	8

Trippelskivekontroll

Bruke trippelskivekontrollen.....	10
Funksjoner på kontrollskivene.....	12
Tilgjengelige innstillingsmoduser.....	13

Tilpasset knappetilordning

Tilordne funksjoner til tilpassede knapper.....	22
Funksjoner som kan tilordnes.....	23

AF/MF-knapp/AEL-knapp

Sifte fokuseringsmodus med AF/MF-knappen.....	27
Låse AE med AEL-knappen.....	28

Annet

Menyliste.....	30
De unike digitale opptaksfunksjonene.....	39
Brukerhåndbok for α	42
Begrensninger for funksjonene.....	43
Antall bilder som kan tas opp.....	46
Liste over symboler på skjermen.....	49
Feilsøking.....	52
Spesifikasjoner.....	53
Indeks.....	56

Deler og kontroller

Alle viktige deler på kameraet og kontroller og knapper som brukes ved opptak, avspilling og innstillinger, beskrives her.

Opptak

Navigeringsknapper

Velger justeringsinnstillinger for bruk av trippelskivekontrollen.

Kontrollskive R

Angir elementene som skal vises øverst til høyre i skjermbildet.

Kontrollskive L

Angir elementene som skal vises øverst til venstre i skjermbildet.

Lukkerknapp

Tar stillbilder.
Trykk den halvveis ned for å fokusere på motivet.

Zoom-ring

Zoomer inn på eller ut fra motivet (når et zoom-objektiv brukes).

ON/OFF (Strømbryter)

Slår på kameraet ved ON, og slår av kameraet ved OFF.

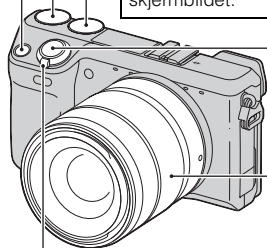

⚡ (Blitsåpner) knapp*

Åpner den innbygde blitsen.

Trykk på knappen når du vil bruke blitsen. Trykk på blitsen for å felle den sammen når du ikke vil bruke den (side 44).

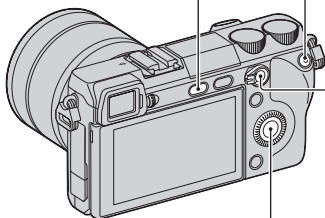
**MOVIE-knapp**

Tar opp film.

Nytt trykk på denne knappen stopper opptak (side 41).

AF/MF-knapp/AEL-knapp

På AF/MF skifter fokusmodus mellom auto og manuell mens knappen holdes nede (side 27).

På AEL er AE låst mens knappen holdes nede (side 28).

☺ / 📷-knapp

Velger bruksmodus.

DISP-knapp

Switches the screen display.

Kontrollhjul

Angir elementene som skal vises øverst til høyre i skjermbildet. Dreie kontrollhjulet.

☒-knapp

Kompenserer for eksponeringen.

- * Vær forsiktig når blitsen åpnes når du trykker på knappen. Fell ned blitsen når du ikke bruker den. Vær forsiktig så du ikke klemmer fingeren når du trykker ned blitsen.

Avspilling

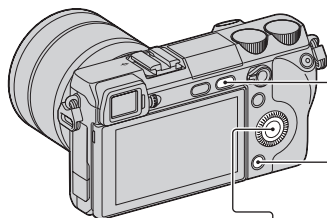

 **(avspillings)-knapp**
Skifter mellom opptaksmodus og avspillingsmodus.

 **(Slett)-knapp**
Sletter bildet når  vises i nedre høyre hjørne på skjermen.

DISP-knapp
Endrer skjermvisningen.

Kontrollhjul
Velger bildet.

 **-knapp**
Viser bildeindeksen.

 **(Forstørr)-knapp**
Forstørrer bildet på skjermen når den trykkes ned mens  vises i midten på høyre side av skjermen.
Ved å dreie på kontrollhjulet justeres skaleringen.

Oppsett

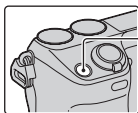

Navigeringsknapper

Velger justeringsinnstillinger for bruk av trippelskivekontrollen.

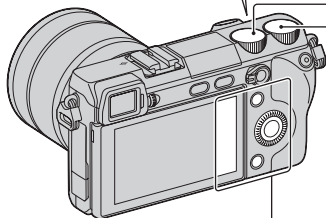

kontrollskive L

Angir elementene som skal vises øverst til venstre i skjermbildet.

kontrollskive R

Angir elementene som skal vises øverst til høyre i skjermbildet.

Skjermknapp A

Aktiverer funksjonen som vises i øvre høyre hjørne av skjermen.

Skjermknapp C

Aktiverer funksjonen som vises i midten på høyre side av skjermen.

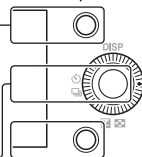

Kontrollhjul

Angir elementene som skal vises øverst til høyre i skjermbildet. Dreie kontrollhjulet.

Skjermknapp B

Aktiverer funksjonen som vises i nedre høyre hjørne av skjermen.

Trippelskivekontroll

Med trippelskivekontrollen kan du justere forskjellige opptaksinnstillinger raskt og intuitivt med de 3 hjulene på navigeringsknappen.

Bruke trippelskivekontrollen

Med trippelskivekontrollen kan du justere eller angi forskjellige opptaksjusteringer, samtidig, på ett enkelt skjermbilde.

Selv om du kan stille inn disse funksjonene separat på menyskjermbildet, kan du med trippelskivekontrollen justere disse funksjonene interaktivt på den samme skjermen.

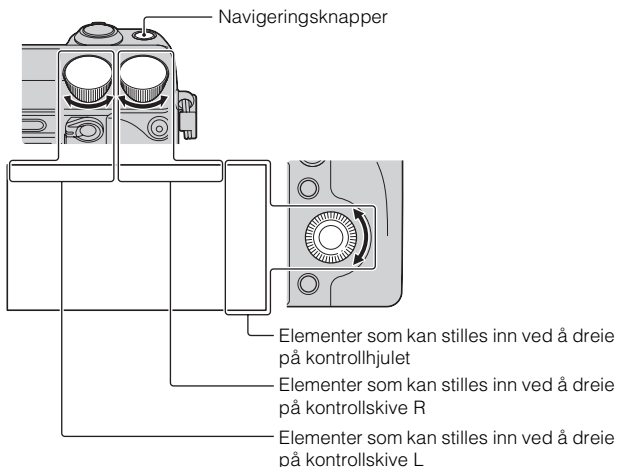

- 1 Trykk midt på kontrollhjulet, og dreie på det for å velge en opptaksmodus fra P, A, S eller M.

Hvis [Innst. av skjermkn. C] er satt til [Kundetilpasset], velger du opptaksmodus med MENU → [Opptaksmod.].

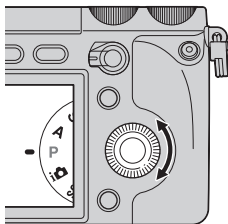

- 2 Trykk på navigeringsknappen for å velge ønsket innstilling.

3 Angi hver innstilling ved å dreie på kontrollskivene L/R og kontrollhjulet.



Navigeringsknapper

Hver gang du trykker på knappen, endres punktet slik.

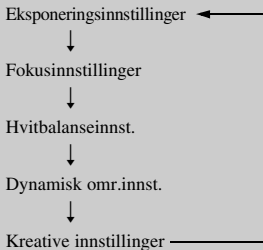

I tillegg er [Bildeeffektinnstilling] og [Tilpassede innstilling.] tilgjengelig. Du kan velge de innstillingene du ønsker, ved å velge MENU → [Oppsett] → [Funksjonsinnstillinger]. Eksponeringsinnstillingene er permanente og kan ikke endres.

Hindre at kontrollskivene brukes feil

Du kan låse kontrollskivene L/R og kontrollhjulet.

1 Hold navigeringsknappen nede.

For å låse dem opp holder du navigeringsknappen nede på nytt.

Du kan angi låsing av bare kontrollhjulet eller ikke låse noen av dem ved å velge MENU → [Oppsett] → [Ratt/hjul-lås].

Funksjoner på kontrollskivene

Kontrollskivene og kontrollhjulet har forskjellige oppgaver, avhengig av hvilke "Innstillinger" som for øyeblikket er virksomme.

Du finner flere opplysninger under "Tilgjengelige innstillingsmoduser" (side 13 til 20).

	Kontrollskive L	Kontrollskive R	Kontrollhjul
Eksponeringsinnstillinger*	Lukkerhastighet/ blenderåpning/ programskift	Blenderåpning/ eksponeringskom pensering	ISO
Fokusinnstillinger (AF-modus)	Fokusområde	Fleksibelt punkt- posisjon (høyre/ venstre)	Fleksibelt punkt- posisjon (opp/ned)
Fokusinnstillinger (MF-modus)	Forstørrelsesposisj on (opp/ned)	Forstørrelsesposisj on (høyre/venstre)	Forstørrelsesposisj on (opp/ned)
Hvitbalanseinnst.	Modus/ fargetemperatur	Fargetemperatur (B-A)	Fargetemperatur (G-M)
Dynamisk omr. innst.	DRO-nivå/HDR- nivå	Eksponerings- kompensering	Modus
Kreative innstillinger	Modus	Alternativ	Alternativ
Bildeeffektinnstillin g**	Modus	Alternativ	–
Tilpassede innstilling.**	Tilpassede innstilling. 1- modus	Tilpassede innstilling. 2- modus	Tilpassede innstilling. 3- modus

* Permanent element

** Dette elementet kan ikke velges i standardinnstillingen. Du kan legge det til med MENU → [Oppsett] → [Funksjonsinnstillinger].

Tilgjengelige innstillingsmoduser

Her beskrives det du kan stille inn med hver innstillingsmodus.

✓ viser standardinnstillingen.



Eksponeringsinnstillinger

Opptaksmodus	Kontrollskive L	Kontrollskive R	Kontrollhjul
Man. Eksponering	Lukkerhastighet	Blenderåpning	ISO
Lukkerprioritet	Lukkerhastighet	Eksponeringskompensering	ISO
Blenderprioritet	Blenderåpning	Eksponeringskompensering	ISO
Program Auto	Programskift	Eksponeringskompensering	ISO

- Du kan angi eksponeringskompensering ved å dreie på kontrollskive R når [Bildestabilisering], [Panoramafotografer.] eller [3D-panorama] er valgt.

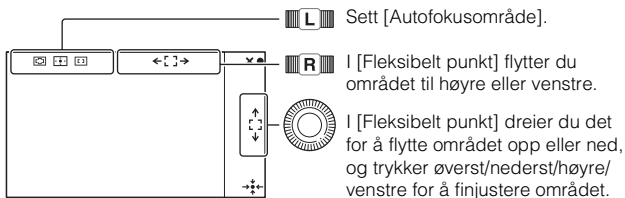
Fokusinnstillinger (AF-modus)



Kontrollskive L		
✓	 (Multi)	Kameraet bruker de 25 AF-områdene og fokuserer automatisk. <ul style="list-style-type: none"> Når Ansiktsregistrering-funksjonen er aktiv, gir AF prioritet til ansikter.
	 (Senter)	Kameraet bruker utelukkende AF-området som ligger i midtområdet.
	 (Fleksibelt punkt)	Flytter fokusområdet for å fokusere på små motiver eller et smalt område. Trykk på skjermknapp B for å få fokusområdet tilbake til midten.

Fokusinnstillinger (MF-modus)



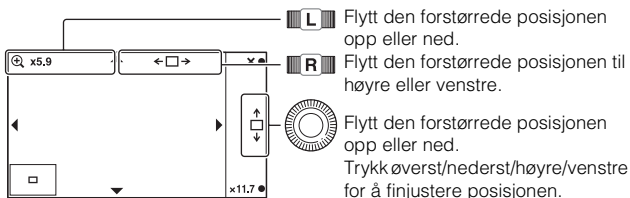





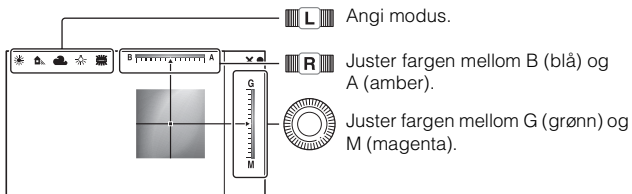

Du kan angi forstørret posisjon for manuell fokusering.



Du kan justere skaleringen med skjermknapp B eller C.

Hvitbalanseinnst.



Kontrollskive L		
✓	AWB (Auto-hvitbal.)	Kameraet finner automatisk en lyskilde og justerer fargetemperaturen.
	 (Dagslys)	Hvis du velger et alternativ for at det skal passe til en bestemt lyskilde, justeres fargetemperaturen for lyskilden (forhåndsinnstilt hvitbalanse).
	 (Skygge)	
	 (Overskyet)	
	 (Hvitglødende)	
	 -1 (Fluor.: Varmt hvitt)	
	 0 (Fluor.: Kjølig hvitt)	
	 +1 (Fluor.: Dagslyshvitt)	
	 +2 (Fluor.: Dagslys)	
	 (Blits)	
	 (F.-temp./filter)	Justerer fargetemperaturen etter lyskilden. Oppnår effekten av CC-filtre (fargekompensering) for fotografering. For å velge en fargetemperatur trykker du på skjermknapp B og dreier deretter på kontrollskive L.
	 (Kundetilpasset)	Gjør det mulig å bruke hvitbalanseinnstillingen fra [Tilpasset innst.].



Angi tilpasset hvitbalanse

Ved å velge [Kundetilpasset] med kontrollskive L, og trykke på skjermknapp B, vises skjermbildet [Tilpasset innst.]. Hold kameraet slik at hvitbalanseområdet helt dekker AF-området i midten, og trykk deretter på lukkerknappen. De kalibrerte verdiene lagres for senere bruk.

Dynamisk omr.innst.

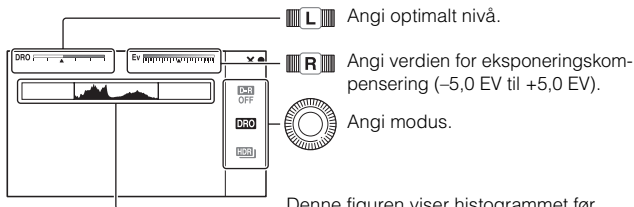

Denne figuren viser histogrammet før dynamisk områdeoptimalisering eller Auto HDR ble brukt, ikke det for bildet som blir tatt.

Kontrollhjul		
	DRO OFF (Av)	Bruker ikke [DRO/Auto HDR].
✓	DRO (Dyn.omr.opt.)	Ved å dele bildet inn i små områder, analyserer kameraet lys- og skyggekontrasten mellom motivet og bakgrunnen, slik at du får et bilde med optimal lysstyrke og gradering.
	HDR (Auto HDR)	Tar 3 bilder med forskjellig eksponering, og overdekker det lyse området av det undereksponerte bildet og det mørke området av det overeksponerte bildet for å skape et bilde med mange gråtoneoverganger. 1 bilde med riktig eksponering og 1 overdekket bilde tas opp.
Kontrollskive L		
	AUTO, Lv1 – Lv5 (Dyn.omr.opt.)	Bruk av dynamisk områdeoptimalisering optimaliserer overgangene for et tatt bilde, i hvert område av bildet. Velg optimalt nivå mellom Lv1 (svak) og Lv5 (sterk). Automatisk justert ved [AUTO].
	AUTO, 1,0 EV – 6,0 EV (Auto HDR)	Bruk av Auto HDR setter eksponeringsdifferansen, basert på motivets kontrast. Velg optimalt nivå mellom 1,0 EV (svak) og 6,0 EV (sterk). Automatisk justert ved [AUTO].



Bruke Dynamisk omr.innst. effektivt

Ved å kombinere DRO/Auto HDR manuell innstilling (eksponeringsdifferanse/ DRO-nivå) og eksponeringskompensering, kan du kontrollere det kontrastområdet for lys og skygge (overganger) som skal reproduseres.

Med DRO angir du et DRO-nivå for å reprodusere skyggesiden og en minusverdi for eksponeringskompensering for å reprodusere den lyse siden. En stor minuskompensering og DRO-nivåinnstilling kan gi støy. Du bør kontrollere resultatet først, ved å forstørre avspillingsbildet etc.





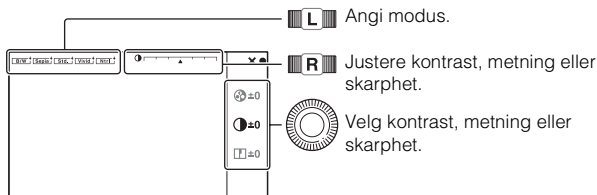







Med Auto HDR angir du eksponeringsdifferansen for å justere det helhetlige reproduseringsområdet og skifte området mot den lyse siden (minuskompensering) eller skyggesiden (plusskompensering) med eksponeringskompensering.

Kreative innstillinger



Kontrollskive L

✓	Std. ↑ (Standard)	For opptak av ulike scener med mange fargeoverganger og vakre farger.
	Vivid ↑ (Livlig)	Fargemetningen og kontrasten økes for fotografering av slående bilder med fargerike scener og motiver, slik som blomster, grønne planter, blå himmel og bilder av hav.
	Ntrl ↑ (Nøytral)	Fargemetningen og skarpheten reduseres ved fotografering av bilder med en mer dempet stemning. Dette passer også for bilder som skal redigeres på en datamaskin.

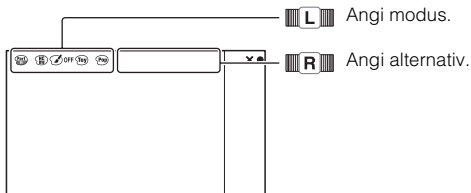

 (Klar)	For fotografering av bilder med krystallklare farger og toner i det merkede området, noe som passer for opptak med strålende lysvirkninger.
 (Dyp)	For fotografering av bilder med dype og tette fargeuttrykk, noe som passer for å gi motivet tyngde.
 (Lys)	For fotografering av bilder med lyssterkt og ukomplisert fargeuttrykk, noe som passer for opptak med friske og lyse stemninger.
 (Portrett)	For fotografering av hudfarger i myke fargetoner, noe som er ideelt for portrettbilder.
 (Landskap)	Fargemetningen, kontrast og skarphet økes ved fotografering av livlige og skarpe scener. Fjerne landskap avtegnes også bedre.
 (Solnedgang)	For fotografering av den vakre rødfargen ved solnedganger.
 (Nattscene)	Kontrasten reduseres for å gjengi nattlige stemninger mer realistisk.
 (Høstblader)	For opptak av høststemninger der intensiteten økes for røde og gule farger i bladverk.
 (Svart/hvitt)	For fotografering av bilder i svart/hvitt.
 (Sepia)	For opptak av bilder i sepia svart/hvitt.
Kontrollhjul	
 (Kontrast)	Jo høyere verdien er, desto større vil forskjellen mellom lys og skygge være, noe som igjen vil ha innvirkning på bildet.
 (Fargemetning)	Jo høyere den valgte verdien er, desto livligere vil fargene være. Når en lav verdi er valgt, vil fargene på bildet være duse og dempet.
 (Skarphet)	Jo høyere verdien er, desto mer vil konturene fremheves, og jo lavere verdien er, desto mykere blir konturene.

Bildeeffektinnstilling



Kontrollskive L

✓	OFF (Av)	Bruker ikke bildeeffektfunksjonen.
	(Lekekamera)	Skaper inntrykk av et lekekamerabilde, med skygger i hjørnene og tydelige farger. Du kan angi fargetone med kontrollskive R.
	(Popfarge)	Skaper et livlig inntrykk ved å understreke fargetonene.
	(Posterisering)	Skaper et abstrakt inntrykk med klare kontraster, ved å vektlegge primærfargene kraftig, eller i svart/hvitt. Du kan velge primærfarger eller svart/hvitt med kontrollskive R.
	(Retrofoto)	Skaper inntrykk av et gammelt fotografi med sepiafargetoner og falmede kontraster.
	(Mykt veldig lyst)	Skaper et bilde med den angitte atmosfæren: Lys, transparent, eterisk, kjærlig, myk.
	(Delfarge)	Skaper et bilde som har en bestemt farge, mens andre farger er omgjort til svart/hvitt. Du kan velge fargetone med kontrollskive R.
	(Høy kontrast s/h)	Skaper et høykontrastbilde i svart/hvitt.
	(Mykt fokus)	Skaper et bilde fylt med en myk, lysende effekt. Du kan angi intensitet for effekten med kontrollskive R.

	(HDR-maleri)	Skaper et inntrykk av maleri, med forsterkede farger og detaljer. Kameraet utløser lukkeren 3 ganger. Du kan angi intensitet for effekten med kontrollskive R.
	(Fulltone Mono)	Skaper et bilde i svart/hvitt med mange overganger og reproduksjon av detaljer. Kameraet utløser lukkeren 3 ganger.
	(Miniatur)	Skaper et bilde som forsterker motivet intenst, med veldig uskarp bakgrunn. Denne effekten kan ofte sees i bilder av miniatyrmodeller. Du kan velge området som skal være i fokus, med kontrollskive R. Fokus reduseres sterkt for andre områder.

Tilpassede innstilling.

Du kan endre modus for funksjonen som er tilordnet [Tilpassede innstilling. 1, 2, 3].
 Tilordne funksjonen ved å velge MENU → [Oppsett] → [Funksjonsinnstillinger] → [Tilpassede innstilling. 1, 2, 3].

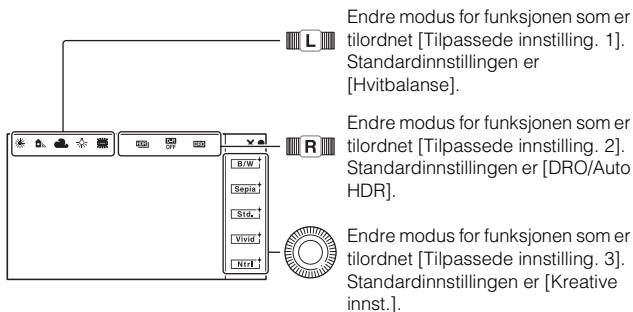

Når [Kreative innst.] eller [Hvitbalanse] er tilordnet [Tilpassede innstilling. 3], kan du foreta en finjustering med skjermknapp B.

Tilpasset knappetilordning

Du kan tilordne funksjoner du bruker ofte, til en hvilken som helst av 4 knapper. Dette er nyttig fordi du da kan kalle opp funksjonen ved ganske enkelt å trykke på knappen.

Tilordne funksjoner til tilpassede knapper

Du kan tilordne funksjoner du bruker ofte, til den høyre knappen på kontrollhjulet, skjermknapp C, skjermknapp B og AF/MF-knappen.

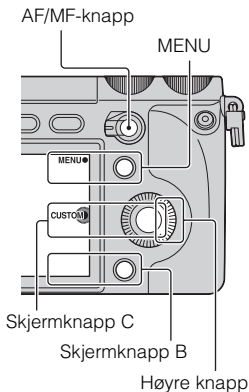

1 Velg MENU.

2 Velg [Oppsett] → [Tilpass. skjermknappinnst.].

3 Velg funksjonen som skal tilordnes.

4 Trykk på knappen for å kalle opp funksjonen som er tilordnet knappen.

Funksjoner som kan tilordnes

Følgende funksjoner kan tilordnes til hver knapp.

✓ viser standardinnstillingen.

AF/MF-knapp

✓	AF/MF-kontroll
	MF-assistent
	Fokusinnstillinger

Innst. høyre knapp

	Opptaksmod.		Hvitbalanse
	Velg AF/MF		Målemodus
	Autofokus		DRO/Auto HDR
	Autofokusområde		Bildeeffekt
	Nøyakt. dig.zoom		Kreative innst.
	Ansiktsregistrering		Blitsmodus
	Smilutløser		Blitskompenser.
	Myke hudtoner-effekt		MF-assistent
	Kvalitet		Fokusinnstillinger
	ISO	✓	Ikke innstilt

Innst. av skjermkn. B

	Opptaksmod.		Hvitbalanse
	Velg AF/MF		Målemodus
	Autofokus		DRO/Auto HDR
	Autofokusområde		Bildeeffekt
	Nøyakt. dig.zoom		Kreative innst.
	Ansiktsregistrering		Blitsmodus
	Smiluttløser		Blitskompenser.
	Myke hudtoner-effekt		MF-assistent
	Kvalitet	✓	Fokusinnstillinger
	ISO		Ikke innstilt

Innst. av skjermkn. C

✓	Opptaksmod.
	Kundetilpasset

[Kundetilpasset] for [Innst. av skjermkn. C]

Du kan angi dette elementet når du setter [Innst. av skjermkn. C] til [Kundetilpasset].

De valgte elementene vises nederst på skjermen når du velger CUSTOM med skjermknapp C (midten av kontrollhjulet).

Velg ønsket element ved å trykke høyre/venstre på kontrollhjulet.

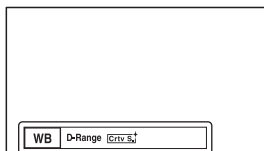

Tilpasningselementer (Kundetilpasset 1 til 5)

Velg AF/MF
Autofokus
Autofokusområde
Ansiktsregistrering
Smilutløser
Myke hudtoner-effekt
Kvalitet
ISO ([Kundetilpasset 1] standardinnstilling)
Hvitbalanse ([Kundetilpasset 2] standardinnstilling)
Målemodus
DRO/Auto HDR ([Kundetilpasset 3] standardinnstilling)
Bildeeffekt
Kreative innst.
Blitsmodus
Ikke innstilt ([Kundetilpasset 4/5] standardinnstilling)

AF/MF-knapp/AEL-knapp

Du kan skifte fokusering mellom auto og manuell midlertidig med AF/MF-knappen. Du kan låse AE med AEL-knappen.

Skifte fokuseringsmodus med AF/MF-knappen

Fokuseringsmodus skifter fra auto eller direkte manuell til manuell, og fra manuell til auto.

- 1 Sett AF/MF/AEL-bryterhendelen til AF/MF. Knappen blir AF/MF-knappen.



- 2 Trykk på AF/MF-knappen.

Fokuseringsmodus skifter mens knappen holdes nede (standardinnstillingen).

Du kan få fokuseringsmodus til å forbli skiftet, selv om du tar bort fingeren fra knappen, ved å velge MENU → [Oppsett] → [AF/MF-kontroll].



Nyttige funksjoner i manuell fokuseringsmodus

Du kan velge følgende elementer ved å velge MENU → [Oppsett].

MF-assistent

Forstørrer bildet for å gjøre manuell fokusering enklere. Bildet forstørres 5,9 ganger eller 11,7 ganger. Du kan også bruke dette med funksjonen for direkte manuell fokusering.

Fremhevingsnivå/Fremhevingsfarge

Forsterker konturen av områder i fokus med en bestemt farge, og gjør det enkelt å kontrollere fokus.

Låse AE med AEL-knappen

- 1 Sett AF/MF/AEL-bryterhendelen til AEL.
Knappen blir AEL AE-låsknappen.



- 2 Fokuser på punktet du vil angi eksponering for.
-

- 3 Trykk på AEL-knappen.
Eksponeringen er låst og * (AE-lås) tennes.
-

- 4 Hold nede AEL-knappen, og fokuser på ønsket motiv og fotografer.

Du kan ha AE låst til du trykker på AEL-knappen på nytt, ved å velge MENU → [Oppsett] → [AEL].

Annet

Her finner du alle tilgjengelige innstillingselementer (Meny), bestemte unike funksjoner, skjermvisning, spesifikasjoner etc.

Menyliste

Du kan velge og bruke forskjellige funksjoner fra menyen.

Når du trykker på MENU, vises 6 menyelementer på skjermen:

[Opptaksmod.], [Kamera], [Bildestørr.], [Lysstyrke/farge], [Avspilling] og [Oppsett].

Du kan stille inn ulike funksjoner i hvert element. Elementer som ikke kan stilles inn i den aktuelle konteksten, vises i grått.

Opptaksmod.

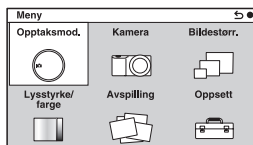

Her kan du velge en opptaksmodus, for eksempel eksponeringsmodus, panorama eller Scenevalg.

Intelligent Auto/Man. Eksponering/Lukkerprioritet/Blenderprioritet/Program Auto	
Scenevalg	Portrett/Landskap/Makro/Sportsbilder/Solnedgang/Nattportrett/Nattscene/Håndholdt kamera i halvllys
Bildestabilisering	Se side 40.
Panoramafotografer.	Se side 39.
3D-panorama	Se side 39.

Kamera

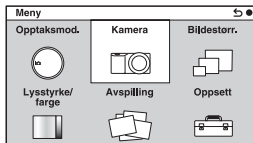

Gir deg mulighet til å stille inn opptaksfunksjonene, som kontinuerlig opptak, selvutløser, fjernkontrollopptak og blits.

Bruksmodus	Enkeltbilde/Seriebilder/HastPri.Kont.F./Selvutløser/Selvutl. (forts.)/Nivåtrinn: Kont./Fjernstyring
Blitsmodus	Blits av/Autoblits/Fyllblits/Sakte synkron./Ettersynkron./Trådløs
Velg AF/MF	Autofokus/Dir. man. Fokus/Manuelt fokus
Autofokusområde	Multi/Senter/Fleksibelt punkt
Autofokus	Enkeltbilde-AF/Kontinuerlig AF
Objektsporing	På/Av
Nøyakt. dig.zoom	Høyst 10 ganger
Ansiktsregistrering	På (regist. ansikter)/På/Av
Ansiktregistrering	Ny registrering/Rekkefølgeendring/Slett/Slett alle
Smilutløser	På/Av
Myke hudtoner-effekt	På/Av
LCD-display (DISP)	Grafisk visning/Vis alle info./Stor skrift-display/Ingen skj.-info/Live View-prioritet/Nivå/Histogram/For søker
Søker-display (DISP)	Gr. skjerminfo/Nivå/Histogram
DISP-knapp (skjerm)	Grafisk visning/Vis alle info./Stor skrift-display/Ingen skj.-info/Live View-prioritet/Nivå/Histogram/For søker

Bildestørr.

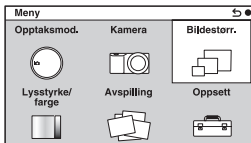

Gir deg muligheten til å stille inn bildestørrelsen, bildeforholdet osv.

Stillbilde	
Bildestørr.	3:2: L: 24M/M: 12M/S: 6.0M 16:9: L: 20M/M: 10M/S: 5.1M
Bildeforhold	3:2/16:9
Kvalitet	RAW/RAW og JPEG/Fin/Standard
3D-panorama	
Bildestørr.	16:9/Standard/Vid
Panoramaretning	Høyre/Venstre
Panorama	
Bildestørr.	Standard/Vid
Panoramaretning	Høyre/Venstre/Opp/Ned
Film	
Filformat	AVCHD ¹⁾ /MP4
Opptaksinnstilling	AVCHD: 24M (FX) ²⁾ /17M (FH) ²⁾ /28M (PS) ³⁾ /24M (FX) ⁴⁾ /17M (FH) ⁴⁾ MP4: 1440×1080 12M/VGA 3M

Hvilken modell som er tilgjengelig, avhenger av land eller region.

¹⁾ 60i/60p eller 50i/50p

²⁾ 60i eller 50i

³⁾ 60p eller 50p

⁴⁾ 24p eller 25p

Lysstyrke/farge

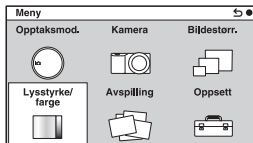

Setter deg i stand til å foreta lysstyrkeinnstillinger, f.eks. målemodus, og fargeinnstillinger, som f.eks. hvitbalansen.

Eksp.-komp.	-5,0EV til +5,0EV
ISO	ISO AUTO/100 - 16000
Hvitbalanse	Auto-hvitbal./Dagslys/Skygge/Overskyet/ Hvitglødende/Fluor.: Varmt hvitt/Fluor.: Kjølig hvitt/ Fluor.: Dagslyshvitt/Fluor.: Dagslys/Blits/F.-temp./ filter/Kundetilpasset/Tilpasset innst.
Målemodus	Multi/Senter/Punkt
Blitskompenser.	-3,0EV til +3,0EV
DRO/Auto HDR	Av/Dyn.omr.opt./Auto HDR
Bildeeffekt	Av/Lekekamera/Popfarge/Posterisering/Retrofoto/ Mykt veldig lyst/Delfarge/Høy kontrast s/h/Mykt fokus/HDR-maleri/Fulltone Mono/Miniatyr
Kreative innst.	Standard/Livlig/Nøytral/Klar/Dyp/Lys/Portrett/ Landskap/Solnedgang/Nattscene/Høstblader/Svart/ hvitt/Sepia

Avspilling

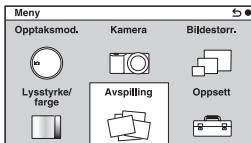

Setter deg i stand til å stille inn avspillingsfunksjoner.

Slett	Flere bilder/Alt i mappen/Alle AVCHD-visning-filer
Lysbildevisning	Gjenta/Intervall/Bildetype
Visningsmodus	Mappevisning (Stillbilder)/Mappevisning (MP4)/AVCHD-visning
Bildeindeks	6 bilder/12 bilder
Roter	Mot urviseren
Beskytt	Flere bilder/Opphev alle bild./Opphev alle filmer (MP4)/Opph. alle AVCHD-visn.-filer
3D-visning	3D-avspilling på 3D-TV
⊕ Forstør	Forstørre bildet som skal spilles av
Voluminnstillinger	0 til 7
Spesif. Utskrift	DPOF-innstill./Datopåskrift
Vis innhold	Skjerminfo/Histogram/Ingen skj.-info

Oppsett

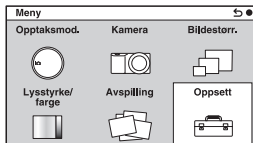

Setter deg i stand til å foreta mer detaljerte opptaksinnstillinger, eller til å endre kamerainnstillingene.

Opptaksinnstillinger	
AEL	Angir hvordan AEL-knappen skal virke. (Hold/Veksle)
AF/MF-kontroll	Angir hvordan AF/MF-knappen skal virke. (Hold/Veksle)
Ratt/hjul-lås	Angir om kontrollskivene og kontrollhjulet skal låses eller ikke. (Alle/Kontrollhjul/Av)
AF-lys	Stiller inn AF-lyset så det letter autofokusering på steder med svakt lys. (Auto/Av)
Rødøyereduksj.	Utløser forhåndsblits før fotografering med blits, så personer på bildet ikke får røde øyne. (På/Av)
FINDER/LCD-innstill.	Angir hvordan det skal skiftes mellom søker og LCD-skjerm. (Auto/Søker/LCD-skjerm)
Live View-visning	Kan du bruke til å velge om verdier for eksponeringskompensering og lignende skal vises på skjermen eller ikke. (Innstillingseffekt På/Innstillingseffekt Av)
Autovisning	Stiller inn visningstiden til bildet like etter opptak. (10 sek./5 sek./2 sek./Av)
Rutenettlinje	Slår på rutenettet som hjelper deg å komponere bildene. (3x3 rutenett/Firkantet rutenett/Diag. og firk. ruten./Av)

Fremhevingsnivå	Forsterker konturen av områder i fokus med en bestemt farge. (Høy/Middels/Lav/Av)
Fremhevingsfarge	Stiller inn den fargen som brukes til fremhevingsfunksjonen. (Hvit/Rød/Gul)
MF-assistent	Viser et forstørret bilde når du fokuserer manuelt. (På/Av)
MF hjelpetid	Angir hvor lenge et bilde skal vises i utvidet form. (Ingen begrens./5 sek./2 sek.)
Fargerom	Endrer intervallet for fargereproduksjon. (sRGB/AdobeRGB)
SteadyShot	Stiller inn kompensasjon for kamerarystelser. (På/Av)
Utløser uten objektiv	Stiller inn hvorvidt lukkeren skal utløses når det ikke er montert noe objektiv. (Aktiver/Deaktiver)
Eye-Start AF	Angir om autofokus skal brukes eller ikke når du ser i søkeren. (På/Av)
Fremre gardinlukker	Angir om den elektroniske fremre gardinlukkerfunksjonen skal brukes eller ikke. (På/Av)
Støyred.lang	Stiller inn støyreduksjonsbehandling for opptak med lang eksponeringstid. (På/Av)
Høy ISO Støyred.	Stiller inn støyreduksjonsbehandling for opptak med høy ISO-følsomhet. (Høy/Normal/Lav)
Objektivkomp.: Skygge	Kompenserer for skygger i skjermens hjørner. (Auto/Av)
Objektivkomp.: Krom. Ab.	Reduserer fargeavvik i skjermens hjørner. (Auto/Av)
Objektivkomp.: forvreg.	Kompenserer for forvrengning på skjermen. (Auto/Av)
Filmlydopptak	Stiller inn lyden for filmopptak. (På/Av)
Vindstøyreduksjon	Reduserer vindstøy under filmopptak. (På/Av)

AF mikrojust.	Finjusterer autofokusposisjonen ved bruk av LA-EA2 fatningsadapter (selges separat). (AF-justeringsinnstilling/mengde/Tøm)
Hovedinnstillinger	
Menystart	Velger en meny som skal vises først, enten den øverste eller den sist viste. (Topp/Forrige)
Funksjonsinnstillinger	Angir funksjoner som skal kalles opp av trippelskivekontrollen. (Funksjonsinnstillinger 1 til 4/Tilpassede innstilling. 1 til 3/Start funksjonsinnstilling)
Tilpass. skjermknappinnst.	Tilordner funksjoner til de forskjellige knappene. (AF/MF-knapp/Innst. høyre knapp/Innst. av skjermkn. B/Innst. av skjermkn. C/Kundetilpasset)
Pip	Brukes til å velge den lyden du hører når du bruker kameraet. (På/Av)
 Språk	Velger språket som skal brukes på skjermen.
Dato/tid-innst.	Brukes til å stille inn dato og klokkeslett.
Områdeinnstilling	Velger det området hvor du bruker kameraet.
Hjelp-skjerm bilde	Slår hjelpen på eller av. (På/Av)
Strømsparer	Stiller inn hvor lang tid det skal gå før kameraet går over i strømsparemodus. (30 min./5 min./1 min./20 sek./10 sek.)
LCD-lysstyrke	Stiller inn lysstyrken til LCD-skjermen. (Auto/Manuell/Solskinn)
Søker-lysstyrke	Stiller inn lysstyrken for søkeren. (Auto/Manuell)
Skjermfarge	Velger fargen til LCD-skjermen. (Svart/Hvit)
Vidt bilde	Velger en metode for visning av vide bilder. (Full skjerm/Normal)
Avspill.visning	Velger den metoden som skal brukes for å spille av portrettbilder. (Roter autom./Roter manuelt)
HDMI-oppløsning	Stiller inn oppløsning ved tilkobling til HDMI-TV. (Auto/1080p/1080i)

KTRRL for HDMI	Stiller inn hvorvidt kameraet skal brukes med en "BRAVIA" Sync-kompatibel TV-fjernkontroll. (På/Av)
USB-tilkobling	Velger den metoden som skal brukes for USB-tilkobling. (Auto/Masselager/MTP)
Rensemodus	Setter deg i stand til å rense bildesensoren.
Versjon	Viser kamera- og objektivversjonen.
Demomodus	Stiller inn om demonstrasjonen skal vises med film eller ikke. (På/Av)
Tilbakest.std.	Tilbakestiller kameraet til fabrikkinnstillingene.
Minnekortverktøy	
Formater	Formaterer minnekortet.
Filnummer	Brukes til å velge hvordan bildene skal tildeles filnumre. (Serie/Tilbakestille)
Mappenavn	Velger format for mappenavn. (Standardform/Datoform)
Velg opptaksmappe	Velger opptaksmappen.
Ny mappe	Oppretter en ny mappe.
Gjenopprett bilde-DB	Reparerer bildedatabasefilen når det oppdages uoverensstemmelser.
Vise ledig kortplass	Viser den gjenværende opptakstiden og antallet stillbilder som kan lagres på minnekortet.
Eye-Fi-oppsett*	
Laste opp innstilling.	Stiller inn kameraets opplastingsfunksjon ved bruk av et Eye-Fi-kort. (På/Av)

- * Viser når et Eye-Fi-kort (selges separat) er satt inn i kameraet. Ikke bruk et Eye-Fi-kort i kameraet når du er ombord på et fly. Hvis det står et Eye-Fi-kort i kameraet, må du stille inn [Laste opp innstilling.] på [Av]. Eye-Fi-kort kan bare brukes i land og regioner der de ble kjøpt. Bruk Eye-Fi-kort i samsvar med loven i det landet/den regionen du kjøpte kortet.

De unike digitale opptaksfunksjonene

Her vil vi introdusere noen av de unike funksjonene som kan oppnås ved full bruk av Sony bildeteknologi.

Panoramafotografer./3D-panorama

Når du panorerer eller vipper på kameraet, tar det flere bilder og setter dem sammen til et panoramabilde. Med Sweep panorama-modus kan du ta opp brede panoramascener der ikke alle får plass på skjermen samtidig, uten avbrudd.

I 3D sweep panorama-modus, og ved bruk av sweep panorama-teknologi, tar kameraet separate bilder, ett som skal ses med venstre øye og et annet med høyre øyet og kombinerer dem deretter slik at de ser ut som 3D-bilder.

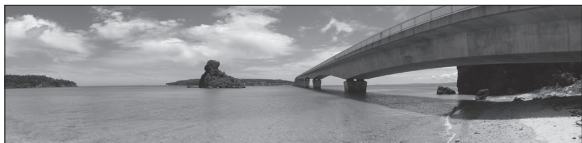

1 Velg MENU → [Opptaksmod.] → [Panoramafotografer.] eller [3D-panorama].

2 Fotografer motivet ved å følge veiledningen på LCD-skjermen.

Det grå området til venstre på skjermen, blir ikke med på opptaket.



Fremdriftsindikator



Tips for fotografering av panoramabilder

Panorer kameraet i en bue, med konstant hastighet og i samme retning som visningen på LCD-skjermen. [Panoramafotografer.] passer bedre for stillestående motiver enn for bevegelige.

Vertikal retning

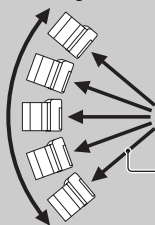

Horisontal retning



Radius så kort som mulig

Bildestabilisering

Kameraet kombinerer 6 opptak med høy hastighet, til ett stillbilde, slik at kamerarystelser reduseres og bildestøy forhindres. Ved å behandle personen (motivet) i forgrunnen og selve bakgrunnen separat, reduseres både kamerarystelser og uskarpheter. Ved å unngå bruk av blits hindres overeksponering.



1 Velg MENU → [Opptaksmod.] → [Bildestabilisering].



Forskjellen mellom funksjonene [Bildestabilisering] og [Håndholdt kamera i halvllys]

Som ved [Bildestabilisering] kombinerer kameraet 6 bilder til 1 bilde med [Håndholdt kamera i halvllys] i [Scenevalg].

[Håndholdt kamera i halvllys] er beregnet for bruk ved fotografering av mørke scener, for eksempel nattscener. Når det blir mørkt, og det sannsynligvis oppstår kamerarystelser, øker kameraet automatisk følsomheten og fotograferer med en lukkerhastighet som reduserer effekten av kamerarystelser.

[Bildestabilisering] er beregnet for bruk ved fotografering av et motiv i dårlig lys, for eksempel ved fotografering innendørs. Kameraet øker automatisk følsomheten og fotograferer motivet med høy lukkerhastighet for å redusere uskarphet som følge av bevegelig motiv.

Manuelt filmopptak

I P, A, S eller M-modus kan du justere eksponeringen også ved opptak av film. Det gjør at du kan skape et mer kreativt uttrykk ved å redusere fokus på bakgrunnen, justere lysstyrken og lignende.

1 Trykk på MOVIE-knappen.

2 Juster eksponeringen med kontrollskivene L/R og kontrollhjulet.

Hvilke elementer som kan justeres, varierer avhengig av fotograferingsmodus (side 13).

Merk

- Lyden av objektivet og kameraet i drift blir også tatt opp.

Brukerhåndbok for α

Du finner grundige instruksjoner om alle funksjonene i kameraet, i "Brukerhåndbok for α " som ligger på CD-ROM-en (inkludert).

For Windows-brukere

- 1 Slå på datamaskinen din og legg CD-ROM-en (inkludert) inn i CD-stasjonen.
- 2 Klikk på [Brukerhåndbok].
- 3 Klikk på [Installering].
- 4 Start "Brukerhåndbok for α " fra snarveien på skrivebordet.

For Macintosh-brukere







- 1 Slå på datamaskinen din og legg CD-ROM-en (inkludert) inn i CD-stasjonen.
- 2 Velg [Brukerhåndbok]-mappen og kopier "Brukerhåndbok.pdf", som er lagret i [NO]-mappen, til datamaskinen din.
- 3 Når kopieringen er fullført, dobbeltklikker du på "Brukerhåndbok.pdf".

Begrensninger for funksjonene

Funksjoner som er tilgjengelige for de ulike opptaksmodusene

Hvilke funksjoner du kan bruke, avhenger av den valgte opptaksmodusen. I tabellen nedenfor angir ✓ den funksjonen som er tilgjengelig. – angir at funksjonen ikke er tilgjengelig.

De funksjonene du ikke kan bruke, vises i grått på skjermen.

Opptaksmod.		Eksp.-komp.	Selvutløser	Seriebilder	Ansiktsregistrering	Bildeeffekt
 (Intelligent Auto)		–	✓	✓	✓	–
 (Panoramafotografer.)		✓	–	–	–	–
 (3D-panorama)		✓	–	–	–	–
 (Bildestabilisering)		✓	–	–	✓	–
SCN (Scenevalg)		–	✓	–	✓	–
		–	✓	✓	✓	–
		–	✓	–	✓	–
		–	✓	–	✓	–
		–	✓	–	✓	–
		–	✓	–	✓	–
		–	–	–	✓	–
		–	✓	–	✓	–
P (Program Auto)		✓	✓	✓	✓	✓
A (Blenderprioritet)		✓	✓	✓	✓	✓
S (Lukkerprioritet)		✓	✓	✓	✓	✓
M (Man. Eksposering)		–	✓	✓	✓	✓

Merk

- De tilgjengelige funksjonene kan også være begrenset av andre forhold enn opptaksmodus.

Tilgjengelige blitsmoduser

De blitsmodusene du kan velge, avhenger av den opptaksmodusen og de funksjonene som er valgt.

I tabellen nedenfor angir ✓ den funksjonen som er tilgjengelig. – angir at funksjonen ikke er tilgjengelig.

De blitsmodusene du ikke kan velge, vises i grått på skjermen.

Opptaksmod.		Blits av	Autoblits	Fyllblits	Sakte synkron.	Ettersynkron.	Trådløs
 (Intelligent Auto)		✓	✓	–	–	–	–
 (Panoramafotografer.)		✓	–	–	–	–	–
 (3D-panorama)		✓	–	–	–	–	–
 (Bildestabilisering)		✓	–	–	–	–	–
SCN (Scenevalg)		✓	✓	✓	–	–	–
		✓	–	✓	–	–	–
		✓	✓	✓	–	–	–
		✓	–	✓	–	–	–
		✓	–	✓	–	–	–
		✓	–	–	–	–	–
		✓	–	–	–	–	–
		–	–	–	✓	–	–
P (Program Auto)		–	–	✓	✓	✓	✓
A (Blenderprioritet)		–	–	✓	✓	✓	✓
S (Lukkerprioritet)		–	–	✓	✓	✓	✓
M (Man. Eksponering)		–	–	✓	✓	✓	✓

Kommentarer

- Blitsmodusene kan også være begrenset av andre forhold enn opptaksmodusen.
- Selv om du velger en blitsmodus som skal virke, vil ikke blitsen fungere før den er hevet.
- Du kan ikke bruke den trådløse blitsen sammen med den innbygde blitsen. Bruk en trådløs blits for kontroll av lysforhold (selges separat) eller en trådløs blits (selges separat).

Antall bilder som kan tas opp

Så snart du setter inn et minnekort i kameraet og stiller strømknappen til ON, vises det antallet bilder som kan tas opp (om du fortsetter å fotografere med de aktuelle innstillingene) på LCD-skjermen.

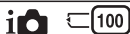

Merk

- Når "0" (antall bilder som kan tas opp) blinker gult, betyr det at minnekortet er fullt. Bytt ut minnekortet med et annet, eller slett bilder fra det aktuelle minnekortet.

Antall stillbilder og hvor mange minutter film som kan tas opp på et minnekort

Stillbilder

Tabellen viser ca. hvor mange stillbilder som kan tas med et minnekort som er formatert med dette kameraet. Verdiene er definert ved hjelp av Sony standard-minnekort for testing. Verdiene kan variere med opptaksforholdene.

Bildestørrelse: L 24M

Bildeforhold: 3:2*

(Enheter: bilder)

Kapasitet \ Kvalitet	2GB	4GB	8GB	16GB	32GB
Standard	335	680	1350	2750	5500
Fin	205	410	830	1650	3300
RAW og JPEG	54	105	220	440	880
RAW	74	145	300	600	1200

* Når [Bildeforhold] er stilt til [16:9], kan du ta flere bilder enn det antallet som er vist i tabellen ovenfor (unntatt [RAW]).

Film

Nedenstående tabell viser den omtrentlige opptakstiden som er tilgjengelig.

Dette er totaltidene for alle filmfilene. Kontinuerlig opptak er mulig i ca.

29 minutter per opptak. Største størrelse for en MP4-filmfil er omtrent 2 GB.

(t (time), m (minutt))

Kapasitet / Opptaksinnstilling	2GB	4GB	8GB	16GB	32GB
60i 24M(FX) 50i 24M(FX)	10 m	20 m	40 m	1 t 30 m	3 t
60i 17M(FH) 50i 17M(FH)	10 m	30 m	1 t	2 t	4 t 5 m
60p 28M(PS) 50p 28M(PS)	9 m	15 m	35 m	1 t 15 m	2 t 30 m
24p 24M(FX) 25p 24M(FX)	10 m	20 m	40 m	1 t 30 m	3 t
24p 17M(FH) 25p 17M(FH)	10 m	30 m	1 t	2 t	4 t 5 m
1440×1080 12M	20 m	40 m	1 t 20 m	2 t 45 m	5 t 30 m
VGA 3M	1 t 10 m	2 t 25 m	4 t 55 m	10 t	20 t 5 m

Merk

- Opptakstiden for en film varierer fordi kameraet er utstyrt med VBR (Variable Bit Rate) som automatisk justerer bildekvaliteten etter opptaksscenen. Når du tar opp objekter som beveger seg raskt, blir bildet skarpere, mens opptakstiden blir kortere fordi det trengs mye minne til opptaket. Opptakstiden varierer også etter opptaksforholdene, motivet og innstillingene for bildekvalitet og -størrelse.

Antall stillbilder som kan tas med et batteri

Det omtrentlige antall bilder som kan tas opp, er som følger når du bruker kameraet med fulladet batteri (inkludert).

Merk at det faktiske antallet kan være mindre, avhengig av bruksforholdene.

LCD-skjermmodus	Omtrent 430 bilder
Søkermodus	Omtrent 350 bilder

- Antallet er beregnet ved bruk av et batteri med full kapasitet under følgende forhold:
 - Ved en omgivelsestemperatur på 25 °C.
 - [Kvalitet] er satt til [Fin].
 - [Autofokus] er satt til [Enkeltbilde-AF].
 - Ett opptak tas hvert 30. sekund.
 - Blitsen lyser ved annethvert opptak.
 - Strømmen slås av og på igjen for hvert 10. opptak.
 - Bruk av et batteri som er ladet i en time etter at CHARGE-lampen er slukket.
 - Bruke Sony "Memory Stick PRO Duo" (selges separat).
- Målemetoden er basert på CIPA-standarden.
(CIPA: Camera & Imaging Products Association)

Liste over symboler på skjermen

Ikoner vises på skjermen for å angi kameraets status.

Du kan endre skjermvisningen ved hjelp av DISP (Vis innhold) på kontrollhjulet.

Klar til fotografering

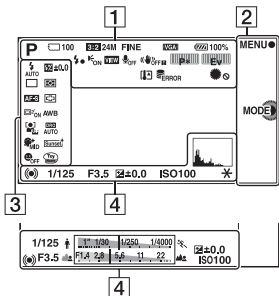

Filmopptak

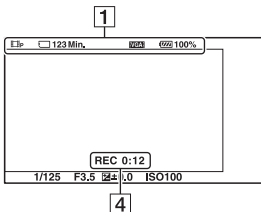

Avspilling

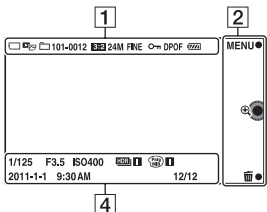

1

Skjerm	Betydning
	Opptaksmodus
	Scenevalg
	Scenegenkjenning
	Bildeforhold for stillbilder
	Stillbilde størrelser
	Stillbildekvalitet
	Antall stillbilder som kan tas
	Opptaksmoduser for filmer

Skjerm	Betydning
	Minnekort/ opplasting
123Min.	Opptakstid for film
100%	Gjenværende batteritid
	Blitslading pågår
	AF-lys
VIEW	Live View
	Tar ikke opp lyd under filmopptak
	SteadyShot/ SteadyShot- varsel
	Kontrollskiver L/R
	Advarsel om overoppheting
	Databasefilen er full/feil i databasefilen
	Skive- og hjullås
	Visningsmodus
101-0012	Avspillingsmappe – filnummer
	Beskytt
DPOF	Utskriftsrekkefølge

2

Skjerm	Betydning
MENU ● MODE ● 	Skjermknapper (MENU/ Opptaksmodus/ Slett/Forstørr)

3

Skjerm	Betydning
	Blitsmodus/ Røddøyereduksjon
	Bruksmodus
DMF AF-S AF-C MF	Fokusmodus
±0.0	Blitskompensering
	Målemodus
	Fokusområdemodus
	Objektsporing
	Ansiktsregistrering
	Myke hudtoner- effekt
AWB WB 7500K A7 G7	Hvitbalanse
	DRO/Auto HDR

Skjerm	Betydning
	Kreative innstillingene
	Bildeeffekt
	Smilfølsomhetsindikator

4

Skjerm	Betydning
	Fokusstatus
1/125	Lukkerhastighet
F3.5	Blenderverdi
	Målt manuelt
	Eksponeringskompensering
ISO400	ISO-følsomhet
	AE-lås
	Indikator for lukkerhastighet

Skjerm	Betydning
	Indikator for blenderåpning
REC 0:12	Opptakstid for filmen (m:s)
2011-1-1 9:30AM	Registrert dato/klokkeslett for bildet
12/12	Bildenummer/antall bilder i visningsmodus
	Vises når HDR ikke virket på bildet.
	Vises når bildeeffekt ikke virket på bildet.
	Histogram

Feilsøking

Hvis du får problemer med kameraet, kan du prøve å løse dem på følgende måter:

1 Se punktene under "Problemløsning" i "Brukerhåndbok for α " (PDF) som ligger på CD-ROM-en (inkludert).

2 Ta ut batteriet, vent 1 minutt, sett batteriet inn igjen, og slå på kameraet.

3 Tilbakestill innstillingene (side 38).

4 Konsulter Sony-forhandleren din eller det lokale, autoriserte Sony-servicesenteret.

Spesifikasjoner

Kamera

[System]

Kameratype: Digitalkamera med utskiftbart objektiv

Objektiv: Objektiv med E-fatning

[Bildesensor]

Bildesensor: 23,5 × 15,6 mm (APS-C-format) CMOS bildesensor

Bildesensorens totale pikselantall: Ca. 24 700 000 piksler

Kameraets effektive pikselantall: Ca. 24 300 000 piksler

[Støvbekyttelse]

System: Ladebeskyttelsesbelegg på optisk filter og ultrasonisk vibrasjonsmekanisme

[Autofokussystem]

System: Kontrastdeteksjonssystem

Følsomhetsområde: EV0 til EV20 (ved ISO 100-ekvivalent, med F2,8-objektiv)

[Eksponeringskontroll]

Målemetode: 1 200-segments måling av bildesensoren

Måleområde: EV0 til EV20 (ved ISO 100-ekvivalent, med F2,8-objektiv)

ISO-følsomhet (Anbefalt eksponeringsindeks): Auto, ISO 100 til 16000

Eksponeringskompensering: ±5,0 EV (1/3 EV-trinn)

[Lukker]

Type: Elektronisk styrt, vertikalt bevegelig, fokalplantype

Hastighetsområde: 1/4000 sekund til 30 sekunder, BULB (1/3 EV-trinn)

Blitssynkroniseringshastighet: 1/160 sekund

[Opptak]

"Memory Stick PRO Duo", SD-kort

[Elektronisk søker]

Type: Elektronisk søker (Organisk elektro-luminescens)

Skjermstørrelse: 1,3 cm (0,5 type)

Totalt antall punkter:

2 359 296 punkter

Bildedekning: Omtrent 100%

Forstørrelse: 1,09 × med 50 mm objektiv ved uendelig, -1 m^{-1} (dioptr)

Øyepunkt: Omtrent 23 mm fra okularet, 21 mm fra okularrammen ved -1 m^{-1}

Dioptrjustering: $-4,0 \text{ m}^{-1}$ til $+1,0 \text{ m}^{-1}$ (dioptr)

[LCD-skjerm]

LCD-skjerm: 7,5 cm (3,0 type) TFT-driver

Totalt antall punkter: 921 600 (640 × 3 (RGB) × 480) punkter

[Inngangs-/utgangskontakter]

USB: miniB

HDMI: HDMI type C minikontakt

[Strøm]

Batteri som brukes: Oppladbar batteripakke NP-FW50

[Annet]

Exif Print: Kompatibel

PRINT Image Matching III: Kompatibel

Mål (CIPA-samsvarende):

Ca. 119,9 mm × 66,9 mm × 42,6 mm (b/h/d)

Vekt (CIPA-samsvarende):

Omtrent 350 g
(inklusive batteri og "Memory
Stick PRO Duo")
Omtrent 291 g
(kun kamera)

Driftstemperatur: 0 °C til 40 °C

Filformat:

Stillbilde: JPEG (DCF Ver. 2.0,
Exif Ver. 2.3, MPF Baseline)
kompatibel, DPOF-kompatibel
3D-stillbilder: MPO (MPF
Extended (Disparity Image))-
samsvarende

Film (AVCHD-format):

AVCHD format Ver.2.0-

kompatibel

Video: MPEG-4 AVC/H.264

Lyd: Dolby Digital 2ch

Dolby Digital Stereo Creator

• Produsert med lisens fra Dolby
Laboratories.

Film (MP4-format):

Video: MPEG-4 AVC/H.264

Lyd: MPEG-4 AAC-LC 2ch

USB-kommunikasjon: Hi-Speed USB
(USB 2.0)

[Blits]

Blitsveiledningsnummer: GN 6

(i meter ved ISO 100)

Ladetid: Ca. 4 sekunder

Blitsdekning: Dekning 18 mm objektiv

(brennvidden som indikeres av
objektivet)

Blitskompensering: $\pm 3,0$ EV (1/3 EV-
trinn)

Lysrekkevidde (m):

ISO	F2,8	F3,5	F5,6
100	1 - 2,1	1 - 1,7	1 - 1,1
200	1 - 3	1 - 2,4	1 - 1,5
400	1,4 - 4,3	1,1 - 3,4	1 - 2,1
800	2 - 6,1	1,6 - 4,8	1 - 3

Batterilader BC-VW1

Inngangsspenning: 100 V–240 V
vekselstrøm, 50 Hz/60 Hz, 4,2 W

Utgangsspenning: 8,4 V DC, 0,28 A

Driftstemperaturintervall:

0 °C til 40 °C

Temperaturintervall for oppbevaring:

-20 °C til +60 °C

Største mål: Omtrent 63 × 95 × 32 mm

(b/h/d)

Vekt: Ca. 85 g

Oppladbar batteripakke NP-FW50

Batteripakke som brukes: Litium-ion-
batteri

Maksimal spenning: 8,4 V DC

Merkespenning: 7,2 V DC

Maksimal ladespenning: 8,4 V DC

Maksimal ladestrøm: 1,02 A

Kapasitet: Typisk 7,7 Wh (1 080 mAh)

Minimum 7,3 Wh (1 020 mAh)

Største mål:

Ca. 31,8 × 18,5 × 45 mm

(b/h/d)

Vekt: Ca. 57 g

Objektiv (NEX-7K kun)

E18 – 55 mm zoomobjektiv

Ekvivalent 35 mm format

brennvidde¹⁾: 27 mm – 82,5 mm

Objektivgruppeelementer: 9 – 11

Visningsvinkel¹⁾: 76° – 29°

Minste fokus²⁾: 0,25 m

Største forstørrelse: 0,3×

Minste f-stopp: f/22 – f/32

Filterdiameter: 49 mm

Mål (største diameter × høyde):

Omtrent 62,0 mm × 60,0 mm

Vekt: Ca. 194 g

Kompenseringseffekt³⁾: Ca. 4 trinn

- 1) Verdiene for ekvivalent 35 mm formats brennvidde og visningsvinkel baserer seg på digitale kameraer som er utstyrt med en bildesensor med APS-C-størrelse.
- 2) Minste fokus er den korteste avstanden fra bildesensoren til motivet.
- 3) Lukkerhastighet (varierer med opptaksforholdene)

Forbehold om endringer i design og spesifikasjoner uten nærmere varsel.

Informasjon om brennvidde

Bildevinkelen til dette kameraet er spissere enn vinkelen til et 35 mm filmkamera. Kameraet ditt har samme bildevinkel som et 35 mm filmkamera med en brennvidde som er en og en halv gang større enn brennvidden til kameraet ditt.

Hvis du setter på et 50 mm objektiv, får du ca. den samme bildevinkelen som på et 35 mm filmkamera med et 75 mm objektiv.

Informasjon om kompatibilitet av bildedata

- Dette kameraet oppfyller kravene i DCF (Design rule for Camera File system), en universell standard etablert av JEITA (Japan Electronics and Information Technology Industries Association).
- Det kan ikke gis noen garanti for at bilder som er tatt opp med kameraet ditt kan spilles av på annet utstyr, eller at bilder som er tatt opp eller redigert med annet utstyr kan spilles av med kameraet ditt.

Indeks

Tallstørrelser

3D-panorama 39

A

AEL..... 35

AE-lås 28, 35

AF mikrojust. 37

AF/MF-kontroll 27, 35

AF-lys 35

Ansiktregistrering 31

Ansiktsregistrering..... 31

Antall bilder som kan tas opp 46

Autofokus 31

Autofokusområde 13, 31

Autovisning..... 35

Avspill.visning..... 37

Avspilling 7

Avspillingszoom 7

B

Beskytt 34

Bildeeffekt 19, 33

Bildeforhold 32

Bildeindeks 7

Bildestabilisering 40

Bildestørr. 32

Blenderprioritet..... 13, 30

Blits..... 6, 44

Blitskompenser. 33

Blitsmodus 31

Brukerhåndbok 42

Bruksmodus 31

D

Dato/tid-innst. 37

Demomodus 38

DISP-knapp (skjerm)..... 31

DRO/Auto HDR 33

Dynamisk omr.innst..... 16

E

Eksponeringskompensering..... 13, 33

Eye-Fi-opsett 38

Eye-Start AF..... 36

F

Fargerom 36

Filformat..... 32

Film 6, 41

Filmlydopptak 36

Filnummer 38

FINDER/LCD-innstill..... 35

Fokusinnstillinger (AF-modus) 13

Fokusinnstillinger (MF-modus)..... 14

Formater 38

Forstørr 7, 34

Fremhevingsfarge..... 27, 36

Fremhevingsnivå..... 27, 36

Fremre gardinlukker..... 36

Funksjonsinnstillinger 37

G

Gjenopprett bilde-DB..... 38

H

Håndholdt kamera i halvlys 41

HDMI-oppløsning 37

Hjelp-skjerm bilde..... 37

Høy ISO Støyred. 36

Hvitbalanse..... 14, 33

I

Ikoner 49

Intelligent Auto 30

ISO 33

K

Kontrollhjul 6, 7, 8

Kreative innst. 17, 33

KTRL for HDMI 38

Kvalitet 32

L

Laste opp innstilling. 38
LCD-display (DISP) 31
LCD-lysstyrke 37
Live View-visning 35
Lukkerprioritet 13, 30
Lysbildevisning 34

M

Målemodus 33
Man. Eksponering 13, 30
Manuelt filopptak 41
Mappenavn 38
Meny 30
Menystart 37
MF hjelperid 36
MF-assistent 27, 36
Myke hudtoner-effekt 31

N

Nøyakt. dig. zoom 31
Ny mappe 38

O

Objektivkomp.: forvreng. 36
Objektivkomp.: Krom. Ab. 36
Objektivkomp.: Skygge 36
Objektsporing 31
Områdeinnstilling 37
Oppsett 35
Opptak 5
Opptaksinnstilling 32

P

Panorama 39
Panoramafotografer. 39
Panoramaretning 32
Pip 37
Program Auto 13, 30

R

Ratt/hjul-lås 35
Rensmodus 38
Røddøyereduksj. 35
Roter 34
Rutenettlinje 35

S

Scenevalg 30
Skjermfarge 37
Skjermknapp 8
Skjermvisning 6, 7, 49
Slett 7, 34
Smilutløser 31
Søker-display (DISP) 31
Søker-lysstyrke 37
Spesif. Utskrift 34
Spesifikasjoner 53
Språk 37
SteadyShot 36
Støyred.lang 36
Strøm 5
Strømsparer 37

T

Tilbakest.std. 38
Tilpass. skjermknappinnst. 22
Tilpassede innstilling. 20
Tilpasset knappetilordning 22
Trippelskivekontroll 10

U

USB-tilkobling 38
Utløser uten objektiv 36

V

Velg AF/MF 31
Velg opptaksmappe 38
Versjon 38
Vidt bilde 37
Vindstøyreduksjon 36
Vise ledig kortplass 38

Visningsmodus	34
Voluminnstillinger	34

Z

Zoom.....	5
-----------	---

Der findes flere oplysninger om dette produkt samt svar på ofte stillede spørgsmål på vores websted til kundesupport.

<http://www.sony.net/>

©2011 Sony Corporation

4-408-691-61(1)