

Ostrzeżenia

- Poprowadzić wszystkie przewody masy do wspólnego punktu masy.
- Urządzenie jest przystosowane tylko do zasilania napięciem stałym 12 V z biegunem ujemnym na masie.
- Nie rozbierać urządzenia ani go nie przerabiać.
- Nie instalować urządzenia w miejscu, w którym zakłócałoby ono działanie poduszki powietrznej.
- Uważać, aby nie przyciąć żadnych przewodów śrubami albo ruchomymi częściami, na przykład szyną od fotela.
- Aby uniknąć zwarcia, przed wykonywaniem połączeń wyłączyć zapłon samochodu.
- Zanim przewód zasilający ③ zostanie podłączony do złącza zasilania pomocniczego, należy go podłączyć do urządzenia i głośników.
- Dla bezpieczeństwa zaizolować taśmą izolacyjną wszystkie niepodłączone przewody.
- Nie naciskać ekranu LCD instalowanego urządzenia.

Uwagi o przewodzie zasilającym (żółtym)

- Jeśli urządzenie jest podłączane wraz z innym sprzętem stereo, to znamionowy prąd wykorzystywanego obwodu musi być wyższy niż suma prądów bezpieczników w poszczególnych urządzeniach.
- Jeśli żaden obwód w samochodzie nie ma wystarczającego prądu znamionowego, urządzenie należy podłączyć wprost do akumulatora.

Przykład połączeń 2

Uwagi (2-A)

- Przed podłączeniem wzmacniacza należy bezwzględnie podłączyć przewód uziemiający.
- Sygnalizacja dźwiękowa działa tylko wówczas, gdy jest używany wbudowany wzmacniacz.

Uwaga (2-B)

Nie jest możliwe równoczesne użytkowanie dodatkowych urządzeń, nawet jeśli są one podłączone do różnych złączy.

Diagram połączeń 3

**A** Do gniazda AMP REMOTE IN w dodatkowym wzmacniaczu mocy  
To wyprowadzenie służy wyłącznie do podłączenia wzmacniacza mocy. Podłączenie dowolnego innego urządzenia grozi awarią.

**B** Do dodatkowego urządzenia, na przykład odtwarzacza przenośnego, konsoli do gier itp. (wyposażenie dodatkowe)

Wskazówka

Do podłączenia dodatkowych urządzeń można użyć przewodu z wtykami cinch (sprzedawanego oddzielnie).

**B** Do złącza zasilania +12 V przewodu lampy cofania pojazdu (tylko w przypadku podłączenia tylnej kamery)

# Audiowizualny zestaw rozrywkowy

## Instalacja / połączenia PL

### XAV-63

© 2012 Sony Corporation Printed in Czech Republic (EU)

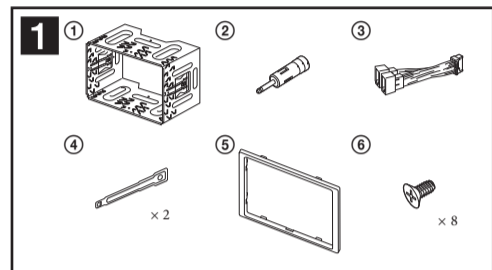

**Sprzęt występujący na ilustracjach (nie stanowi wyposażenia)**

	Przedni głośnik		iPod
	Tylny głośnik		Tylna kamera
	Wzmacniacz mocy		Monitor
	Aktywny subwoofer		

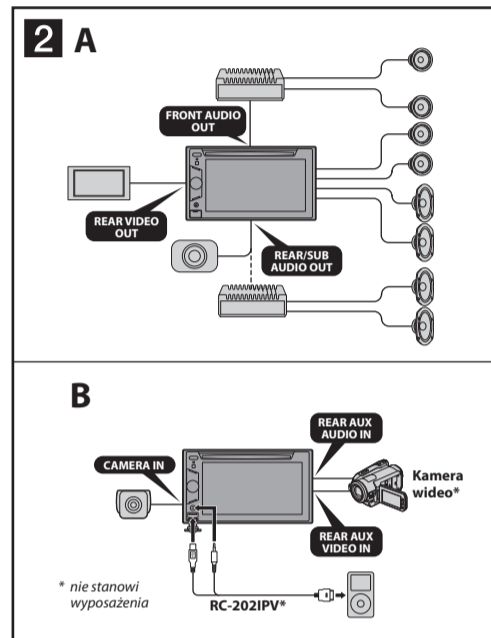

Lista części 1

- Numery na ilustracji odpowiadają numerom w opisie.
- Przed wysyłką z fabryki na urządzenie jest zakładana obejmę ①. Szczegóły podano w punkcie „Zdejście obejmę ①” na odwrocie.
- Nie wyrzucać kluczyków odblokowujących ④. Są one potrzebne przy wymontowywaniu urządzenia.

Ostrzeżenie

Aby uniknąć skażenia palca, ostrożnie obchodzić się z obejmą ①.

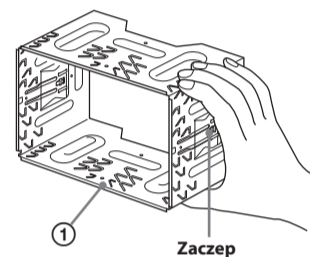

Uwaga

Przed instalacją należy upewnić się, czy zaczepy po obu stronach obejmę ① są odgięte do wewnątrz na głębokość co najmniej 3,5 mm. Jeśli zaczepy będą ustawione na wprost lub wygięte na zewnątrz, urządzenie nie zostanie właściwie zainstalowane i może wykazywać.

Ostrzeżenie

Jeśli posiadany silownik anteny nie jest wyposażony w przełącznik, podłączenie urządzenia za pomocą dostarczonego przewodu zasilającego ③ grozi uszkodzeniem anteny.

Uwagi o przewodach sterujących

- Przewód sterowania silownikiem antenowym (niebieski) dostarcza napięcie stałe +12 V po włączeniu radia albo po włączeniu funkcji AF (częstotliwości zastępczych) lub funkcji TA (komunikatów o ruchu drogowym).
- Jeśli w tylną / boczną szybę samochodu jest wbudowana antena UKF / SR / DL, trzeba podłączyć przewód sterowania silownikiem antenowym (niebieski) lub przewód wejścia zasilania akcesoriów (czerwony) do zacisku zasilania wzmacniacza antenowego. Szczegóły można uzyskać od dealera samochodowego.
- Urządzenie nie współpracuje z silownikiem antenowym bez przełącznika.

Podłączenie podtrzymujące zawartość pamięci

Jeśli jest podłączony żółty przewód wejścia zasilania, obwód pamięci będzie zasilany stale, nawet po wyłączeniu zapłonu.

Uwagi o podłączeniu głośników

- Wyłączyć urządzenie przed podłączeniem głośników.
- Użyć głośników o impedancji od 4 do 8 omów i o wystarczającej mocy znamionowej. Inaczej głośniki mogą ulec uszkodzeniu.
- Nie łączyć zacisków zestawu głośnikowego z karoserią samochodu ani nie łączyć zacisków prawych głośników z zaciskami lewych głośników.
- Nie łączyć przewodu masy urządzenia z zaciskiem (-) głośnika.
- Nie próbować łączyć głośników równolegle.
- Podłączyć tylko pasywne głośniki. Podłączenie do zacisków głośnikowych aktywnych głośników (z wbudowanymi wzmacniaczami) grozi uszkodzeniem urządzenia.
- Aby uniknąć awarii, nie używać fabrycznie zainstalowanych w samochodzie przewodów głośnikowych, jeśli dla ujemnego bieguna (-) lewego i prawego głośnika jest wykorzystywany wspólny przewód.
- Nie łączyć między sobą wyprowadzeń głośnikowych urządzenia.

Uwagi dotyczące połączeń

- Jeśli na wyświetlaczu pojawi się komunikat „Output connection failure”, należy zweryfikować połączenie głośnika ze wzmacniaczem.
- Jeśli monitor ma być przeznaczony dla pasażerów jadących z tyłu, przewód stycznika hamulca postojowego należy połączyć z masą.

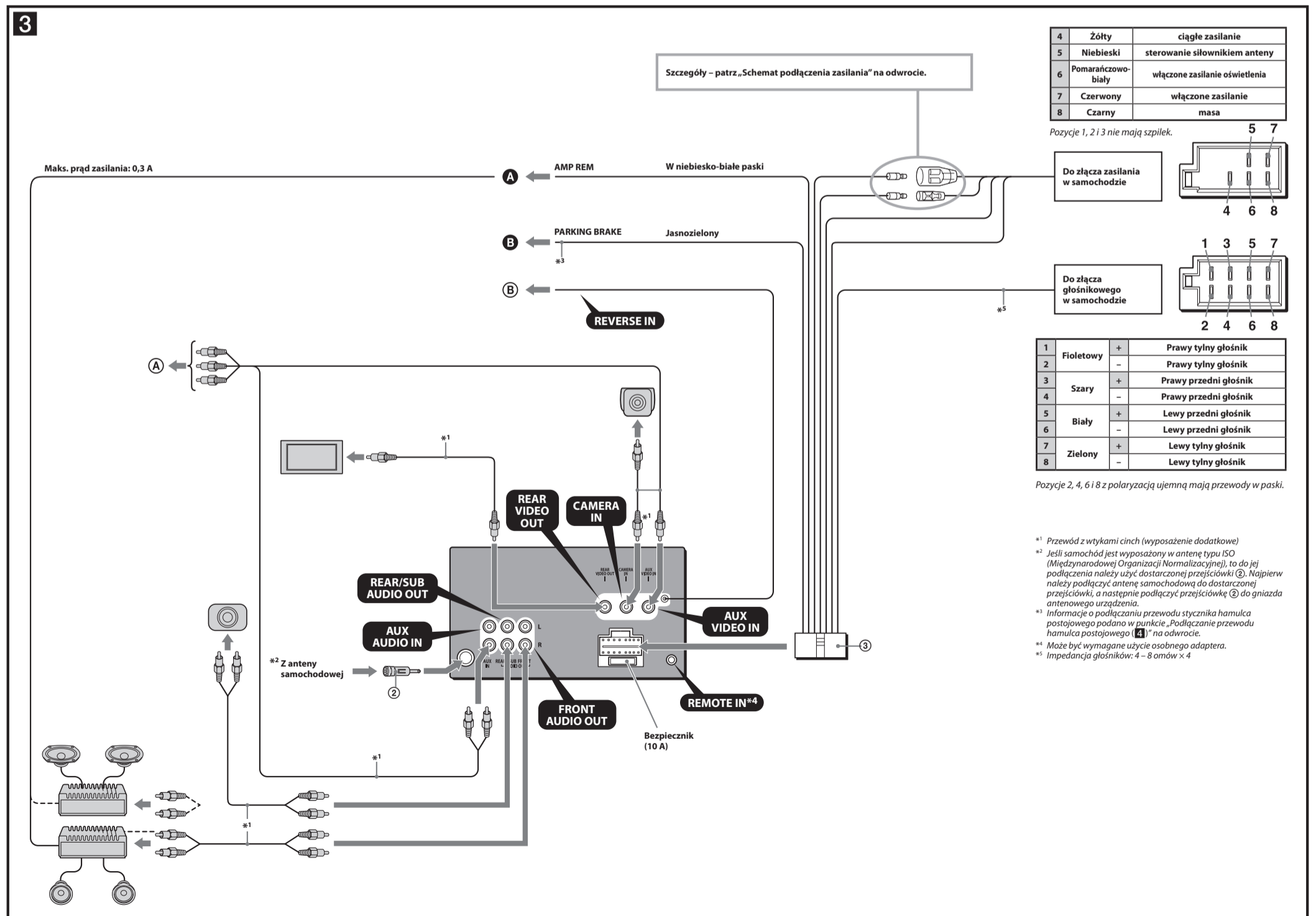

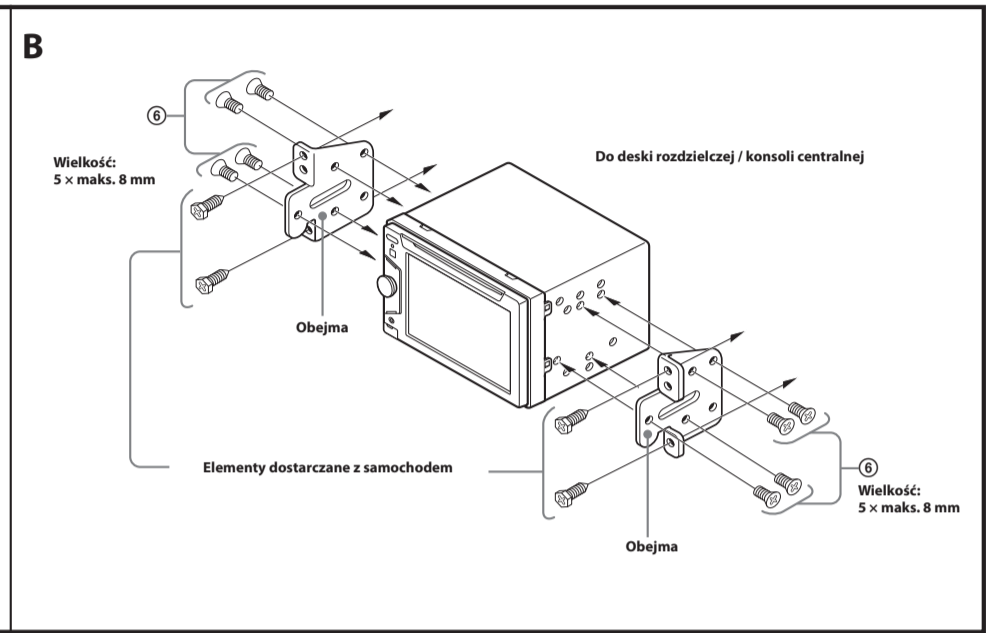
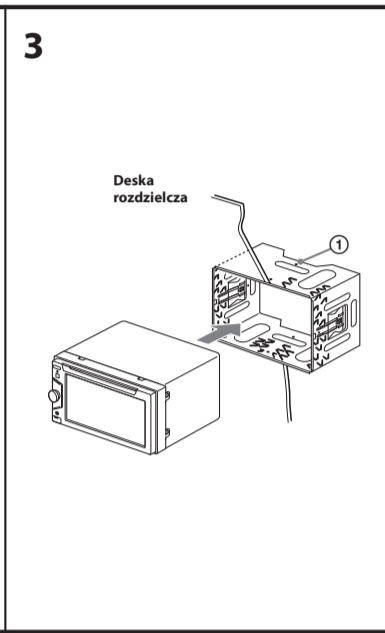
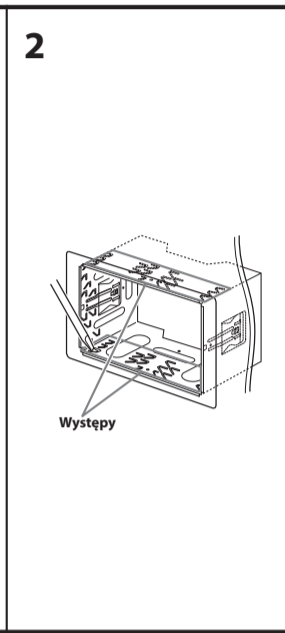
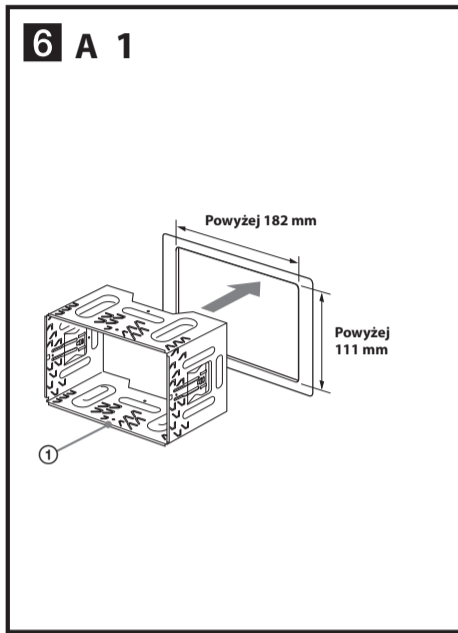
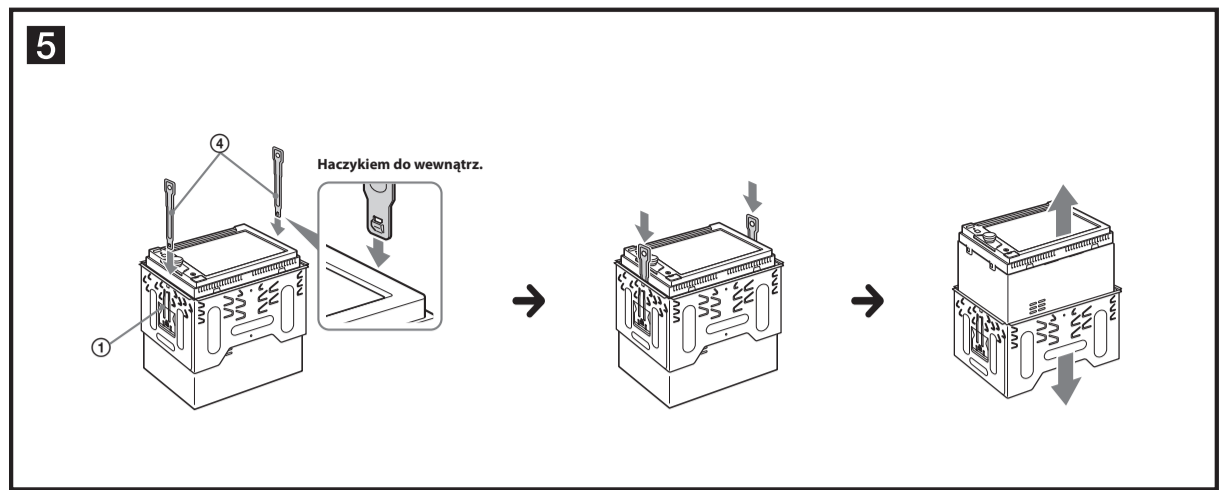
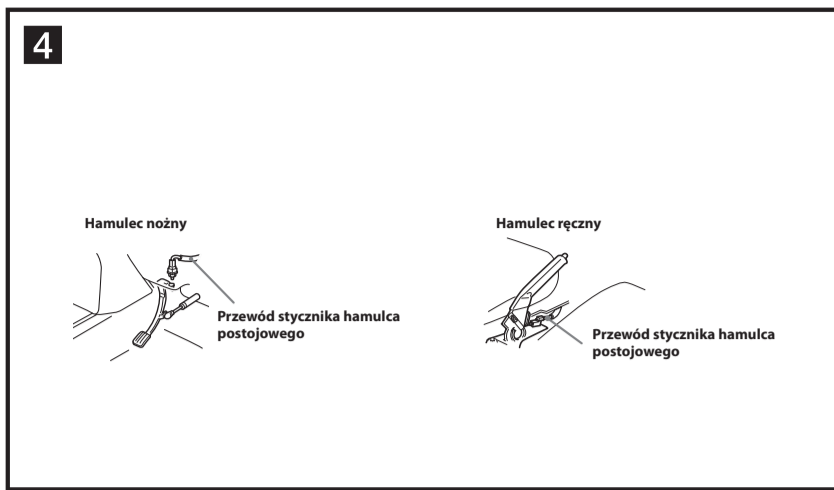

## Zalecenia eksploatacyjne

- Starannie wybrać miejsce instalacji, tak aby urządzenie nie utrudniało normalnego kierowania pojazdem.
- Unikać instalacji urządzenia w miejscach narażonych na kurz, brud, nadmierną wibrację i wysoką temperaturę – na przykład w bezpośrednim oświetleniu słonecznym albo obok przewodów ogrzewania.
- Aby instalacja była bezpieczna i pewna, używać tylko dostarczonego zestawu elementów do montażu.

## Kąt montażu

Zamontować urządzenie pod kątem mniejszym niż 45°.

## Podłączanie przewodu hamulca postojowego **4**

Konieczne podłączyć przewód hamulca postojowego (jasnozielony) z wiązki przewodów zasilania **3** do przewodu stycznika hamulca postojowego. Umieszczenie przewodu stycznika hamulca postojowego, zależy od modelu samochodu. Szczegółowe informacje można uzyskać od dealerów samochodowych lub w najbliższej autoryzowanej stacji serwisowej Sony.

## Zdejmowanie obejmy **5**

Przed instalacją urządzenia należy zdjąć z niego obejmę **1**.

- 1 Wsuń oba kluczyki odblokowujące **4** między urządzenie a obejmę **1**. Powinien rozleć się lekki trzask.
- 2 Pociągnij obejmę **1** do dołu, po czym pociągnij urządzenie do góry, odłączając je od obejmy.

## Montaż urządzenia **6**

### 6-A Montaż urządzenia z użyciem dostarczonej obejmy

- 1 Umieść dostarczoną obejmę **1** wewnątrz deski rozdzielczej.
- 2 Odegnij występy na zewnątrz, zapewniając w ten sposób dokładne dopasowanie.
- 3 Zamontuj urządzenie w dostarczonej obejmie **1**.

### 6-B Montaż urządzenia w samochodzie produkcji japońskiej

W niektórych samochodach produkcji japońskiej można zainstalować urządzenie bez dostarczonej obejmy. Jeśli nie jest to możliwe, należy skontaktować z najbliższą autoryzowaną stacją serwisową Sony.

Montując urządzenie w obejmie stanowiącej wyposażenie samochodu, należy wkręcić dostarczone wkręty **6** w otwory odpowiadające marce samochodu: T dla samochodów marki TOYOTA, M dla samochodów MITSUBISHI i N dla samochodów NISSAN.

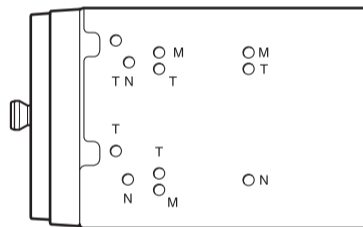

## Uwagi

- Aby uniknąć uszkodzeń, do instalacji należy używać tylko dostarczonych wkrętów **6**.
- Nie naciskać zbyt mocno przycisków urządzenia.
- Nie naciskać ekranu LCD.
- Przed montażem upewnić się, że na urządzeniu niczego nie ma.

## Ostrzeżenie dotyczące instalacji w samochodzie, którego stacyjka nie ma położenia ACC (akcesoriów)

Należy włączyć funkcję automatycznego wyłączenia. Szczegóły podano w instrukcji obsługi. Urządzenie będzie się automatycznie, całkowicie wyłączało po zadanym czasie, nie powodując zużycia akumulatora. Jeśli funkcja automatycznego wyłączenia nie jest włączona, przy każdym wyłączeniu zapłonu należy nacisnąć przycisk (SOURCE/OFF) na urządzeniu i trzymać go dotąd, aż z wyświetlacza znikną wskazania.

## Przycisk zerowania

Po zakończeniu instalacji i połączeń należy nacisnąć długopisem itp. przycisk zerowania.

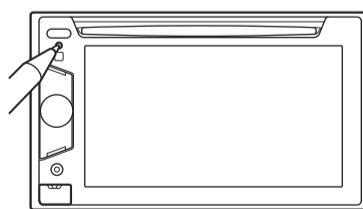

## Schemat podłączenia zasilania

Złącza pomocniczego zasilania mogą się różnić zależnie od marki samochodu. Aby upewnić się, że wyprowadzenia są właściwie dopasowane, należy skontrolować schemat pomocniczego zasilania. Istnieją trzy podstawowe typy (pokazane na ilustracji obok). Konieczna może być zamiana pozycji czerwonego i żółtego przewodu w przewodzie zasilającym zestawu **3**.

Po właściwym dopasowaniu wyprowadzeń i przełączeniu przewodów zasilających należy podłączyć urządzenie do zasilania w samochodzie. W przypadku pytań i problemów dotyczących urządzenia, a nie omówionych w tej instrukcji, prosimy o porozumienie się ze sprzedawcą samochodu.

