

SONY®

2-319-641-11(1)

Дигитална видео камера

HANDYCAM®

Упатство за употреба

**DCR-DVD406E/DVD408E/
DVD506E/DVD508E/DVD808E/
DVD908E**

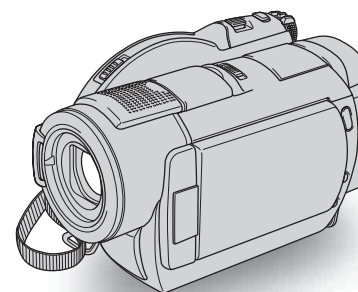

Дополнителни информации и одговори на
вашите прашања можете да најдете на нашата
интернет страница

<http://www.sony.net/>



Sony Corporation Печатено во Македонија



Уживајте со Вашата
камера 10

Како да започнете 19

Снимање/
reprodukcija 29

Уредување 48

Медиуми за снимање 57

Прилагодување на
камерата 62

Користење на компјутер 81

Проблеми и можни решенија 86

Дополнителни
информации 99

Краток
приказ 112

Прво што треба да знаете

Прво што треба да знаете

Пред да започнете со употребата, прочитајте го внимателно ова упатство и сочувајте го за евентуална потреба во иднина

PREDUPREUVAWE

За да не дојде до пожар и струен удар, не ја изложувајте камерата на дожд и прекумерна влага.

ПРЕТпазливост

Вградените оптички инструменти во овој производ ја зголемуваат опасноста по видот. Ракувањето со камерата спротивно од пропишаното може да предизвика изложување на зрачење опасно по здравјето.

CLASS 1 LASER PRODUCT
LASER KLASSE 1
LUOKAN 1 LASERLAITE
KLASS 1 LASERAPPARAT

ЗА КУПУВАЧИТЕ ВО ЕВРОПА

VNI MANI E

Електромагнетните полиња со одредени фреквенции можат да влијаат на квалитетот на сликата и звукот на камерата.

Овој производ е тестиран и утврдено е дека е согласност со EMC директивите за употреба на производи со кабли покуси од 3 метри.

Напомена

Доколку статичкиот електрицитет или електромагнетните бранови предизвикаат прекин во преносот на податоци, ресетирајте ја програмата или исклучете го кабелот (USB, и.т.н...) и повторно вклучете го.

ОВЛАСТЕНИ СЕРВИСИ НА "SONY" ВО РЕПУБЛИКА МАКЕДОНИЈА

<u>Град</u>	<u>Сервис</u>	<u>Адреса</u>	<u>Телефон</u>
Битола	Тринитрон	нас. „Карпош“, „Кланица“ ламела А/4 E-mail: btsony@mt.net.mk	047 227236
Гевгелија	Ват	ул. „7-ми Ноември“ бр.4 E-mail: watt@mt.net.mk	034 214804
Охрид	Рит Електроника	бул. „Туристичка“ бр.44А E-mail: ritel@mt.net.mk	046 261281
Скопје	Видео Дата	ул. „Брадфордска“ бр.1 E-mail: info@videodata.com.mk	02 3081700 02 3084900

За дополнителни информации и прашања за овластените сервиси на "SONY" можете да се обратите до "SONY" претставништво во Скопје, адреса:

ДТЦ „Палома Бјанка“
ул. Даме Груев бр.16/1-10
1000 Скопје, Македонија
или на телефон:
(02) 3290 707

Sony Service Centre (Europe) N.V.
Technologielaan 7
1840 Londerzeel
Belgium



ГАРАНТНА ИЗЈАВА - ОПШТИ ГАРАНТНИ УСЛОВИ

Почитувани клиенти,

Ви благодариме за купувањето на производи од фирмата "SONY". "SONY" Ви дава гаранција за телевизорите 24, за видео камери, DVD, аудио компоненти и Hi Fi системи 12 месеци, за галантерија - кабли, звучници, далечински управувачи, слушалки и сл. 6 месеци, лампа за телевизори со задна проекција 6 месеци или 3000 часа работа (во зависност од тоа кој услов е прв исполнет) за квалитет на купениот производ од датумот на купување. "SONY" обезбедува сервисирање и снабдување со резервни делови во рок од 5 години.

Ако овластениот сервис не го поправи производот во рок од 14 (четиринаесет) дена, гарантниот рок се продолжува за онолку време колку што траела поправката.

Доколку поправката на неисправниот производ трае подолго од 20 дена, производот ќе биде заменет со нов.

Гаранцијата е важечка, ако во време на гарантниот период производот покаже неисправност поради некавалитетен материјал или неправилна изработка. Сите неисправности во тој период се отстрануваат бесплатно од страна на овластените сервиси, наведени подолу.

Гаранцијата се однесува за производи, произведени од фирмата "SONY", купени со оригинален гарантен лист и е важечка само на територијата на Република Македонија, Република Бугарија, Србија, Црна Гора и Албанија.

Увозникот на стоката во Република Македонија назначен на Гарантниот лист ги превзема обврските од гаранцијата према своите купувачи.

Гаранцијата се признава од овластениот сервис само со приложување на гарантниот лист, читко пополниет, да го содржи името на продавачот, датум на продажба, печат на продавачот и фискална сметка од продавницата од каде е купен производот.

Гаранцијата не важи во следните случаи:

Кога не се запазени упатствата за монтажа и експлоатација, наведени во упатството за ракување (употреба).

Кога има несоодветности меѓу податоците во документите и самиот производ или обид за преправање на податоците во гарантниот лист.

Кога има видливи обиди за преправање на фабричкиот број или гаранциската лепенка на производот.

Кога има оштетувања поради поправка од неовластени лица или сервиси и/или се правени измени (модификации).

Оштетувања при транспорт, механички оштетен, електричен удар или од природни неприлики. Неисправниот производ се доставува во оригиналното пакување. Ризикот за оштетување за време на транспортот до и од овластениот сервис е на сметка на купувачот.

Регулаторни информации

Изјава за усогласеност

Трговско име: SONY
Модел бр.: DCR-DVD808E
Одговорна страна: Sony Electronics Inc.
Адреса: 16530 Via Esprillo, San Diego, CA 92127 U.S.A.
Тел. број: 858-942-2230

Овој уред е во согласност со главата 15 од правилникот на FCC. Сметано за следните услови: (1) Уредот не може да предизвика опасни пречки, (2) Уредот мора да ги поднесе сите пречки, вклучувајќи ги и оние кои можат да предизвикаат несакани операции.

Изјава за усогласеност

Трговско име: SONY
Модел бр.: DCR-DVD908E
Одговорна страна: Sony Electronics Inc.
Адреса: 16530 Via Esprillo, San Diego, CA 92127 U.S.A.
Тел. број: 858-942-2230

Овој уред е во согласност со главата 15 од правилникот на FCC. Сметано за следните услови: (1) Уредот не може да предизвика опасни пречки, (2) Уредот мора да ги поднесе сите пречки, вклучувајќи ги и оние кои можат да предизвикаат несакани операции.

создадени за да се створи разумна заштита од штетното мешање на брановите помеѓу инсталираните уреди во објектите.

Овој уред создава, користи и може да зрачи радио-фреквентна енергија, и доколку не се инсталира и користи на пропишаниот начин, може да доведе до штетно мешање на брановите во радио-комуникацијата. Сепак, не може да се гарантира дека мешањето на брановите може да се случи. Доколку овој уред предизвика мешање на брановите,

(тоа ќе го забележите така што друг уред ќе се вклучи или исклучи при ракувањето со камерата), корисникот може да се обиде да го спречи мешањето на брановите со некоја од следните мерки:

- Завртете ја или оддалечете ја антената.
 - Зголемете го растојанието помеѓу камерата и приемникот.
 - Вклучете ја камерата во струја на различна фаза од онаа на која е вклучен приемникот.
 - Консултирајте се со локалниот продавач или искусен радио/ТВ техничар за помош.
- Со камерата мора да се користи испорачаниот кабел, за да уредот подлежи на нормите од поглавјето В од Глава 15 од Правилникот на FCC.

НАПОМЕНИ ПРИ УПОТРЕБАТА

Со вашата камера добивате две упатства:

- “Упатство за употреба” (Ова упатство)
- “First Step упатство” за користење на софтверот снимен на испорачаниот CD- ROM)

Di skovi { to mo` e da se kori stat

Mo` edasekori stat samosl edni tedi skovi :

- 8cm DVD-RW
- 8cm DVD+RW
- 8cm DVD-R
- 8cm DVD+R DL

Користете ги само дисковите со следните ознаки. Повеќе детали има на с.12.



Роради поголема сигурност и траење на снимањето, препорачуваме да се користат дискови на Sony со ознака. *(за VIDEO CAMERA) ознаки на камерата.

б Забелешка

- Користењето на други дискови може да даде незадоволителни резултати за снимањето /reprodukcijata, или неможност дискот да се извади од камерата.
- * Зависно од местото на купување, дисковите имаат ознака .

За типите “Memory Stick” кои можат да се користат за камерата

Има “Memory Stick” картички со две димензии . Користете “Memory Stick Duo” MEMORY STICK DUO и MEMORY STICK PRO DUO “Memory Stick Duo” (оваа картичка може да се користи за камерата)



“Memory Stick”
(не може да се користи за камерата.)



- Можат да се користат само картичките “Memory Stick Duo.”
- “Memory Stick PRO” и “Memory Stick PRO Duo” можат да се користат само со “Memory Stick PRO” компатибилна опрема

Кога користите “Memory Stick Duo” со

“Memory Stick” компатибилна опрема

Zadol ` i tel no stavete ja “Memory Stick Duo” karti ~kata vo Memory Stick Duo adapterot.

Memory Stick Duo адаптер



За kori steweto na kamerata

- Не ја држете камерата за следните делови:



Окулар

LCD екран



Батерија

- Камерата не е отпорна на прашина и не е водоотпорна. Видете во “Одржување и мерки на претпазливост” (стр 105).
- За дискот да не се оштети, не го правете следното кога копчето POWER е поместено (стр.23,26) или свети сијаличката ACCESS (стр.28): – не ја вадете батеријата и не го исклучувате адаптерот од струја. – не ја удирајте и тресете камерата
- Пред да ја поврзете камерата со друг уред преку USB кабел и т.н..., внимавајте приклучокот да го вклучите правилно. Доколку приклучокот по грешка се вклучи во погрешна насока, истиот може да се оштети или да предизвика дефект на камерата.

ГАРАНТЕН ЛИСТ



Гарантниот лист Ви гарантира бесплатна поправка на производот, купен од фирмата "SONY", согласно со гаранциските услови опишани подолу. Ако производот покаже неисправност во време на гарантниот рок, Ве молиме јавете се во најблискиот овластен сервис на "SONY" или во продавницата од каде е купен производот.

Вид на производ:
Модел (тип):
Фабрички број:

--	--

Купувач
Адреса-Телефон:

--

Фирма увозник:

--

Датум на продажба:
Број на фактура (сметкопотврда):

--

Продавач (адреса и телефон):
Потпис и печат:

Датум:

Серија Бр.:

ПОПРАВКИ ВО ГАРАНТЕН РОК

Датум на прием	Датум на поправка	Опис на поправката и сменетите делови	Име на сервисерот	Потпис и печат
		SYMP : SEC : DEFC / REC. C : Ref. Ne		
		SYMP : SEC : DEFC / REC. C : Ref. Ne		
		SYMP : SEC : DEFC / REC. C : Ref. Ne		
		SYMP : SEC : DEFC / REC. C : Ref. Ne		
		SYMP : SEC : DEFC / REC. C : Ref. Ne		
		SYMP : SEC : DEFC / REC. C : Ref. Ne		
		SYMP : SEC : DEFC / REC. C : Ref. Ne		
		SYMP : SEC : DEFC / REC. C : Ref. Ne		
		SYMP : SEC : DEFC / REC. C : Ref. Ne		

Напомени за ставките од менијата, LCD екранот, окуларот и објективот

- Сиво сенчаните функции нема да можат да се користат во моментот.
- LCD екранот и окуларот се произведени со технологија на висока прецизност, така што 99.99% од точките се оперативни за ефикасна употреба. Сепак, може да се случи некои светли или темни точки (бели, црвени, сини или зелени) да се појавуваат постојано на LCD екранот и окуларот. Оваа појава е вообичаена и не влијае врз квалитетот на снимката.

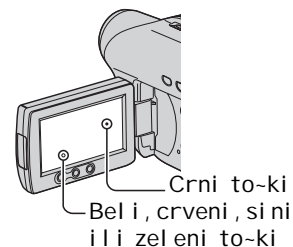

- Не го изложувајте LCD екранот или окуларот долго време на директна сончева светлина. Може да дојде до дефект.
- Не ја насочувајте камерата кон сонцето. Тоа може да предизвика дефект. Снимајте го сонцето само кога е послабо (на пр. во самрак).

За снимањето

- Пред да почнете со снимање, снимете краток дел за да проверите дали сликата и звукот се снимаат без проблем. Еднаш снимените записи на DVD-R диск не можат да се избришат. Користете DVD-RW/DVD+RW диск за повеќекратно снимање (стр.14).

- Не може да се обезбеди компензација за снимките, дури и кога снимањето е оневозможено поради дефект на камерата, касетата за снимање и т.н...
- TV колор системите се разликуваат во зависност од земјата и регионот. За да можете да ги гледате снимките на телевизор, истиот мора да има PAL систем.
- Телевизиските програми, филмовите, видео-касетите и останатите материјали може да подлежат на заштита на авторските права. Неовластеното копирање на овие материјали може да биде противзаконско.

За ова упатство

- Сликите на екранот и окуларот прикажани во ова упатство се сликани со дигитален фото апарат, така што сликите на камерата може да се разликуваат во некои делови.
- Дизајнот и карактеристиките, како и медиумите се постојано подложни на промени.
- Илустрациите кои се користат во упатството се базирани на моделите DCR-DVD508, DCR-DVD908E.
- Во ова упатство е опишана работата со DVD дискови од 8cm
- Екранските прикази на секој јазик служат како илустрација за ракувањето. Задолжително изберете јазик пред да почнете да ја користите камерата (стр.82)

За Carl Zeiss леќите

Камерата е опремена со леќи произведени во Германија од страна на Carl Zeiss, во соработка со Sony Corporation, кои овозможуваат супериорни слики. Тие се

адаптирани на MTF* системот на мерки за видео- камери и нудат квалитет типичен за производите на Carl Zeiss.

* MTF стандард за функција за модулација за преносот. Бројот го означува количеството на светлина од предметот кое доаѓа до објективот.

• Достапните операции зависат од дискот што се користи. За различните формати се користат следните ознаки.



Помалку познати изрази

■ 5.1-канален опкружувачки звук

Систем кој звукот го емитува преку 6 звучници, 3 напред (лев, десен и централен) и два назад (лево и десно) и дополнителен звучник за ниски фреквенции (сабвуфер), кој се смета како 0.1 канал и служи за емитување на фреквенциите под 120 Hz.

■ Dolby Digital

Систем за кодирање (компресија) на звукот, развиен од Dolby Laboratories Inc.

■ Dolby Digital 5.1 Creator

Технологија за компресија на звукот развиена од Dolby Laboratories Inc. со која звукот ефикасно се компресира и се задржува неговиот висок квалитет. Тој овозможува снимање 5.1-канален опкружувачки звук на хард дискот со рационално искористување на просторот. DVD дисковите снимени со Dolby Digital 5.1 Creator можат да се емитуваат на сите компатибилни DVD реди. За да уживајте во порелистичен звук, емитувајте ги дисковите на систем во кој се вклучени звучници за 5.1-канален звук.

■ JPEG

JPEG е кратенка за Joint Photographic Experts Group, стандард за компресирање на податоци за фотографии. Фотографиите снимени со камерата се меморираат во JPEG формат.

■ MPEG

MPEG е кратенка за Moving Picture Experts Group, група стандарди за кодирање (компресирање) слика, видео-записи и звук во еден фајл. Тие формати се MPEG1 и MPEG2. Камерата снима видео записи во SD (стандардно времетраење) со квалитет на MPEG2 формат.

■ Икони

Фотографии или почетни слики од сочуваниите видео записи, во намалена големина, кои овозможуваат преглед на снимените материјали во визуелниот индекс.

■ VBR

VBR е кратенка за Variable Bit Rate, формат за снимање со автоматска контрола на брзината на примерок (количество снимени податоци во одреден временски сегмент) во зависност од сцената што се снима. Ако се снимаат брзи движења, се користи многу поголем простор на хард дискот за да се добие јасна слика и поради тоа се намалува достапното време за снимање.

■ ВИЗУЕЛЕН ИНДЕКС

Овој индекс на екранот ги прикажува во мали димензии сите снимени фотографии или почетните слики од сите снимени видео записи на дискот.

Индикатори кога се вршат измени

При снимањето се прикажуваат следните индикатори кои ги означуваат извршените прилагодувања.

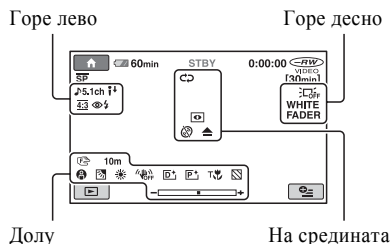

Горе лево

Индикатор	Значење
	5.1 канален опкр. звук/ емитување (34)
	Тајмер (80)
	Блиц (34, 65)
	MICREF LEVEL low (80)
	WIDE SELECT (36)

Горе десно

Индикатор	Значење
	Избледување (79)
	Исклуч.светло на екран (25)

Center

Индикатор	Значење
	NightShot (36)
	Super NightShot (79)
	Color Slow Shutter (79)
	Слајдови (41)
	PictBridge поврзување (55)
	Предупредување (95)

Доле

Индикатор	Значење
	Ефект на сликата (80)
	Дигитален ефект (80)
	Рачно фокусирање (76)
	SCENE SELECTION (77)
	Осветлување (36)
	Баланс на бело (78)
	Искл.стабилизатор (65)
	EXPOSURE (77)/ SPOT METER (77)
	Tele macro (76)
	Zebra (65)

Податочен код при снимањето

Датумот, времето и параметрите на камерата се снимаат автоматски на дискот или "Memory Stick Duo." Тие не се прикажани при снимањето. Притиснете [DATA CODE] при емитувањето за да се прикажан (с. 69). Датумот и времето на снимање може да се прикаже на друг уред. ([SUB-T DATE], с. 65).

Прво што треба да знаете пред да ја користите камерата... 2
Дадени пример и решенија за користење..... 9

Уживање со камерата

Што можете да правите со Вашата камера..... 10
Избирање диск 12
Користење на камерата..... 14
"HOME" и "OPTION" - Предност од два типа менија..... 16

Како да започнете

Чекор 1: Проверка на испорачаните делови..... 19
Чекор 2: Полнење на батеријата..... 20
Чекор 3: Вклучување и дотерување на времето и датумот..... 23
Менување на јазикот 24
Чекор 4: Подготовка за снимање 25
Чекор 5: Ставање диск или "Memory Stick Duo" 26

Снимање / емитување

Лесно снимање и емитување (Easy Handycam) 29
Снимање 32
Зумирање..... 34
Снимање звук со повеќе присуство (5.1-канален опкружувачки звук).... 34
Користење на блицот..... 34
Фотографирање додека се снима видео запис (Dual Rec)..... 35
Снимање во темни услови (NightShot)..... 36

Дотерување на експозицијата на осветлените предмети..... 36
Снимање огледален приказ..... 36
Избирање формат на видео записите (16:9 или 4:3)..... 36
Забавена снимка на брзи движења (SMTH SLW REC) 37
Reprodukcija..... 39
Користење на зумирањето..... 41
Емитирање серија фотографии (Слајдови) 41
Прегледување на сликите на телевизор..... 42
Подготовка на дискот за емитување на други DVD уреди (Финализирање)..... 44





Уредување

(OTHERS) категорија..... 48
Бришење на сликите..... 48
Делење на слика 50
Креирање програма..... 51
Преснимување од VCR на DVD/HDD снимачи..... 54
Печатење на снимените слики (PictBridge компатибилен печатач) 55

Медиуми за снимање

(MANAGE DISC/MEMORY) категорија..... 57
Емитирање на дискот на други уреди..... 57
Избирање најпогоден диск (DISC SELECT GUIDE) 58
Бришење на сите записи од дискот (Форматирање)..... 59
Дополнително снимање по финализирањето..... 60

Прилагодување на камерата

Што можете да правите со  (SETTINGS) категоријата од менито HOME.....	62
Користење на HOME менито.....	62
Листа на функции од  (SETTINGS) категоријата.....	63
MOVIE SETTINGS	64
(функции за видео записи)	
PHOTO SETTINGS	66
(функции за фотографирање)	
VIEW IMAGES SET	69
(ф-ии за прилагод.на екранот)	
SOUND/DISP SET	70
(Функции за прилагодување на тонот и екранот)	
OUTPUT SETTINGS	72
(функции за поврзување со други уреди)	
CLOCK/  LANG	72
(за часовникот / избирање јазик)	
GENERAL SET	73
(Други функции за дотерување)	
Активирање функции со менито  OPTION.....	74
Користење на OPTION менито....	74
Функции за снимање од менито OPTION.....	75
Преглед на функциите од менито OPTION	75
Комплет функции од менито OPTION	76

Користење со компјутер

Што може да се прави со компјутер со Windows.....	81
Инсталирање на “First Step” упатство и софтвер.....	83
Преглед на “First Step” упатството.....	85
Користење на Macintosh компјутер.....	85

Проблеми и можни решенија

Проблеми и можни решенија... 86
Предупредувачки индикатори и пораки..... 95

Дополнителни информации

Користење на камерата во странство.....	99
Одржување и мерки на претпазливост.....	101
Технички карактеристики.....	108

Краток приказ

Приказ на деловите и командите.....	112
Индикатори кои се прикажуваат при снимањето / reprodukcijata	116

Прегледување видео записи

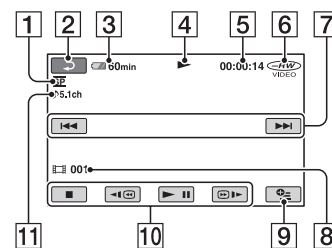

- 1 Режим за снимање (HQ/SP/LP) (64)
- 2 Копче за враќање назад (30, 40)
- 3 Преостаната енергија (прибл.) (21)
- 4 Режим за емитување
- 5 Бројач (часови / минути / секунди)
- 6 Тип диск (12)
- 7 Претходно / Следно (30, 40)
- 8 Број на сцена
- 9 OPTION копче (74)
- 10 Копчиња за видео функции (30, 40)
- 11 5.1 – канален опкружувачки звук (34)

Прегледување на слики

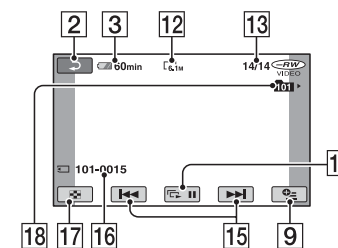

- 12 Големина на сликата (66)
- 13 Реден број на тековната слика / вкупен број фотографии
- 14 Копче за слајдови (41)
- 15 Претходно / Следно (30, 40)
- 16 Име на податочниот фајл
- 17 VISUAL INDEX копче (30, 40)
- 18 Папка

Индикатори кои се прикажуваат при снимање / reprodukcija

При снимање видео записи

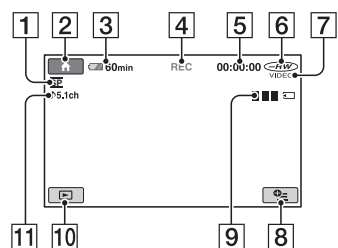

- 1 Режим на снимање (HQ/SP/LP) (64)
- 2 HOME поле (17, 62)
- 3 Преостаната енергија (прибл.) (21)
- 4 Состојба на снимање ([STBY] (подготвено) или [REC] (се снима))
- 5 Бројач (часови / минути / секунди)
- 6 Тип на диск (12)
- 7 Формат на снимање (12)
Се прикажува само за DVD-RW дискови.
- 8 OPTION копче (18, 74)
- 9 Двојно снимање (35)
- 10 VIEW IMAGES копче (30, 39)
- 11 5.1 – канален опкружувачки звук (34)

При фотографирање

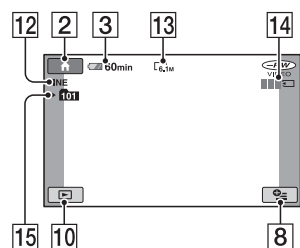

- 12 Квалитет ([FINE] / [STD]) (68)
- 13 Големина на сликата (66)
- 14 Се прикажува додека фотографијата се меморира.
- 15 Папка за снимање

Совети

- Кога се користи функцијата за двојно снимање, се покажува и екранот за снимање и екранот за фотографирање. Поставеноста се разликува од вообичаената, односно само при снимање или само при фотографирање.
- Како што бројот на фотографиите кои може да се снимат на “Memory Stick Duo” се зголемува, се креираат нови папки и сликите се меморираат во нив.

Примери и решенија

Снимање

Проверете го својот голф удар



- ▶ SMTH SLW REC..... 37

Јасна снимка од снежна патека или плажа



- ▶ BACK LIGHT.....36
- ▶ BEACH78
- ▶ SNOW78

Истовремено снимање и фотографирање



- ▶ Dual Rec..... 35

Дете на сцената под рефлектор



- ▶ SPOTLIGHT.....78

Цвет одблику



- ▶ PORTRAIT 78
- ▶ FOCUS..... 76
- ▶ TELE MACRO 76

Огномет со полн сјај



- ▶ FIREWORKS.....77
- ▶ FOCUS76

Фокусирање на куче на левата стр. на екранот



- ▶ FOCUS..... 76
- ▶ SPOT FOCUS..... 76

Дете кое спие на бледа светлина



- ▶ NightShot.....36
- ▶ COLOR SLOW SHTR.....79



Што може да се прави со DVD Handycam

Вашата DVD Handycam ги меморира податоците за слика на DVD* дискови од 8 цм. Тие се погодни и далеку попрактични од видео-касетите.

Како лесно до прекрасни слики

Без премотување пред почетокот на снимањето (стр.29, 32)

Снимката се меморира на празните делови од дискот, така што не постои опасност од случајно бришење на драгоцените претходно снимени материјали.

Бидејќи не е претходно премотување пред снимањето, можете да почнете со снимање веднаш штом ќе посакате.

На дисковите можат да се снимат видео-записи и фотографии.

- Фотографиите се снимаат на диск или "Memory Stick Duo" картичка
- Некои модели немаат поддршка за "Memory Stick Duo"



Брзо пронаоѓање на снимките благодарение на визуелниот индекс (стр.30, 39)

Визуелниот индекс Ви ја пружа сета содржина на дискот на дланка. Сè што треба да направите е да ја допрете почетната слика од сцената која сакате да се емитува

Дискот не се истрошува без оглед на тоа колку пати го емитувате. Драгоцените моменти кои сте ги доловиле ќе траат вечно.

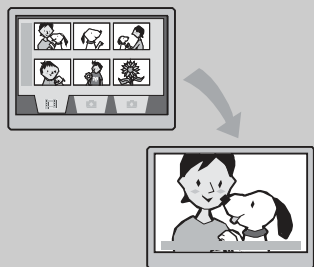

Снимање со широк формат со 5.1-канален опкружувачки звук (стр.34, 36)

Можете да снимате високо-квалитетни снимки во широк формат (16:9) и да ги емитувате на LCD екранот на камерата или на телевизор со широк екран. На дискот може да се снимат и реалистичен 5.1-канален опкружувачки звук.

- Некои модели немаат поддршка за снимање во широк формат и 5.1-канален опкружувачки звук.



Далечински управувач

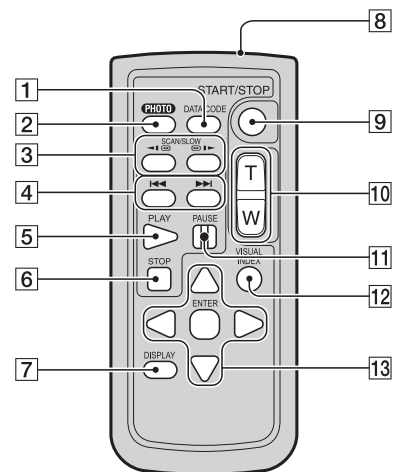

- 1 DATA CODE копче (69)
За приказна времето i datumot, ili ili parametri te zasnai mawekoga } e se pri ti sne pri emi tuvaweto.
- 2 PHOTO копче (29,33)
Po pri ti skaweto sl i kata na ekranot } e se sni mi kako f otograf i ja.
- 3 SCAN/SLOW копчиња (30, 40)
- 4 ◀▶ (претходно/следно) копчиња (30, 40)
- 5 PLAY копче (30, 40)
- 6 STOP копче (30, 40)
- 7 DISPLAY копче (25)
- 8 Предавател
- 9 START/STOP копче (29, 33)
- 10 Копчиња за зумирање (34, 41)
- 11 PAUSE копче (30, 40)
- 12 VISUAL INDEX копче (30, 39)
Кога ќе го притиснете при емитувањето, се прикажува визуелниот индекс.
- 13 ◀/▶/▲/▼ ENTER копчиња
Кога ќе се притисне на било кое копче додека е прикажан визуелниот индекс, на екранот се прикажува портокалова рамка. Изберете го саканото поле или опција

со копчињата ◀/▶/▲/▼, па притиснете ENTER за потврда.

Забелешки

- Извадете ја изолационата налепница на управувачот пред да го користите.

Изолациона налепница

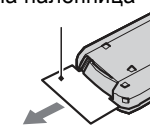

- Насочете го далечинскиот управувач кон сензорот на камерата (с. 113).
- Ако подолго време не се праќаат команди од управувачот, се прикажува портокалова рамка. Притиснете на ◀/▶/▲/▼ или ENTER и рамката ќе се прикаже на позицијата каде била последниот пат.
- Некои полиња на екранот не можат да се бираат со копчињата ◀/▶/▲/▼

Менување на батеријата во далечинскиот управувач

- 1 Додека го притискате копчето, ставете го ноктот во отворот за да го извлечете кукиштето на батеријата.
- 2 Ставете ја новата батерија со страната + свртена нагоре.
- 3 Вратете го куќиштето со новата батерија назад во батеријата.

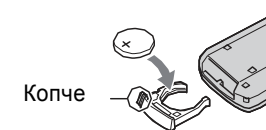

ПРЕДУПРЕДУВАЊЕ

Батеријата може да експлодира ако со неа се постапува неправилно. Не смее да се полне, отвора или фрла во оган.

- Кога батеријата ќе се испразни, досегот на управувачот се намалува и истиот може да не функционира правилно. Во тој случај, заменете ја батеријата со нова литиумска Sony CR2025 батерија. Со користењето друга батерија се изложувате на потенцијална опасност од експлозија и пожар.

* DVD (Digital Versatile Disc) е оптички диск со голем капацитет.

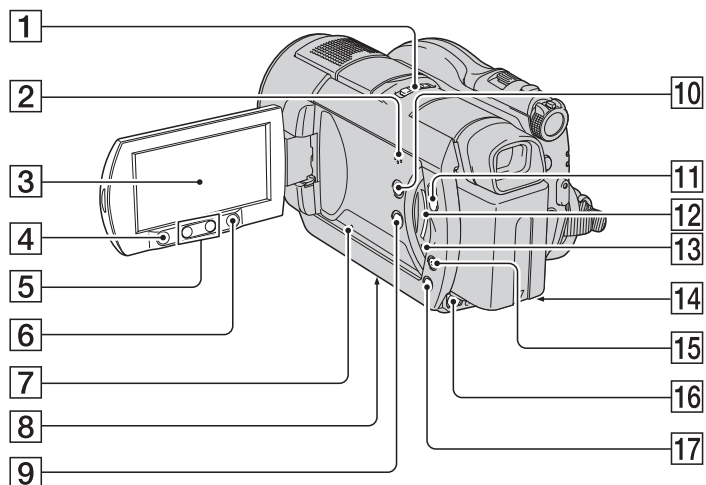

- | | |
|--|-------------------------------------|
| 1 NIGHTSHOT копче (36) | 15 EASY копче (29) |
| 2 Звучник
За емитување на снимениот звук.
Прилагодувањето на јачината на
тонот е опишано на страна 40. | 16 A/V OUT приклучок (42,54) |
| 3 LCD екран на допир (16, 25) | 17 BACK LIGHT копче (36) |
| 4 START/STOP копче (29,33) | |
| 5 Копчиња за зумирање (34, 41) | |
| 6 (HOME) копче (17, 62) | |
| 7 RESET копче
Ресетирање на сите параметри,
заедно со часовникот и датумот. | |
| 8 Винт за статив
За монтирање статив (опција: должи-
ната на завртката треба да е помала од
5.5 mm). | |
| 9 DISP/BATT INFO копче (25) | |
| 10 WIDE SELECT копче (36) | |
| 11 (VIEW IMAGES) копче (39) | |
| 12 Лежиште за “Memory Stick Duo” (27) | |
| 13 Индикатор за пристап (на “Memory
Stick Duo”) (27) | |
| 14 DC IN приклучок (20) | |

Снимените дискови можат да се емитуваат на разни уреди

Емитување на стандарден и компјутерски DVD уред (стр.44)

Снимените и финализирани** дискови можат да се емитуваат на стандардни и компјутерски DVD плеери и рекордери со поддршка за дискови од 8 cm.

При финализирањето на дискот, можете да креирате слајдови од фотографиите и DVD менија кои ќе овозможат брз пристап до снимените сцени

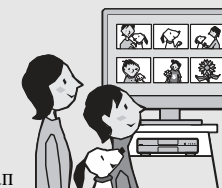

Емитување на телевизори со широк екран и системи за домашно кино (стр.34,42)

Сликите снимени во формат 16:9 можат да се емитуваат на телевизорите со широк екран со полн панорама ефект. На дисковите се снима и 5.1-канален опкружувачки звук за да понуди целосно ужи вање при емитувањето на домашно кино.

- Некои модели немаат поддршка за снимање во широк формат и 5.1-канален опкружувачки звук.

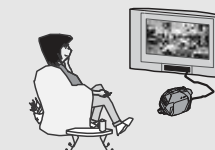

Поврзување на DVD Handycam со компјутер

- Кај некои модели ја нема оваа опција.

Пренос на слика со голема брзина (стр.81)

Податоците за слика можат брзо да се префрлат на компјутер, без да се емитуваат. Компјутерите со брз USB (USB 2.0) овозможуваат брз и побрз пренос на податоците за слика.

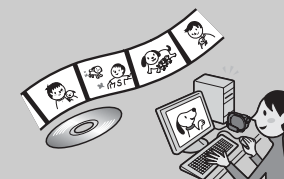

Користење на испорачаниот софтвер за уредување и копирање (стр.81)

Picture Package, софтверот испорачан со Вашата DVD Handycam, овозможува кон снимениот материјал да додавае музика и специјални ефекти, за да креирате оригинално DVD издание. Копирањето на дисковите никогаш не било полесно, така што скапоцените моменти едноставно ќе ги споделите со семејството и пријателите.

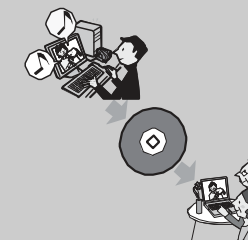

** Финализирање: постапка по која снимениот DVD диск ќе може да се емитува на други DVD уреди

Избирање диск

Камерата е компатибилна за следните дискови од 8cm: DVD-RW, DVD+RW, DVD-R and DVD+R DL. Камерата не може да снима на дискови од 12cm.

Достапно време на снимање

Достапно време за снимање на една страна од дискот.

Достапното време варира зависно од типот на дискот и начинот на снимање.

Режим на снимање	Приближно време на снимање () : минимално време на снимање			
	DVD -RW	DVD +RW	DVD -R	DVD +R DL
9M (HQ) (висок квалитет)		20 (18)		35 (32)
6M (SP)(стандарден квалитет)		30 (18)		55 (32)
3M (LP) (долготрајни снимки)		60 (44)		110 (80)

Совети

- Broevi te како што се 9M и 6M во табелата ја означуваат брзината на примерок. M означува Mbps.
- Кај двостраните дискови може да се снима на двете страни од дискот (с.101).

Камерата користи VBR (Варијабилна брзина на примерок) формат кој автоматски го прилагодува квалитетот на сликата според условите на снимање. Поради користењето на ваквата технологија, достапното време на снимање варира. Видео записите со побрзи движења и комплексните слики се снимаат на поголема брзина на примерок, со што се скратува достапното време на снимање.

Формат за снимање на DVD-RW

Кога користите DVD-RW диск, можете да го изберете форматот на снимање на видео записите на дискот помеѓу VIDEO режим: **VIDEO** или VR режим: **VR**

VIDEO	Формат на снимање компатибилен со речиси сите DVD уреди, особено откако ќе се финализира. Во VIDEO режим може да се избрише само последната снимка.
VR	Формат на снимање кој овозможува дополнително уредување со камерата (бришење и преуредување на сликите). Откако ќе се финализира, дискот може да се емитува на сите DVD уреди*1 со поддршка за VR.

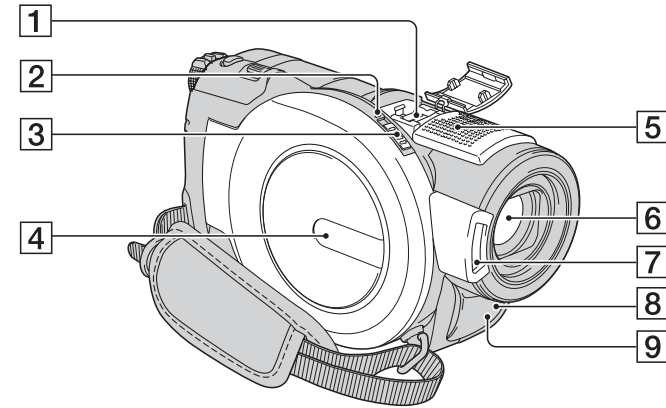

- 1** Active Interface Shoe Овој приклучок овозможува напојување на дополнителниот прибор кој се поврзува со камерата, како на пример видео светло, блиц или микрофон. Поврзаните уреди се вклучуваат и исклучуваат како што се поместува копчето POWER. Прочетете го упатството за употреба на додатокот за повеќе информации. Active Interface Shoe приклучокот има сигурносен уред за фиксирање на монтираниот додаток. За да го монтирате додатокот, притиснете го до крај и потоа затегнете ја завртката. За да го извадите, разлабавете ја завртката, притиснете го до крај, па потоа повлечете го нагоре.
- 2** ACCESS индикатор (26)
- 3** Копче за овраќање на преградата за дискови (26)
- 4** Капак на преградата за дискови (26)
- 5** Внатрешен микрофон (34)
Микрофонот компатибилен за Active Interface Shoe (опција) има предност кога е поврзан.
- 6** Објектив (Carl Zeiss Lens) (5)
- 7** Блиц (34)
- 8** Сензор за далечински управувач
Насочете го управувачот (с. 115) кон овој сензор за да ракувате со камерата.
- 9** Инфрацрвен приклучок (64)

- Кога снимате видео записи со надворешен блиц (опција) поврзан на овој приклучок, исклучете го засебното напојување на блицот за да не се снима звукот при полнењето.
- Вградениот и дополнителниот блиц (опција) не можат да се користат во исто време.
- Кога ќе се поврзе надворешен микрофон, автоматски добива предност пред вградениот микрофон.

Приказ на деловите и командите

Во заградите е прикажан бројот на страниците на кои можете да надете повеќе детали

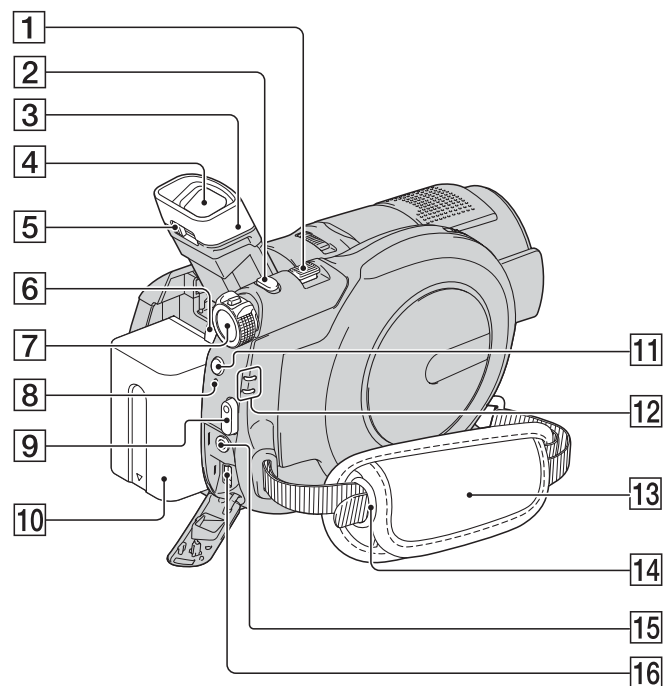

- 1 Копче за зумирање (34, 39)
- 2 PHOTO копче (29,33)
- 3 Прозорче
- 4 Окулар (25)
- 5 Копче за дотерување на окуларот (25)
- 6 Копче за вадење на батеријата (21)
- 7 POWER копче (23)
- 8 CHG индикатор за полнење (20)
- 9 START/STOP копче (29,33)
- 10 Батерија (20)
- 11 ⚡ копче за блив (34)
- 12 [Movie] / [Still] индикатори (23)
- 13 Ремен за раката (32)
- 14 Отвори за ремен за носење преку рамо
За прикачување ваков ремен (опција).
- 15 REMOTE приклучок
За приклучување дополнителна опрема.
- 16 ⚡ (USB) приклучок (55)
(DCR-DVD406E/DVD506E: само за излез на сигнали)

Карактеристики на дисковите

Цифрите во загради се број на страница.

	DVD-RW	DVD+RW	DVD-R	DVD+R DL
Тип диск и соодветен симбол за обележување				
Симбол за дискот во ова упатство				
	VIDEO	VR		
Можност за снимање видео записи во формат 16:9 и во формат 4:3 на ист диск (36)	●	●	—	●
Бришење на последната снимка (49)	●	●	●	—
Бришење и уредување на снимките директно со камерата(48)	—	●	—	—
Повеќекратно користење на дисковите, по нивното форматирање*2 (59)	●	●	●	—
Финализирање за емитување на друг уред (44)	●	●*1	—*3	●
Креирање DVD мени при финализирањето на дискот (47)	●	—	●	●
Подолготрајно снимање на една страна	—	—	—	●

*1 Прочете го упатството за употреба на DVD уредот за да видите дали има поддршка за VR режим кај DVD-RW дисковите.

*2 Со форматирањето се бришат неповратно сите содржини снимени на дискот и се исот станува целосно празен (с.59). Иако користите неупотребуван диск, форматирајте го со камерата пред снимањето (с.26).

*3 За да може снимениот диск да се емитува на компјутерски DVD уред, најнапред треба да се финализира. Нефинализираните DVD+RW дискови може да предизвикаат дефект на компјутерот.

Користење на камерата

1 Подготовка

(Видете на с 19 до 28.) Изберете диск според потребата.

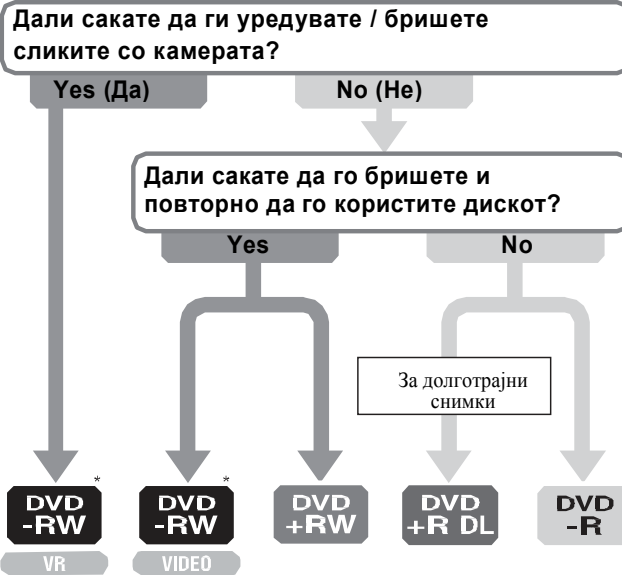

* Изберете начин на снимање и формат на дискот (с. 26).

Совети

- Изберете го најсоодветниот диск со помош на упатството за избор на дискови ([DISC SELECT GUIDE]) (с.58).

2 Снимање / репродукција / уредување

(Видете на страна 29, 32, 39, и 50.)

Можностите на камерата зависат и од дискот што се користи (с.13).

3 Прегледување на камерата

(Видете на страна 30 до 39)

Снимките можете да ги гледате и на телевизор (с.42).

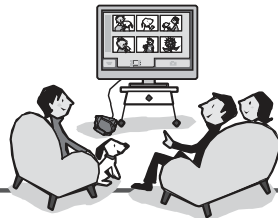

Za za{ ti teni te trgovski oznaki

- “Handycam” и **HANDYCAM** се заштитени трговски ознаки на Sony Corporation.
- “Memory Stick,” “**MEMORY STICK**,” “Memory Stick Duo,” “**MEMORY STICK DUO**,” “Memory Stick PRO Duo,” “**MEMORY STICK PRO DUO**,” “MagicGate,” “**MAGIC GATE**,” “MagicGate Memory Stick” и “MagicGate Memory Stick Duo” заштитени трговски ознаки на Sony Corporation.
- “InfoLITHIUM” е заштитена трговска ознака на Sony Corporation.
- DVD-RW, DVD+RW, DVD-R, и DVD+R DL логото се заштитени трговски ознаки.
- Dolby и симболот со двојното D се заштитени ознаки на Dolby Laboratories.
- Dolby Digital 5.1 Creator е заштитена трговска ознака на Dolby Laboratories.
- Microsoft, Windows, и Windows Media се регистрирани или заштитени трговски ознаки на Microsoft Corporation во САД и/или други држави.
- Macintosh и Mac OS се регистрирани трговски ознаки на Apple Computer, Inc во САД или други држави.
- Pentium е регистрирана или заштитена трговска ознака на Intel Corporation.
- Adobe, Adobe симболот и Adobe Acrobat се регистрирани или заштитени трговски ознаки на Adobe Systems Incorporated во САД и/или други држави.

Сите останати споменати имиња може да бидат регистрирани или заштитени трговски ознаки. Покрај тоа, ™ и “®” симболите не се користат во ова упатство.

Продолжува на следната страница

Димензии (приближно)

70 × 87 × 142 mm
 (2 7/8 × 3 1/2 × 5 5/8 in.) (Ш/Д/В)
 заедно со издадените делови
 70 × 87 × 145 mm
 (2 7/8 × 3 1/2 × 5 5/8 in.) (Ш/Д/В)
 заедно со издадените делови, со
 ставена NP- FH60 батерија

Маса (приближно)

**DCR-DVD506E/DVD508E/
 DVD908E**
 510 g само главната единица
 590 g со NP- FH60 батеријата на
 полнење и диск
**DCR-DVD406E/DVD408E/
 DVD808E**
 490 g само главната единица
 570 g со NP- FH60 батеријата на
 полнење и диск

Посебни додатоци

Видете на страна 19.

AC адаптер AC-L200/L200B

Напојување со ел.енергија

AC 100 - 240 V, 50/60 Hz

Потрошувачка

0.35 - 0.18 A

Напојување

18 W

Излезен напон

DC 8.4 V*

Работна температура

0 °C до +40 °C (32 °F до 104 °F)

Температура на чување

-20 °C до +60 °C (-4 °F до +140 °F)

Димензии (приближно)

48 × 29 × 81 mm (1 15/16 × 1 3/16 ×
 3 1/4 in.) (Ш/Д/В) без
 издадените делови

Маса (приближно)

170 g (6 oz) без кабелот за струја

* Дополнителни карактеристики има на
 налешницата на AC адаптерот.

Батерија на полнење NP-FH60

Максимален излезен напон

DC 8.4 V

Излезен напон

DC 7.2 V

Капацитет

7.2 Wh (1 000 mAh)

Димензии (приближно)

31.8 × 33.3 × 45.0 mm
 (1 5/16 × 1 5/16 × 1 13/16 in.) (Ш/Д/В)

Маса (приближно)

80 g (2.9 oz)

Работна температура

0 °C до +40 °C (32 °F до 104 °F)

Тип

Литиум-јонска

Производителот го задржува правото да ги
 измени техничките карактеристики без
 претходна најава во упатството.

4 Прегледување на друг DVD уред

(Видете на страниците 44, 57.)

За да можете дискот снимен со камерата да го прегледувате на други DVD уреди, најнапред
 треба да го финализираате.

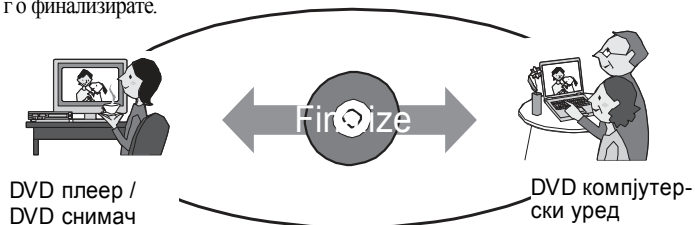

Забелешки

- Колку помалку материјал има снимено на дискот, толку подолго време е потребно за неговото финализирање.

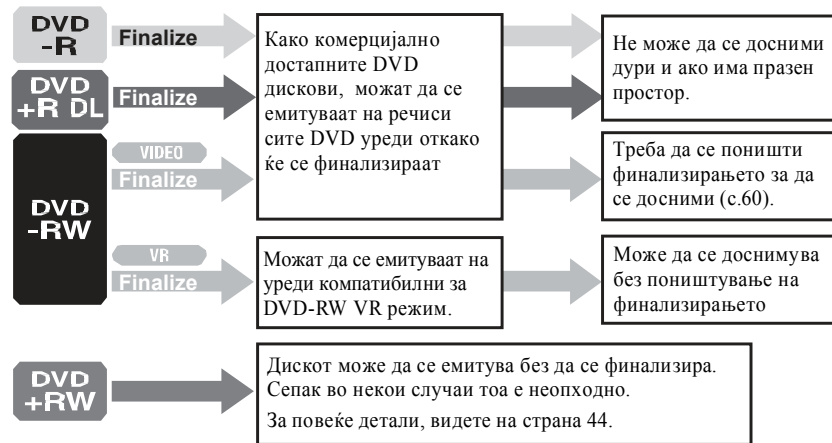

Можност за емитување

Можноста за емитување на други DVD уреди не е загарантирана. Прочетете го
 упатството за употреба на DVD уредот на кој сакате да емитувате

“HOME” и “OPTION”

- Користење на предностите од два типа на менија

“HOME MENU” – почеток на ракувањето со Вашата камера

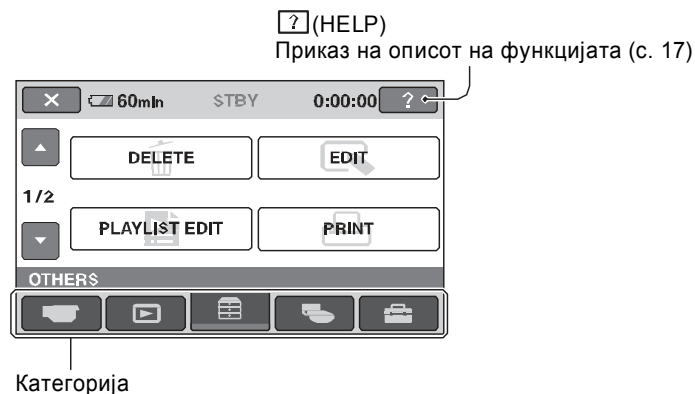

► Категории и опции од HOME менито

(CAMERA) категорија

Назив	страна
MOVIE*	33
PHOTO*	33
SMTW SLW REC	37

(VIEW IMAGES) категорија

Назив	страна
VISUAL INDEX*	39
PLAYLIST	51

(OTHERS) категорија

Назив	страна
DELETE*	48
EDIT	50
PLAYLIST EDIT	51
PRINT	55
COMPUTER	81

(MANAGE DISC/MEMORY) категорија

Назив	страна
FINALIZE*	44
DISC SELECT GUIDE	58
FORMAT*	59
UNFORMAT*	60
UNFINALIZE	60
DISC INFO	57

(SETTINGS) категорија

За прилагодување на камерата (стр. 62).

* Камерата може да се прилагодува и преку Easy Handycam функцијата (с. 29). За опциите достапни во (SETTINGS) категоријата, видете на страна 62.

За видео записи *4 :

41.3 - 485 mm (1 11/16 - 19 1/8 in.) (16:9)

50.5 - 594 mm (2 - 23 1/2 in.) (4:3)

За фотографии:

37 - 370 mm (1 1/2 - 14 5/8 in.) (4:3)

40.4 - 404 mm (1 5/8 - 16 in.) (16:9)

Температура на бој

[AUTO], [ONE PUSH],
[INDOOR] (3 200 K),
[OUTDOOR] (5 800 K)

Минимално осветлување

1.5 lx (лукс) (AUTO SLW SHUTTR ON, Брзина на сликање 1/25 сек.)

0 lx (лукс) (со NightShot функцијата)

*1“Exif” е формат на фајлови воспоставен од JEITA (Japan Electronics and Information Technology Industries Association). Фајловите во овој формат можат да носат и дополнителни информации, како што се параметрите на камерата и времето на снимање.

*2 Уникатната поставеност на точките кај ClearVid CMOS сензорот на Sony и системот за обработка на сликата (нов Enhanced Imaging Processor) овозможуваат снимање фотографии со многу висока резолуција.

*3DCR-DVD406E/DVD408E/DVD808E

*4Вредностите за фокусното растојание се мерени под широкоаголно гледање на точките.

• Произведено под лиценца на Dolby Laboratories.

Приклучоци за влез/излез

Аудио/Видео приклучоци

10-пински приклучок

Видео сигнал: 1 Vp-p, 75 Ω (оми)

Светлосен сигнал: 1 Vp-p, 75 Ω (оми)

Сигнал за боја: 0.3 Vp-p, 75 Ω (оми)

Звучен сигнал: 327 mV (при импеданца од 47 kΩ (килоома)), излезна импеданца под 2.2 kΩ (килоома)

USB приклучок

mini-B

(DCR-DVD406E/DVD506E: само со излез на сигнали)

Приклучок за далечински управувач

Мини стерео приклучок (Ø 2.5 mm)

LCD екран

Слика

6.9 cm (2.7 тип, формат 16:9)

Вкупен број точки

211 200 (960 × 220)

General

Напојување со ел.енергија

DC 6.8 V/7.2 V (батерија)

DC 8.4 V (AC адаптер)

Просечна потрошувачка

DCR-DVD506E/DVD508E/ DVD908E

Снимање со окуларот, на нормална светлина:

4.4 W

Снимање со отворен екран, на нормална светлина:

4.6 W

DCR-DVD406E/DVD408E/ DVD808E

Снимање со окуларот, на нормална светлина:

3.8 W

Снимање со отворен екран, на нормална светлина:

4.0 W

Работна температура

0 °C до +40 °C (32 °F до 104 °F)

Температура на чување

-20 °C до +60 °C (-4 °F до +140 °F)

Технички карактеристики

Систем

Формат на видео компресија

MPEG2/JPEG (за фотографии)

Формат на аудио компресија

Dolby Digital 2/5.1ch Dolby Digital 5.1 Creator

Видео сигнал

PAL color, CCIR стандарди

Дискови кои може да се користат

8 cm DVD-RW/DVD+RW/DVD-R/DVD+R DL

Формат на снимање

Видео записи

DVD-RW: DVD-VIDEO (VIDEO режим), DVD-Video Recording (VR режим)

DVD+RW: DVD+RW Video

DVD-R/DVD+R DL: DVD-VIDEO

Фотографии

Exif Ver.2.2¹

Достапно време на снимање

DVD-RW/DVD+RW/DVD-R

9M (HQ): Прибл. 20 min

6M (SP): Прибл. 30 min

3M (LP): Прибл. 60 min

DVD+R DL:

9M (HQ): Прибл. 35 min

6M (SP): Прибл. 55 min

3M (LP): Прибл. 110 min

Окулар

Електричен окулар (во боја)

Процесор за слики (ClearVid CMOS Sensor)

DCR-DVD506E/DVD508E/ DVD908E

CMOS: 6.3 mm (1/2.9 тип)

Број на точки (фотографии, 4:3 формат):

До 6.1 милиони (2 848 × 2 136) точки*²

Вгито: Прибл. 3 200 000 точки

Ефективни (видео записи, 16:9 формат):

2 280 000 точки

Ефективни (видео записи, 4:3 формат):

1 710 000 точки

Ефективни (фотографии, 16:9):

2 280 000 точки

Ефективни (фотографии, 4:3):

3 040 000 точки

DCR-DVD406E/DVD408E/ DVD808E

CMOS: 5.9 mm (1/3 тип)

Број на точки (фотографии, 4:3 формат):

Max. 4.0 mega (2 304 × 1 728) точки *²

Вгито: Прибл. 2 100 000 точки

Ефективни (видео записи, 16:9 формат):

1 430 000 точки

Ефективни (видео записи, 4:3 формат):

1 080 000 точки

Ефективни (фотографии, 16:9 формат):

1 490 000 точки

Ефективни (фотографии, 4:3 формат):

1 990 000 точки

Објектив

Carl Zeiss Vario-Sonnar T *
10 × (оптичко), 20 ×, 80 ×³ (дигитално)

Дијаметар на филтер: 37 mm

Фокусно растојание

DCR-DVD506E/DVD508E/ DVD908E

F1.8 - 2.9

f=5.4 - 54 mm

Конвертирано во вредности за
фотоапарат од 35 mm

За видео записи:

40 - 400 mm (1 5/8 - 15 3/4 in.) (16:9)

49 - 490 mm (1 15/16 - 19 3/8 in.) (4:3)

За фотографии:

37 - 370 mm (1 1/2 - 14 5/8 in.) (4:3)

40 - 400 mm (1 5/8 - 15 3/4 in.) (16:9)

DCR-DVD406E/DVD408E/ DVD808E

F1.8 - 2.9

f=5.1 - 51 mm (7/32 - 2 1/8 in.)

Конвертирано во вредности за
фотоапарат од 35 mm

Користење на HOME менито

1 Завртете го копчето POWER за да ја вклучите камерата

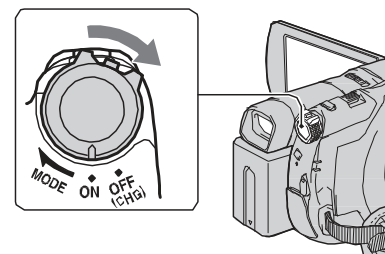

2 Притиснете(HOME) (или).

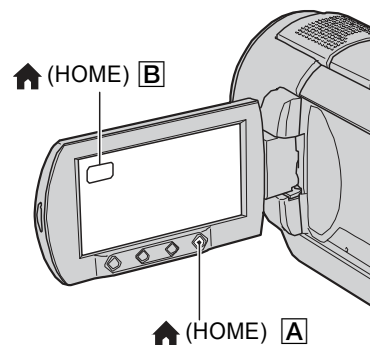

3 Допрете на полето со саканата категорија.

Пример:  (OTHERS) категорија



4 Допрете на саканата опција.

Пример: [EDIT]

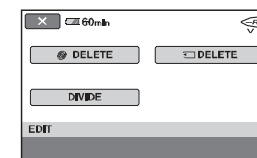

5 Продолжете со операциите согласно со упатствата прикажани на екранот



Прикривање на HOME MENU екранот

Допрете на полето 

Доколку сакате да дознаете нешто повеќе за некоја функција од HOME менито - HELP

1 Притиснете ( HOME).
Менито HOME се прикажува.



2 Допрете на полето  (HELP).
Долниот дел од  (HELP)
полето станува портокалово.

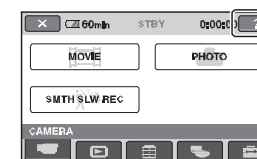

3 Допрете на опцијата чија содржина сакате да се избере.



Кога ќе ја допрете саканата опција, појаснувањето за неа се прикажува на екранот. За да се примени опцијата, допрете на [YES]. Во спротивно, допрете на [NO].

Исклучување на ф-јата за помош

Допрете на [?] (HELP) повторно во чекорот 2.

Користење на OPTION менито

Со самото допирање на екранот при снимањето или емитувањето, на него се прикажуваат опциите достапни во моментот. Многу лесно ќе ги извршите сите сакани прилагодувања. Видете на стр. 74 за повеќе детали.



За леќата

- Не ја допирајте леќата или површината на дискот. Не го отворајте капакот, освен кога ставате или вадите диск, за да не се насобере прав внатре.
- Доколку леќата се извалка и дискот не може да се чита, издувајте ја со воздушен компресор (не е испорачан). Не ја допирајте леќата ниту за да ја исчистите, бидејќи истата е многу чувствителна.

Леќа

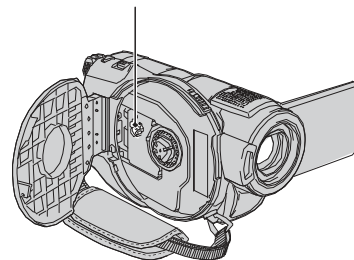

Одржување на леќата

- Во следните случаи, пребришете го објективот со мека крпа:
 - Доколку има налепени отпечатоци од прсти.
 - Во топли или ладни простории
 - Кога објективот е изложен на воздух со големо количество сол (покрај море).
- Чувајте ги објективите на место со добра вентилација, каде што нема прашина.
- Чистете го повремено. Се препорачува објективот да се користи повремено.

Полнење на вградената батерија

Камерата има вградена батерија која служи за чување на внесениот датум, време и останатите дотерувања кога копчето POWER е поставено на позицијата OFF (CHG). Оваа батерија се полни додека камерата е вклучена во струја преку AC адаптерот или кога е ставена батеријата. Сепак,

оваа батерија ќе се испразни целосно доколку камерата не се користи повеќе од **3 месеци**. Користете ја камерата откако ќе ја наполните оваа батерија. Сè додека не се наполни оваа батерија, часот и датумот на камерата постојано ќе се изместуваат при нејзиното вклучување и исклучување.

× Процедури

Приклучете ја камерата во струја преку испорачаниот AC адаптер. Поставете го копчето POWER на позицијата OFF (CHG) и оставете ја камерата 24 часа

■ **Доколку дојде до кондензација**

Оставете ја камерата исклучена околу 1 час.

■ **Внимание при кондензацијата**

Кондензација може да се наталожи кога ја внесувате камерата од ладна во топла просторија (или обратно), како и кога ја користите во влажни услови:

- Кога во зима ќе ја внесете камерата во загреана просторија.
- Кога ќе излезете од климатизиран автомобил надвор во лето.
- Кога ја користите камерата во место со водена пара.
- Кога ја користите камерата на топло и влажно место.

■ **Спречување на кондензацијата**

Кога ја внесувате камерата од ладно на топло место, ставете ја во пластична кутија или завиткајте ја добро со фолија. Откако температурата во кутијата ќе се изедначи со амбиенталната, извадете ја камерата од кутијата (по околу 1 час).

LCD екран



- Не го притискајте премногу LCD екранот. Истиот може да се оштети.
- Доколку камерата се користи на ладно место, може да се јави постојана слика на екранот. Не се работи за дефект.
- При користењето, задниот дел од екранот може да се загрее. Не се работи за дефект.

■ **Чистење на LCD екранот**

Екранот се чисти од дамките и отпечатоците од прсти со мека сува крпа. Доколку користите комплет за чистење LCD екрани, не ја нанесувајте течноста за чистење директно на екранот. Користете хартија за чистење навлажнета со ваква течност.

■ **Прилагодување на екранот на допир (КАЛИБРИРАЊЕ)**

Доколку полињата на екранот не реагираат правилно при нивното притискање, извршете ја оваа постапка. Притоа, приклучете ја камерата на AC адаптерот.

- ① Вклучете ја камерата и притиснете на  (HOME).
- ② Допрете  (SETTINGS) → [GENERAL SET] → [CALIBRATION].

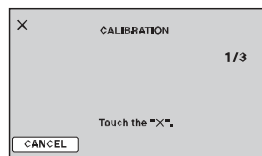

- ③ Допрете на полето “x” со аголот на “Memory Stick Duo” картичката или сличен предмет. Постапеноста на симболот “x” се менува. Допрете на [CANCEL] за поништување.

Доколку не сте го притиснале вистинското место, обидете се пак.

⚠ **Забелешки**

- Не го допирајте екранот со остар предмет. Така може да ја оштетите неговата површина.
- Доколку екранот е ротиран, нема да можете да го калибрирате.

Чување на куќиштето

- Куќиштето се чисти со мека крпа малку навлажнета со вода. Потоа веднаш треба да се пребрише со сува крпа.
- Не ги користете наведените средства за чистење:
 - Разни хемикалии: разредувач, бензин, алкохол, инсектицид и слично.
 - Не ја допирајте камерата ако рацете Ви се извалкани со наведените материји.
 - Не ја оставајте камерата во контакт со гума или винил премногу долго.

Како да започнете

Чекор 1: Проверка на испорачаните делови

Проверете дали сите наведени делови се испорачани со камерата. Во заградите е означено количеството.

CD-ROM “Handycam Application Software” (1) (с. 81)

Упатство за употреба (Ова упатство) (1)

AC адаптер (1) (с. 20)

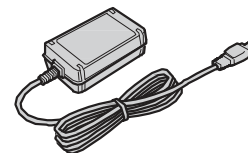

Кабел за струја (1) (с. 20)



A/V кабел за поврзување (1) (с. 42, 54)



USB кабел (1) (с. 55)

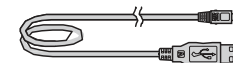

Безжичен далечински управувач (1) (с. 115)



Со ставена литиумска батерија.

Батерија на полнење NP-FH60 (1) (с. 20)

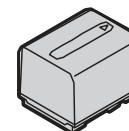

Чекор 2: Полнење на батеријата

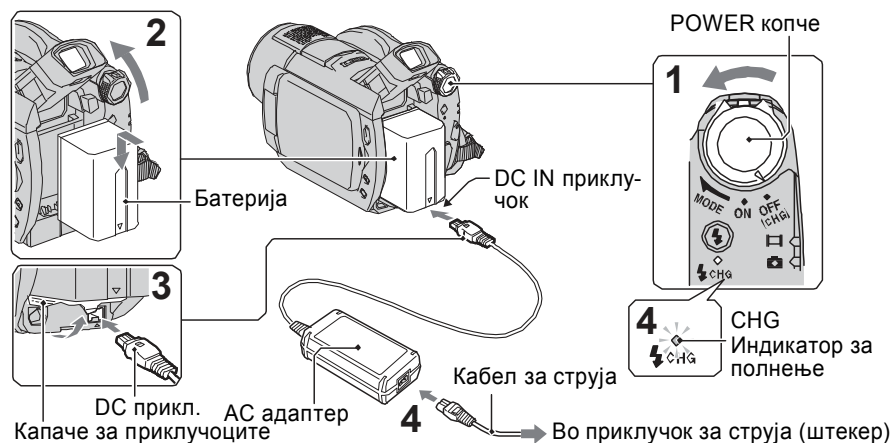

Можете да ја наполните "InfoLITHIUM" батеријата (серија H) (с. 104) откако ќе ја приклучите на камерата.

⚡ Забелешки

- Можете да користите само "InfoLITHIUM" батерија од серијата H.

1 Поместете го копчето POWER во насока на стелката и поставете го на позицијата OFF(CHG).

2 Ставете ја батеријата така што ќе ја движите во насока на стрелката додека не влезе во лежиштето . Кренете го окуларот и движете ја батеријата во насока на стрелката додека не влезе во лежиштето.

3 Поврзете го AC адаптерот во DC IN приклучокот на камерата.

Отворете го капачето на приклучокот и поврзете го во него DC крајот од AC адаптерот. Ознаките ▲ на DC приклучокот и камерата ▲ треба да се поклопат

4 Вклучете го AC адаптерот во струја

CHG индикаторот почнува да свети и полнењето започнува. CHG индикаторот се исклучува кога батеријата ќе се наполни до крај.

5 Исклучете го AC адаптерот од DC IN приклучокот на камерата.

⚡ Забелешка

- Исклучете го AC адаптерот од DC IN приклучокот, така што во исто време ќе ги држите камерата и DC приклучокот.

За да ја складирате, извадете ја батеријата од камерата и ставете ја ладно и суво место.

- За да можете да ја испразните батеријата целосно, допрете на полето (SETTINGS) → [GENERAL SET] → [A.SHUT OFF] → [NEVER] во менито HOME (за да се деактивира автоматското исклучување) и оставете ја камерата вклучена дури батеријата не се испразни (с. 73).

Рок на траење на батеријата

- Батеријата има ограничен рок на траење. Колку повеќе се користи батеријата, нејзиниот капацитет се намалува. Кога нејзиниот капацитет ќе се намали премногу, купете нова батерија.
- Рокот на траење на батеријата зависи и од тоа дали истата се користи и складира правилно.

Околу чувањето и одржувањето на камерата

Употреба и чување

- Не ја поставувајте камерата и приборот на следните места.
 - Екстремно топли и ладни места. Не ја изложувајте на температури над 60°C (140°F) , на пр: на директна сончева светлина, во автомобил паркиран на сонце. Камерата може да се расипе или деформира.
 - Близу јаки магнетни полиња и извори на вибрации.
 - Близу јаки радио-бранови и зрачење. Може да дојде до неправилно снимање.
 - Близу AM ресивери и видео-опрема. Може да дојде до пречки.
 - На песокливи плажи и места со многу прашина. Доколку во камерата влезе песок или прашина, може да дојде до неправилно оштетување.
 - Близу прозори или во надворешни услови, каде LCD екранот, окуларот, или објективот може да се изложат на директна сончева светлина. Тоа може да ги оштети внатрешните делови
 - На било какви влажни места.
- Користете ја камерата само со DC 6.8 V/7.2 V (батерија) или DC 8.4 V (AC адаптер).
- Користете ги само средствата за напојување препорачани со ова упатство.
- Камерата не смее да се наводени. Со тоа

може да дојде до неправилно оштетување.

- Доколку во камерата влезе течност или цврст предмет, прекинете го напојувањето и однесете ја на проверка кај овластениот сервисер на Sony.
- Ракувајте внимателно, не дозволувајте камерата да ви падне на земја и да претрпи други механички удари. Бидете особено внимателни со објективот .
- Кога не ја користите камерата, поставете го копчето POWER на позицијата OFF (CHG)
- Не ја покривајте камерата и не ја завиткувајте (на пр. со крпа). На тој начин може да дојде до прегревање)
- При исклучувањето од струја, не го влечете самиот кабел на адаптерот. Повлечете го приклучокот.
- Не ставајте никакви предмети врз кабелот.
- Металните контакти на батеријата мора секогаш да бидат чисти
- Чувајте го далечинскиот управувач и неговата батерија вон дофат на деца. Доколку се случи батеријата да се проголта, веднаш побарајте помош кај лекар.
- Доколку батериите протечат:
 - Обратете се кај овластениот сервисер на Sony.
 - Измијте ги електролитите кои дошле во контакт со кожата.
 - Ако течноста дојде во контакт со вода, измијте ја со вода и веднаш побарајте лекарска помош.

■ Кога планирате да не ја користите камерата долго време

- Вклучувајте ја повремено и пуштете некој диск 3 минути.
- Извадете го дискот од камерата.
- Испразнете ја батеријата до крај пред да ја складирате камерата.

Кондензација на влага

Доколку камерата се внесе од ладна во топла просторија, во камерата, на дискот или леќата може да се кондензира влага. Тоа може да предизвика дефект на камерата.

- Ако не можете да користите “Memory Stick Duo” картичка која претходно се користела на друг уред, форматирајте ја со камерата (стр.60). Имајте во предвид дека со форматирањето се бришат сите податоци од кам ерата.
- Со камерта нема да можат да се емитуваат одредени фотографии:
 - Ако претходно биле уредувани на компјутер.
 - Ако се снимени со друг уред.

За “InfoLITHIUM” батеријата

Камерата функционира само со опсебна “InfoLITHIUM” батерија (серија H). “InfoLITHIUM” H батериите имаат знаци .

Што е “InfoLITHIUM” батерија?

“InfoLITHIUM” батерија е всушност пакет од литиум-јонски батерија кој има можност за комуницирање со камерата во врска со работните услови и AC адаптерот и полначот. “InfoLITHIUM” батеријата ја пресметува потрошувачката на енергија според работните услови и го прикажува на екранот преостанатото време за снимање. Кога е приклучен AC адаптерот, се прикажуваат преостанатото време на батеријата и преостанатото време на полнење.

Полнење на батеријата

- Наполнете ја батеријата до крај пред да почнете да ја користите камерата
- Се препорачува батеријата да се чува на температура од 10°C до 30°C (50°F до 86°F) додека CHG (charge) индикаторот да се изгаси. Доколку ја полните батеријата во амбиент со друга температура, полнењето нема да биде ефикасно.
- Откако полнењето ќе заврши, исклучете го адаптерот од DC IN приклучокот на камерата и извадете ја батеријата.

Ефикасно користење на батеријата

- Ефикасноста на батеријата се намалува кога температурата е под 10°C (50°F). Со тоа се скратува и времето во кое можете да ја користите батеријата. За да ја користите подолго време при ваков случај:
 - Ставете ја батеријата во џебот за да ја стоплите. Ставете ја во камерата непосредно пред снимањето.
 - Користете батерији со голем капацитет: NP-FH70/ NP-FH100 (опција).
- Честото користење на LCD екранот и честата репродукција и премotuvawe ја трошаат батеријата побрзо. Се препорачува користење на батеријата со голем капацитет: NP-FH70/NP-FH100.
- Копчето POWER мора да биде на позицијата OFF (CHG) кога не ја користите камерата. Кога копчето е на друга позиција, батеријата ќе се празни.
- Чувајте резервни батерији во кои има 2-3 пати поголем капацитет од потребното време на снимање и правете пробни снимки на DVD-RW/DVD+RW дисковите пред вистинската снимка.
- Батеријата не е водоотпорна. Не ја изложувајте на влага.

Околу индикаторот за преостанато време за снимање

- Доколку камерата се исклучува и покрај тоа што индикаторот покажува дека има уште доволно време за снимање, наполнете ја батеријата до крај повторно. Индикаторот повторно ќе го покаже точното преостанато време за снимање. Сепак, индикаторот може да не го прикажува точното преостанато време доколку камерата се користи долготрајно на топло време. Користете го овој индикатор како приближен ориентир за времето.
- Ознаката  почнува да трепка дури и кога остануваат околу 5-10 минути снимање, ако се снима во непогодни услови за камерата.

Околу складирањето на батеријата



- За да се одржи правилното функционирање на батеријата, дури и кога не ја користите камерата, барем еднаш годишно наполнете ја батеријата до крај и користете ја камерата додека не се испразни.

За да ја извадите батеријата

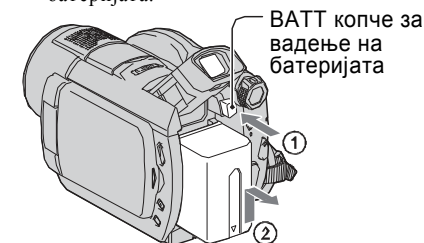
- 1 Копчето POWER поставете го на OFF.
- 2 Кренете го окуларот.
- 3 Притиснете го копчето за вадење на батеријата (BATT) и извлекете ја батеријата.



Забелешка

- Пред да ја исклучите батеријата од адаптерот, проверете дали индикаторот  (Movie) lamp/  (Still) (стр.23) е исклучен.

Чување на батеријата

Ако сакате да не ја користите подолго време, испразнете ја до крај пред да ја извадите.

Користење надворешен извор на енергија

Поврзете ја батеријата на истиот начин како кога ја полните. Во овој случај батеријата нема да се празни.

Проверка на енергијата во батеријата (Battery Info)

Копчето POWER поставете го на OFF (CHG), па притиснете го копчето DISP/BATT INFO.

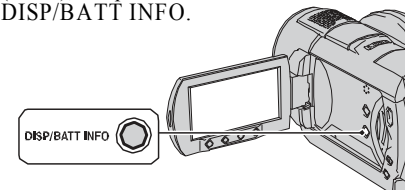

По кратко време на екранот ќе се прикажат податоците за батеријата и приближното преостанато време за снимање. Податоците ќе останат на екранот 7 секунди. Ако го притиснете копчето

DISP/BATT INFO повторно во тоа време, податоците ќе останат прикажани 20 сек.

Преостаната енергија (приближно)

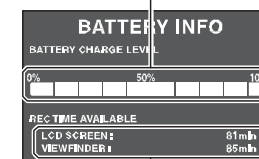

Време за снимање (приближно)

Време на полнење

Приближно време (во минути) потребно да се наполни целосно испразнетата батерија.

Батерија	Време на полнење
NP-FH50	135
NP-FH60 (испорачана)	135
NP-FH70	170
NP-FH100	390

Време на снимање

Приближно време на снимање (во минути) со целосно наполнета батерија.

DCR-DVD406E/DVD408E/DVD808E

Батерија	Време на непрекинато снимање	Време на вообичаено снимање*
NP-FH50	80	40
NP-FH60 (испорачана)	80	40
NP-FH70	110	55
NP-FH100	180	90
	180	90
NP-FH100	395	195
	415	205
	415	205

DCR-DVD506E/DVD508E/DVD908E

Батерија	Време на непрекинато снимање	Време на вообичаено снимање*
NP-FH50	65	30
	70	35
	70	35
NP-FH60 (испорачана)	90	45
	95	45
	95	45
NP-FH70	145	70
	150	75
	150	75
NP-FH100	340	170
	355	175
	355	175

* Вообичаеното време за снимање го покажува приближното достапно време со почнување/запирање на снимањето, вклучување/исклучување на камерата и зумирање

Забелешки

- Сите времиња се мерени во [SP] режим на снимање во следните услови:
Горе: со вклучено светло на екранот.
На средината: со исклучено светло
Доле: Снимање со помош на окуларот, кога екранот е затворен.

Време на емитување

Приближно време на емитување (во минути) со целосно наполнета батерија.

DCR-DVD406E/DVD408E/DVD808E



Батерија	Со отворен екран*	Со затворен екран
NP-FH50	115	125
NP-FH60 (испорачана)	150	165
NP-FH70	245	270
NP-FH100	565	615

DCR-DVD506E/DVD508E/DVD908E

Батерија	Со отворен екран*	Со затворен екран
NP-FH50	115	120
NP-FH60 (испорачана)	150	160
NP-FH70	245	255
NP-FH100	565	590

* Кога светлото на екранот е вклучено.

За батеријата

- Пред да почнете со полнењето, копчето POWER поставете го на OFF (CHG) и искл. ги  (Movie) и  (Still) индикаторите (с.23)
- CHG индикаторот трепка при полнењето, или податоците за батеријата (с. 21) не се прикажуваат правилно во следните ситуации:
 - Батеријата не е добро ставена.
 - Батеријата е оштетена.
 - Работниот век на батеријата е поминат (Кај податоците за батеријата).
- Сè додека е вклучен AC адаптерот во DC IN приклучокот од камерата, нема да се троши енергија од батеријата, дури и кога адаптерот е исклучен од струја.
- Доколку поврзувате дополнително видео светло, препорачливо е да се користи батеријата NP-FH70/NP-FH100.
- Не се препорачува да се користи батеријата NP-FH30, затоа што овозможува кратко време на снимање / емитување

За времињата на полнење/снимање.емитување

- Мерењата се извршени на температура од 25 °C (77 °F) (10 °C до 30 °C (50 °F до 86 °F) . Оваа температура е препорачана.
- Времињата за снимање/емитување ќе бидат пократки доколку камерата се користи на пониски температури
- Времињата на снимање/емитување може да бидат пократки зависно од условите во кои ја користите камерата.

За AC адаптерот

- Кога то користите AC адаптерот, приклучете го на лесно достапен штекер во близина.

- Брзината на читање / запишување на податоците варира според комбинацијата на картичка и соодветен “Memory Stick” уред.

За “Memory Stick Duo” со копче за заштита од бришење

Благодарение на ова копче на картичките можете да го спречите несаканото бришење на снимениот материјал “Memory Stick Duo”.

Напомени за користењето

Податоците за слика може да се оштетат во долунаведените случаи штетата од загубата на сликите не се компензира:

- Ако ја извадите картичката, ја исклучите камерта или ја извадите батеријата додека камерата уште запишува или ~ита податоци од “Memory Stick Duo” картичката (додека сијаличката ACCESS свети или трепка).
- Ако “Memory Stick Duo” картичката ја користите близу магнетни полиња

Препорачливо е на хард дискот од компјутерот да правите копија од важните податоци.

За ракувањето со “Memory Stick”

I majte gi sekoga{ vo predvi d sl edni te raboti koga kori sti te “Memory Stick Duo.”

- Не притискајте кога пишувате белешки на “Memory Stick Duo” картичката
- Не лепете налешници на “Memory Stick Duo” или Memory Stick Duo адаптерот.
- Носете ја и чувајте ја “Memory Stick Duo,” картичката во кутија.
- Внимавајте приклучоците на картичката да не се допрат до метални предмети.
- Не ја втркајте, не ја испуштајте картичката и не ја извадете наокупување на удар.
- Не ја виткајте и не ја расклопивајте картичката
- Внимавајте “Memory Stick Duo” картичката да не се наводени.
- Чувајте ги “Memory Stick Duo” картичките подалеку од дофат на малите деца. Постои опасност да ги проголтаат

- Не ставајте ништо, освен “Memory Stick Duo” картичката во Memory Stick Duo читачот на камерата. Во спротивно, може да дојде до дефект.

Начин на чување

НЕ ја чувајте ниту користете “Memory Stick Duo” картичката на следните места.

- Места со особено висока температура, како на пр. автомобил паркиран на сонце.
- Места под директна сончева светлина.
- Места со висок процент на влажност.

За Memory Stick Duo адаптерот

Откако ќе ја ставите “Memory Stick Duo” картичката во адаптерот, можете да ја користите на уред кој има поддршка само за стандардни “Memory Stick” картички.

- Кога ја користите картичката на “Memory Stick” компатибилен уред, задолжително ставете ја претходно картичката во Memory Stick адаптерот.
- Кога ја ставате картичката во адаптерот, внимавајте да ја ставите во правилна насока, па потоа вметнете ја до крај. Доколку се стави во неправилна насока, картичката ќе се оштети.
- Не го ставајте адаптерт во уредот без претходно во него да ја ставите “Memory Stick Duo” картичката. Во спротивно, може да дојде до дефект на уредот или адаптерот.

За “Memory Stick PRO Duo”

Максималниот капацитет на “Memory Stick PRO Duo” картичките кои можат да се користат со оваа камера е 4 GB.

За компатибилноста на податоците за слика

- Форматот во кој сликите кои се меморираат на “Memory Stick Duo” картичките подлежи на универзалните стандарди поставени од JEITA (Japan Electronics and Information Technology Industries Association).
- Со камерата не можат да се емитуваат фотографии снимени со други уреди (DCR- TRV900E или DSC-D700/D770) кои не подлежат на овие стандарди. (Овие модели не се продаваат во одредени региони)

Чистење и грижа за дисковите

- Дисковите треба да бидат чисти за да не се намали квалитетот на снимениот материјал.
- Чистете ги дисковите само со испорачаната ткаенина. Бришете го дискот од средината кон рабовите. Дамките отстранете ги со мека малку влажна ткаенина, па потоа исушете го дискот со сува ткаенина. Не користете хемикалии, на пр. бензин, разредувач, антистатички спреј и слично. Тие ќе го оштетат дискот.



- Не го изложувајте дискот на директна сончева светлина и извори на влажност.
- Чувајте ги дисковите во нивната кутија.
- Доколку сакате да ставите натпис на дискот, на пример, на едностран диск, пишувајте на соодветната страна со маркер базиран на мастило, со рамен врв. Не го допирајте мастилото додека не се ислуши целосно. Не пишувајте со остар предмет, на пример, со пенкало и не го загревајте дискот за да го исушите.

За “Memory Stick”

“Memory Stick” е компактен преносен IC медиум за снимњае, со капацитет на податоци далеку поголем од оној на флопи дискетите. Со камерата можете да користите само “Memory Stick Duo,” картички, двојно помали од стандардните “Memory Stick”. Сепак, дури ни за типовите картички од листата компатибилноста не е загарантирана за сите марки.

Типови “Memory Stick”	Снимање / Емитирање
“Memory Stick” (без MagicGate)	–
“Memory Stick Duo” ^{*1} (без MagicGate)	a
“MagicGate Memory Stick”	–
“Memory Stick Duo” ^{*1} (со MagicGate)	a ^{*2*3}
“MagicGate Memory Stick Duo” ^{*1}	a ^{*3}
“Memory Stick PRO”	–
“Memory Stick PRO Duo” ^{*1}	a ^{*2*3}

- ^{*1} “Memory Stick Duo” е двојно помала од стандардните “Memory Stick.” картички
- ^{*2} Типови “Memory Stick” со поддршка за пренос на податоци со голема брзина Брзината за преносот варира зависно од уредот што се користи.
- ^{*3} “MagicGate” е технологија за заштита на авторските права со која се врши пренос на кодирани податоци. Податоците со “MagicGate” технологија не можат да се снимаат или емитираат со друг уред.

- Формат на слики: Камерата ги компресира и снима фотографиите во JPEG (Joint Photographic Experts Group) формат. Нивната наставка е “.JPG.”
- Именување на фотографиите:
 - 101- 0001: Името на фајлот се прикажува на екранот од камерата.
 - DSC00001.JPG: Името на фајлот се прикажува на мониторот од компјутерот.
- “Memory Stick Duo” форматираи на компјутер (Windows OS/Mac OS) не се загарантирано компатибилни со камерата.

Исклучете го веднаш адаптерот од струја доколку дојде до некој проблем при користењето на батеријата.

- Не го вклучувајте адаптерот на штекер лоциран на тешко достапно место, како на пример помеѓу мебел и ѕид.
- Не вршете краток спој на DC приклучокот, AC адаптерот или батеријата со метален предмет. Тоа може да предизвика дефект.
- Дури и ако камерата е исклучена, нејзиното електрично коло е сеуште под напон додека е вклучена во струја преку AC адаптерот.

Чекор 3: Вклучување и дотерување на времето и датумот

По првото вклучување на камерата, дотерајте ги часовникот и датумот. Доколку не ги внесете, опцијата [CLOCK SET] се прикажува на екранот по секое вклучување на камерата или поместување на копчето POWER.

POWER копче

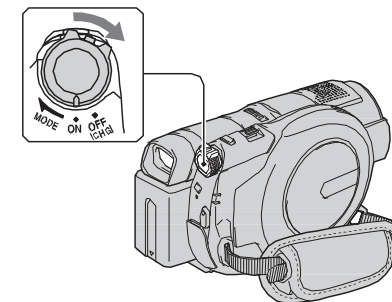

1 Држете го притиснато зеленото копче и поместете го копчето POWER во насока на стрелката додека не светне соодветниот индикатор.

(Movie): За снимање видео 3.

(Still): За фотографирање

Опцијата [CLOCK SET] се прикажува.



2 Изберете ја Вашата држава со копчињата ▲/▼, па допрете на полето [NEXT].

3 Поставете [SUMMERTIME] (летно сметање) па допрете на [NEXT].

4 Внесете ја годината [Y] со ▲/▼.

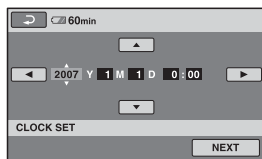

5 Изберете [M] (месец) со b/B, па дотерајте го со ▲/▼.

6 Изберете [D] (ден), часови или минути на истиот начин и допрете на [NEXT].

7 Откако часовникот е добро поставен допрете на [OK].

Часовникот се прикажува.

Можете да поставите година до 2037.

Исклучување на камерата

Копчето POWER поставете го на OFF (CHG).

За ресетирање на часовникот и датумот

Изберете [HOME] → [SETTINGS] → [CLOCK/ALANG] → [CLOCK SET], и внесете ги повторно времето и датумот.

Забелешки

- Доколку не ја користите камерата **околу 3 месеци**, вградената батерија на полнење ќе се испразни целосно и меморираното. Во тој случај, наполнете ја батеријата и поставете ги часовникот и датумот повторно (с. 107).
- Откако камерата ќе се вклучи, потребни се неколку секунди за да почнете со снимање. Во тоа време не можете да ракувате со камерата

- Капакот на објективот се отвора автоматски кога камерата ќе се вклучи. Истиот се затвора кога ќе се активира екранот за емитување и кога камерата ќе се исклучи.
- За да се заштеди енергија, камерата е фабрички поставена да се исклучува автоматски доколку нема никаква активност 5 минути ([A.SHUT OFF], с. 73).

Совети

- Времето и датумот не се прикажува за време на снимањето, но сепак се снимаат на дискот и се прикажуваат при емитувањето (видете на страна 69, функција [DATA CODE]).
- Погледнете на страна 100, поглавје “Часовни зони.”
- Доколку полињата на екранот не функционираат, прилагодете го екранот (функција [CALIBRATION], страна 106).

Менување на јазикот

Можете да одредите менијата на екранот да се прикажуваат на различен јазик. Допрете на [HOME] → [SETTINGS] → [CLOCK/ALANG] → [LANGUAGE SET], па изберете го саканиот јазик

Одржување и мерки на претпазливост

За дискотите

Повеќе детали за дискотите кои може да се користат има на страна 12.

Напоmeni за употребата

- Држете го дискот за рабовите. Не ја допирајте снимената страна (ниту едната ниту другата страна кај двостраните дискови)



- Пред да почнете со снимање, отстранете ја правта и отпечатоците од површината на дискот со помош на испорачаната ткаенина.
- Кога го ставате дискот во камерата, притиснете го цврсто за да влезе во лежиштето. Ако пораката [C:13:] се прикаже на LCD екранот, извадете го дискот и повторно ставете го.
- Не ставајте никакви налепници на површината на дискот. На тој начин ќе се наруши неговата рамнотежа и може да дојде до дефект на камерата.



Користење двострани дискови

Кај овие дискови може да се снима на двете страни од дискот.

Снимање на страната A

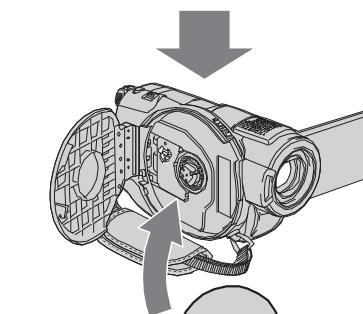
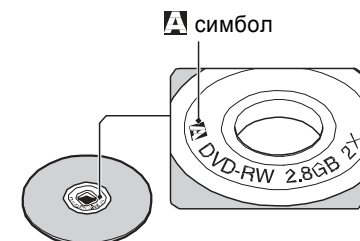

Поставете го дискот во камерата со симболот **A** (на средината) завртен кон надвор.



Se sni ma nazadnat a strana.

- Кога користите двостран диск, бидете многу внимателни да не извалкате ниту една страна со прстите.
- Кога користите двострани дискови, во моментот се снима само на едната страна (зависно како е ставен дискот). Не може да се менува страната на снимање/ емитување без да се извади дискот. Откако снимањето / емитувањето на едната страна ќе заврши, извадете го дискот и ставете го обратно.
- Овие операции вршете ги за секоја страна на дискот посебно:
 - Финализирање (с. 44)
 - Поништување на финализирањето (с. 60)
 - Форматирање (с. 59)

Поставување на локалното време

Кога ја користите камерата во странство, можете лесно да го дотерате часовникот, одредувајќи ја часовната зона во која се наоѓате во моментот. За таа цел, изберете  (SETTINGS) → [CLOCK/  LANG] → [AREA SET] и [SUMMERTIME] од менито HOME (с. 23).

Временска разлика

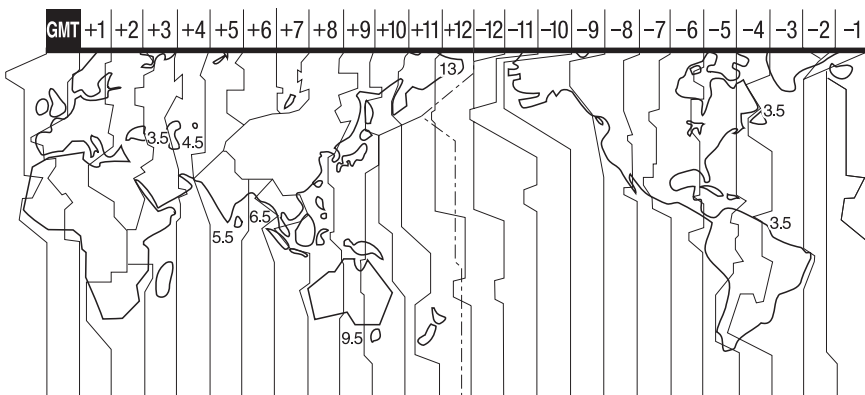

Временска разлика	Избор на зона
GMT	Лисабон, Лондон
+01:00	Берлин, Париз
+02:00	Хелсинки, Каиро
+03:00	Москва, Најроби
+03:30	Техеран
+04:00	Абу Даби, Баку
+04:30	Кабул
+05:00	Карачи, Исламабад
+05:30	Калкута, Њу Делхи
+06:00	Алмати, Дака
+06:30	Рангун
+07:00	Бангкок, Цакарта
+08:00	Хонг Конг, Сингапур
+09:00	Сеул, Токио
+09:30	Аделаида, Дарвин
+10:00	Мелбурн, Сиднеј

Временска разлика	Избор на зона
+11:00	Соломонски острови
+12:00	Фиџи, Велингтон
-12:00	Ениветок, Квајалајн
-11:00	Мидвеј, Самоа
-10:00	Хаваи
-09:00	Аласка
-08:00	Лос Анџелес, Тихуана
-07:00	Денвер, Аризона
-06:00	Чикаго, Мексико Сити
-05:00	Њујорк, Богота
-04:00	Сантјаго
-03:30	St. John
-03:00	Бразилија, Монтевидео
-02:00	Фернандо де Норона
-01:00	Азури



Чекор 4: Подготовка за снимање

LCD екран

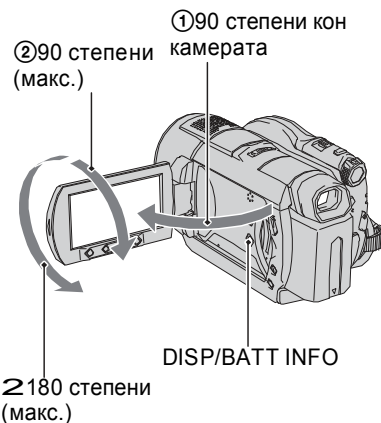
Отворете го екранот 90 степени кон камерата (1), па завртете го во најпогодната положба (2).



Исклучување на светлото на екранот за подолго траење на батеријата

Држете притиснато на DISP/BATT INFO неколку секунди додека не се појави . Оваа опција е особено погодна кога камерата се користи во светли услови и сакате да ја заштедите батеријата. Ваквите измени не влијаат врз квалитето на сликата. За да го вклучите светлото на екранот, држете притиснато на DISP/BATT INFO повторно неколку секунди додека симболот  не исчезне.

Забелешки

- Не ги допирајте копчињата на рамката на екранот додека го отворите или поместувате.

Совети

- Ако го отворите екранот 90 степени кон камерата го завртете 180 степени кон објективот, можете да го затворите со видливата страна кон надвор. Оваа функција служи за погодна прегледување на снимките.
- Од HOME менито, допрете  (SETTINGS) → [SOUND/DISP SET] → [LCD BRIGHT] (с. 70) за да ја прилагодите светлината на екранот.

- Информациите се откриваат / прикриваат (display / no display) со секое притискање на копчето DISP BATT/INFO.

Окулар

Сликата може да се следи и на окуларот, за да се троши помалку енергија, или во случај кога тешко се гледа сликата на екранот.

Окулар

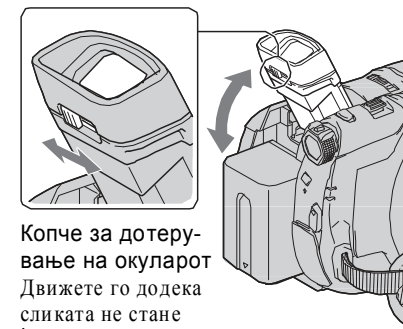

Копче за дотерување на окуларот
Движете го додека сликата не стане јасна.

Совет

- За да ја прилагодите светлината на окуларот, допрете на полето  (SETTINGS) → [SOUND/DISP SET] → [VF B.LIGHT] од менито HOME MENU (с. 71).

Чекор 5: Ставање диск или “Memory Stick Duo” картичка

Диск

За снимање, потребен е неупотребуван диск од 8 см, формат DVD-RW, DVD+RW, DVD-R, или DVD+R DL (с. 12).

⚡ Напомена

- Избришете ги отисоците од прсти од дискот пред употребата (с.102).

1 Проверете дали камерата е вклучена.

2 Поместете го копчето OPEN во насока на стрелката за да се отвори преградата (OPEN B). [PREPARING TO OPEN] се прикажува на екранот. Преградата за дискови се отвора автоматски.

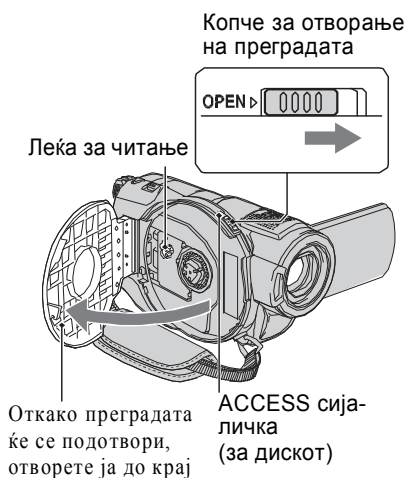

3 Поставете го дискот со страната за снимање завртена кон камерата, па притиснете го за да влезе во лежиштето

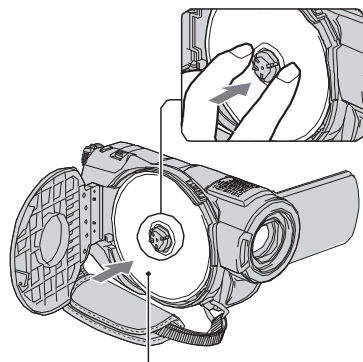

Страната за снимање завртете ја кон камерата кога користите едностран диск.

4 Затворете ја преградата.

[DISC ACCESS] пораката се прикажува на екранот.

Потребни се неколку секунди за камерата да го препознае дискот.

■ DVD-RW/DVD+RW

Во прозорче се појавува прашање дали сакате да користите [DISC SELECT GUIDE] (упатство за избор на диск). [DISC SELECT GUIDE] Ви овозможува да го форматирате дискот следејќи ги упатствата на екранот. Ако не сакате да го форматирате, поминете на чекорот 5.

■ DVD-R/DVD+R DL

Можете да почнете со снимање веднаш откако индикаторот [DISC ACCESS] ќе исчезне од екранот. Во тој случај, не треба да се вршат постапките од 5 натаму.

5 Допрете го полето со саканата опција на екранот.

■ DVD-RW

Изберете формат за снимање, [VIDEO] или [VR] (с. 12), па допрете [OK].

Дополнителни информации

Користење на камерата во странство

Напојување со ел. енергија

Камерата може да се користи во сите земји, региони со испорачаниот AC адаптер, кога електричната мрежа е во рамките AC 100 V до 240 V, 50/60 Hz.

За ТВ системите на боја

Камерата функционира со систем базиран на PAL. Доколку сакате да го гледате снимениот материјал на телевизор, истиот мора да има поддршка за PAL систем, како и AUDIO/VIDEO приклучок за сигнали.

Систем	Се користи во
NTSC	Бахами, Боливија, Канада, Средна Америка, Чиле, Колумбија, Еквадор, Гвајана, Јамајка, Јапонија, Кореја, Мексико, Перу, Суринам, Тајван, Филипини, САД, Венецуела, и.т.н...
PAL	Австралија, Австрија, Белгија, Кина, Чешка, Данска, Финска, Германија, Холандија, Хонг Конг, Унгарија, Италија, Кувajt, Нов Зеланд, Норвешка, Полска, Португалија, Сингапур, Словачка, Шпанија, Шведска, Швајцарија, Тајланд, Обединетото Кралство и.т.н.
PAL - M	Бразил
PAL - N	Аргентина, Парагвај, Уругвај.
SECAM	Бугарија, Франција, Гвајана, Иран, Ирак, Монако, Русија, Украина и.т.н.

Cannot recover data on disc. (Не можат да се вратат податоците од дискот)

- Податоците не можат да повратат. Камерата направила обид да ги поврати податоците, но истиот бил неуспешен.

Please wait. (Ве молам почекајте)

- Оваа порака се прикажува ако е потребно подолго време да се извади дискот. Оставете ја камерата во стабилна положба 10 минути.

■ DVD+RW

Изберете формат за видео записи,, [16:9 WIDE] или [4:3], па допрете **[OK]**.

6 Допрете го полето [YES].

7 Допрете **[OK] откако пораката [Completed.] ќе се прикаже.**

Откако форматирањето ќе заврши, можете да почнете со снимање.

💡 Совети

- Ако користите DVD-RW диск, со Easy Handycam (с. 29) форматот на снимање е поставен на VIDEO.

Вадење на дискот

- 1 Повторете ги чекорите **1** и **2** за отворање на преградата за дискови.
- 2 Притиснете го држачот на средината со показалецот, фатете го работ на дискот со палецот и извадете го дискот.

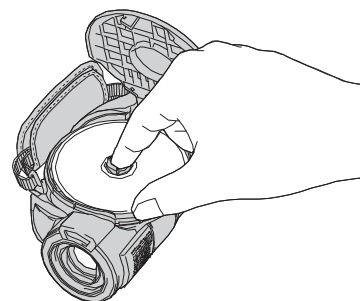

⚡ Забелешки

- Внимавајте да не го попречувате отворањето / затворањето на преградата со раката или друг предмет. Повлечете го ременот надолу при отворањето / затворањето.

- Доколку преградата го фати ременот при отворањето / затворањето, може да дојде до дефект.
- Не ја допирајте страната за снимање на дискот и леката (с.107). Доколку користите двострани дискови, не ги допирајте на двете страни.
- Ако ја затворите преградата, а дискот не правилно ставен, може да дојде до дефект.
- Не го исклучувајте изворот на напојување на камерата при форматирањето.
- Не ја изложувајте камерата на удари и вибрации:
 - додека ACCESS сијаличката свети
 - додека ACCESS сијаличката трепка
 - додека на екранот е прикажано [DISC ACCESS] или [PREPARING TO OPEN]
- Зависно од начинот на снимање и типот на дискот, отворањето на преградата може да потрае.
- Доколку дискот е валкан или оштетен, може да потрае до 10 минути додека да се отвори преградата.

💡 Совети

- Додека изворот на напојување на камерата е вклучен, дискот може да се стави / извади дури и кога самата камера е исклучена. Сепак во тој случај препознавањето на дискот (чекор **4**) нема да започне.
- Појаснување за бришење на сите претходно снимени податоци од DVD-RW/DVD+RW диск, за да можете да го користите повторно, има во поглавјето “Целосно бришење на диск (форматирање)” на стр. 59.
- Потребниот диск можете да го изберете со помош на [DISC SELECT GUIDE] упатството од менито HOME (стр.58).

“Memory Stick Duo”

Можат да се користат само “Memory Stick Duo” картички со MEMORY STICK Duo или MEMORY STICK PRO Duo ознака (с. 102).

💡 Совети

- Бројот на фотографии кои може да се снимат на картичката варира зависно од квалитетот и големината на сликата. Видете на страна 66.

1 Отворете го екранот.

2 Ставете ја "Memory Stick Duo" картичката во лежиштето на начинот прикажан на сликата

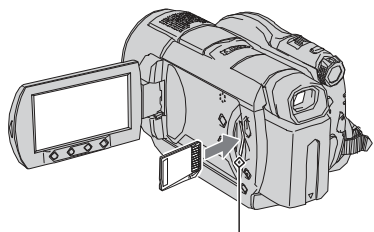

Индикатор за пристап ("Memory Stick Duo")

Вадење на "Memory Stick Duo"

Притиснете ја нежно "Memory Stick Duo" картичката навнатре.

Забелешки

- Додека индикаторот (сијаличката) за пристап на картичката свети или трепка, камерата чита податоци од картичката или снима податоци на неа. Во тој период не ја поместувајте камерата, не го исклучувајте адаптерот, не ја вадете картичката и не ја вадете батеријата. Во спротивно, снимените податоци може да се оштетат.
- Доколку "Memory Stick Duo" картичката ја ставите погрешно во лежиштето, снимените податоци може да се оштетат.
- При ставањето или вадењето на картичката, внимавајте да не скокне од лежиштето и да не падне на земја.

Reproduciraweto е забрането.

- Се обидува да reproducirate несоодветен диск.
- Се обидува да емитува слика со сигнал со вклучена заштита на авторските права.

⚠ Не може да се одфинализира.

- За да снимате на финализиран DVD-RW (VIDEO режим), претходно поништете го финализирањето (с. 60).

⚠ Грешка. Извадете го дискот

- Камерата не го препознава дискот, бидејќи е несоодветен или е многу гребнат или.

⚠ Disc error. Unsupported format.

- Дискот е во различен форматен код. Со форматирањето дискот може да биде несоодветен за користење со камерата (Кај дисковите DVD-RW/DVD+RW) (с.59).

■ "Memory Stick Duo"

⚠ Ставете ја пак картичката.

- Извадете ја картичката и ставете ја повторно неколку пати. Ако индикаторот повторно трепка, можеби картичката е оштетена. Обидете се со друга картичка

⚠ Картичката не е правилно форматирана.

- Проверете го форматот и доколку е потребно, преформатирајте ја картичката (с. 60, 102).

Папките на картичката се полни.

- Не можете да снимате папки со над 999MSDCF. Папките не можете да се креираат и уредуваат со камерата.
- Форматирајте ја "Memory Stick Duo" (с. 60), или избришете ги непотребните слики со компјутер.

■ PictBridge компатибилен периферен уред

Not connected to PictBridge compatible printer.

- Исклучете го периферен уред повторно вклучете го, па исклучете го USB кабелот и пак вклучете го.

Cannot print. Check the printer.

- Исклучете го периферен уред повторно вклучете го, па исклучете го USB кабелот и пак вклучете го.

■ Друго

No further selection is possible. (не може да се избира повеќе)

- Можат да се избераат до 100 слики одеднаш кога:
 - бришете слики
 - уредуваат програми
 - печатите фотографии

Data protected. (заштитени податоци)

- Дискот е заштитен преку друг уред.

Cannot divide. (не може да се подели)

- Премногу кратките видео записи не може да се поделат.

Recovering data ⚠ Avoid any vibration. (се враќаат податоците, не ја поместувајте камерата)

- Камерата се обидува да ги поврати податоците кои не се правилно снимени. Оставете ја камерата во стабилна положба.

**(Ниво на батеријата)
Бавно трепкање**

- Батеријата е речиси празна.
- Во зависност од работните услови,  може да трепка дури и ако преостануваат уште 20 минути снимање.

**(Висока температура)
Бавно трепкање**

- Температурата во камерата почнува да расте. Исклучете ја и оставете ја да се излади на ладно место.

Брзо трепкање*

- Температурата во камерата е многу висока. Исклучете ја и оставете ја да се излади на ладно место.

**(Предупредување за
“Memory Stick Duo”)**

- Не е ставена “Memory Stick Duo” картичка (с. 27).

(Предупредување за формирање на “Memory Stick Duo”)*

- Картичката е оштетена.
- Картичката не е форматирана правилно (с. 60, 102).

(Предупредување за несоодветна “Memory Stick Duo”)*

- Ставена е несоодветна картичка (с. 102).

(Предупредување – картичката е заклучена за снимање / бришење)*

- Копчето за заштита од преснимување е поместено (с. 103).
- Пристапот до картичката е оневозможен од друг уред.

**(Предупредување во врска со
блицот)**

Брзо трепкање

- Постои одреден проблем со користењето на блицот.

(Предупредување за нестабилност на камерата)

- Светлината е слаба и може да дојде до нестабилност на сликата. Користете го блицот.
- Канерата не е стабилна. Држете ја камерата стабилно со двете раце кога фотографирате. Сепак, имајте во предвид дека индикаторот за нестабилност на камерата нема да исчезне од екранот

* Кога се прикажуваат овие индикатори, истовремено се емитува мелодија (с. 70).

Опис на предупредувачките пораки

Ако се прикаже некоја од следните пораки, следете ги инструкциите.

■ За дисковите

⚠ Не може да се снима.

- Проблем со дискот. Не може да се снима на внесениот диск.

Лесно снимање и reprodukcija (Easy Handycam)



Easy Handycam функцијата ги прилагодува речиси сите параметри за користењето на камерата автоматски, за лесно и едноставно снимање и емитување. Покрај тоа, додека е активирана, знаците на екранот се поголеми, за полесно гледање.

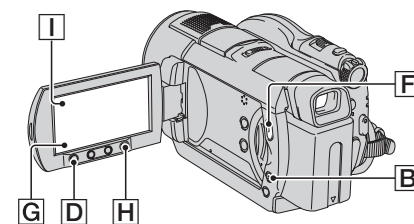

Видео записи

1 Копчето POWER **A** завртете го дури не се вклучи  (Movie) индикаторот.

2 Притиснете го копчето EASY **B**.



 Се прикажува на екранот.

3 Притиснете START/STOP **C** или **D** за почне снимањето*.

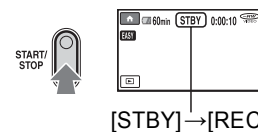

За да го запрете снимањето, притиснете на START/STOP.

Фотографии

1 Допрете на POWER полето **A** додека не светне сијаличката .

2 Притиснете EASY **B**.



 Се прикажува на екранот.

3 Притиснете на PHOTO **E** за фотографирање**.

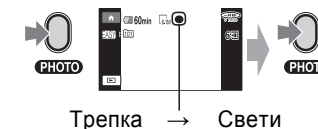

Притиснете PHOTO **E** до половина прилагодување на фокусот

Притиснете PHOTO **E** до крај за да се фотографира

* Видео записите се снимаат во [SP] режим.

** Фотографиите се снимаат во квалитет [FINE] на "Memory Stick Duo" Картичката.

Преглед на снимените видео записи и фотографии**1** Заврете го копчето **POWER** **A** за да ја вклучите камерата**2** Притиснете **VIEW IMAGES** **F** (или **G**).

Визуелниот индекс се прикажува на екранот. (Може да помине малку време додека да се прикаже визуелниот индекс.)

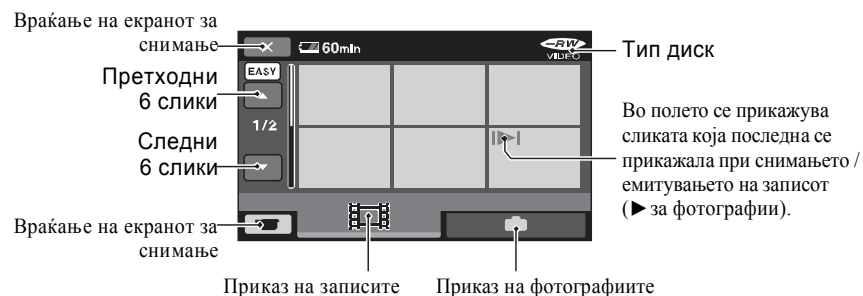
**3** Започнување на емитувањето.**Видео записи:**

Допрете на **INDEX**, па допрете на записот кој сакате да го прегледате.

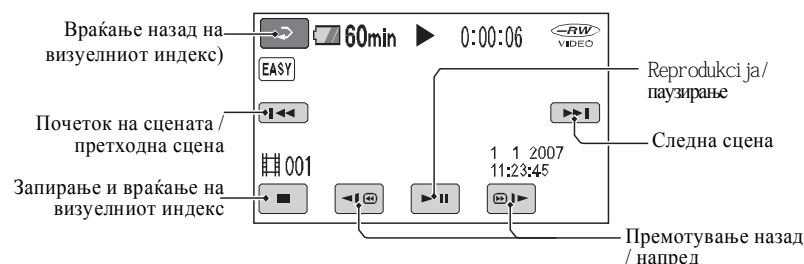
**Екран за автоматска дијагноза / Предупредувачки индикатори**

Доколку се прикажан овие индикатори на екранот или окуларот, проучете го ова поглавје. Некои проблеми можете да ги решите сами. Доколку се обидете неколку пати, но не успеете да го решите проблемот, контактирајте со локалниот продавач или овластениот сервисер.

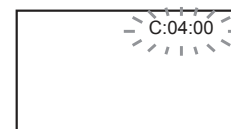
**C:(i | E:) SS:SS (екран за автоматска дијагноза)****C:04:□□**

- Не е ставена батерија "InfoLITHIUM". Користете само "InfoLITHIUM" батерија (стр.104).
- Вклучете го DC приклучокот од AC адаптерот во DC IN приклучокот на камерата до крај (стр.20).

C:13:□□

- Ставен е погрешен диск. Користете само препорачани дискови (стр.13).
- Дискот е валкан или изгребан. Исклучете го со испорачаната ткаенина (стр.102).

C:32:□□

- Се слушил проблем кој не е опишан погоре. Извадете го дискот и повторно ставете го, или исклучете ја камерата и повторно вклучете ја.
- Исклучете ја камерата од струја и повторно вклучете ја, или извадете ја батеријата и повторно ставете ја.
- Исклучете го изворот на напојување и вклучете го повторно.

E:20:□□ / E:31:□□ / E:61:□□ / E:62:□□ / E:91:□□ / E:94:□□

- Проблем кој не можете да го решите сами. Контактирајте со овластениот продавач или сервис. Издикирајте го 5-цифрениот кој кој започнува со "E."

101-0001 (Предупредувачки индикатори за фајловите)**Бавно трепкање**

- Фајлот е оштетен.
- Фајлот не може да се прочита.

⚠ (Предупредувачки индикатори за дисковите)**Бавно трепкање**

- Не е ставен диск.*
- Остануваат помалку од 5 минути за снимање видео-записи.
- Ставен е диск кој не може да се чита и на кој не може да се снима, на пр., едностран диск ставен наопаку.

Брзо трепкање

- Ставен е непознаватлив диск.*
- Ставен е финализиран DVD-RW (VIDEO режим)/ DVD+RW диск во камерата во режим за снимање.
- Дискот е снимен до крај.*
- Диск снимен во различен систем на боја е ставен во камерата кога е активна функцијата **INDEX** (за видео записи).*

⚠ (Треба да се извади дискот)***Брзо трепкање**

- Ставен е непознаватлив диск.
- Дискот е снимен до крај.
- Можна грешка во погонот за дискови во камерата.
- Ставен е финализиран диск.

Функции кои не можат да се користат во исто време

- Во листата се наведени функции кои не можат да се користат во исто време.

Не може да се користи	Бидејќи е активирана оваа функција
[AUTO SLW SHUTTR]	[SUPER NIGHTSHOT], [SCENE SELECTION], [COLOR SLOW SHTR], [D.EFFECT], [SMTH SLW REC]
[STEADYSHOT]	[SMTH SLW REC]*
BACK LIGHT	[SPOT METER], [FIREWORKS], [MANUAL] во [EXPOSURE] WIDE
SELECT	[OLD MOVIE]
[SCENE SELECTION]	NightShot, [SUPER NIGHTSHOT], [COLOR SLOW SHTR], [OLD MOVIE], [TELE MACRO], [FADER]
[SPOT FOCUS]	[SCENE SELECTION]
[SPOT METER]	NightShot, [SUPER NIGHTSHOT]
[EXPOSURE]	NightShot, [SUPER NIGHTSHOT]
[WHITE BAL.]	NightShot, [SUPER NIGHTSHOT]
[ONE PUSH] in [WHITE BAL.]	[SMTH SLW REC]
[SUPER NIGHTSHOT]	[FADER], [D.EFFECT]
[COLOR SLOW SHTR]	[FADER], [D.EFFECT], [SCENE SELECTION]
[FADER]	[SUPER NIGHTSHOT], [COLOR SLOW SHTR], [D.EFFECT], [CANDLE], [FIREWORKS]
[D.EFFECT]	[SUPER NIGHTSHOT], [COLOR SLOW SHTR], [FADER]
[OLD MOVIE]	[SCENE SELECTION], [PICT.EFFECT]
[PICT.EFFECT]	[OLD MOVIE]
[TELE MACRO]	[SCENE SELECTION]

Не може да се користи	Бидејќи е активирана оваа функција
[AUTO SLW SHUTTR]	[SUPER NIGHTSHOT], [SCENE SELECTION], [COLOR SLOW SHTR], [D.EFFECT], [SMTH SLW REC]
[STEADYSHOT]	[SMTH SLW REC]*

* DCR-DVD406E/DVD408E/DVD808E





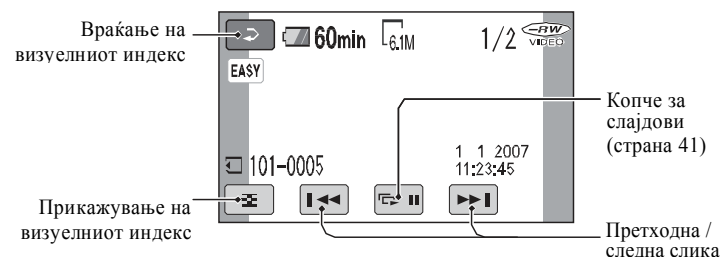



Фотографии:

Допрете на , па допрете на фотографијата која сакате да ја прегледате.



* Функцијата [DATA CODE] е фиксирана на [DATE/TIME] (с. 69).



Совети

- Екранот автоматски се враќа на визуелниот индекс кога ќе се прегледаат сите записи од листата, од оној кој сте го избрале до последниот запис од листата.
- Кога записот е паузиран, можете да ја менувате брзината на прегледување со   .
- Јачината на тонот се дотерува со  (HOME) →  (SETTINGS) →  [SOUND SETTINGS] → [VOLUME], па потоа со  / .

Исклучување на Easy Handycam

Притиснете EASY  повторно  исчезнува од екранот.

Прилагодување од менито при ракување со Easy Handycam

Притиснете  (HOME)  (или ) за на екранот да се отвори менито со кое се вршат потребните измени (с.16, 62).

Забелешки

- При ракувањето со Easy Handycam не можат да се бришат/менуваат снимените записи.
- Повеќето опции од менито автоматски се враќаат на основните вредности. Некои од нив не можат да се менуваат. Видете на страна 86.
- DVD-RW дискотите се форматираат во VIDEO режим (с. 12).
-  (OPTION) не се прикажува.
- Доколку сакате да додавате ефекти во сликите или да ги менувате параметрите за снимање, исклучете ја Easy Handycam функцијата.

Копчиња кои не можат да се користат при Easy Handycam

Некои копчиња / функции не можат да се користат додека е активна функцијата Easy Handycam, бидејќи се автоматски поставени (с. 86). Во тој случај, на екранот се прикажува пораката [Invalid during Easy Handycam operation].

За видео записите да можат да се прегледуваат на друг уред (Финализирање)

За да можете снимените записи да ги прегледувате на друг DVD уред или компјутер, најнапред треба да го "финализираат" дискот. Повеќе детали за финализирањето има на страна 44.

Забелешки

- На дискотите DVD-R, DVD+R DL не може да се снима дополнително откако ќе се финализираат, дури и ако имаат преостанат слободен простор.
- При ракувањето со Easy Handycam, DVD менијата се потавени на опцијата [STYLE1].
- Кога е активна функцијата Easy Handycam, не можат да се снимаат дополнителни сцени на дискотите (с. 60).

Снимање

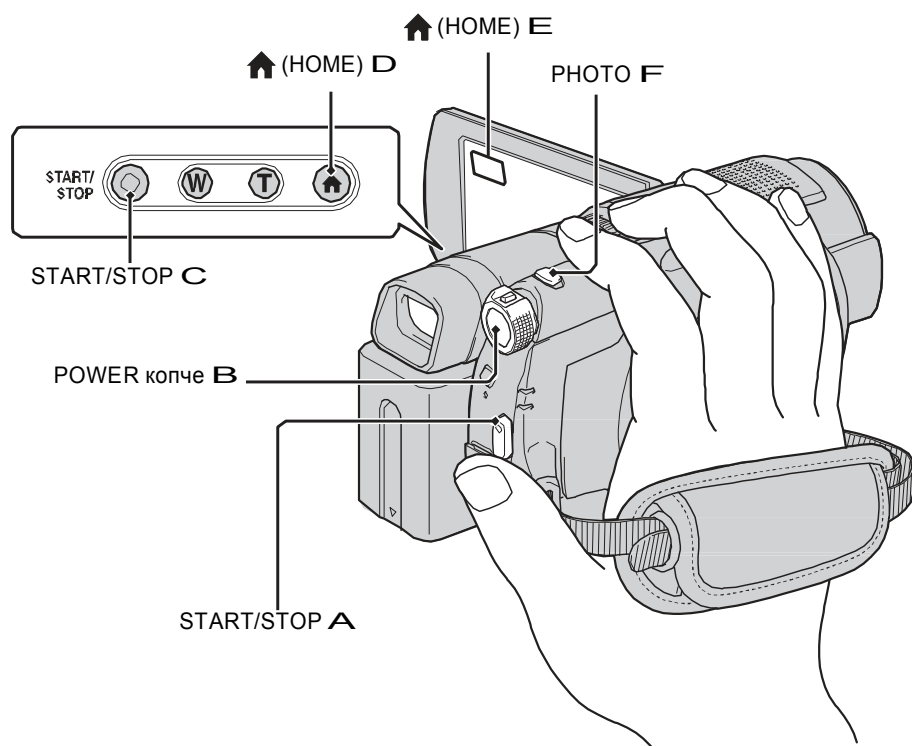

Прилагодување на ременот

За да ја држите камерата правилно, прилагодете ја должината на ременот и прицврстете го.

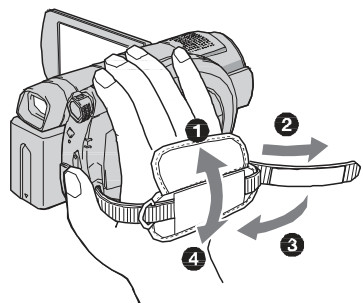

Забелешки

- Доколку сијаличката за пристап (страна 26, 28) останува вклучена и откако снимањето ќе заврши, значи дека сеуште се запишуваат податоци на дискот или “Memory Stick Duo” картичката. И натаму не ја поместувајте камерата, не го исклучувајте адаптерот или не ја вадете батеријата.

Сцените не можат да се избришат.

- Дискот можеби не е конфигуриран за бришење на податоците (с. 13).
- Записите не можат да се бришат кога е активна функцијата Easy Handycam.
- Сцените заштитени со друг уред не можат да се избришат.

Не можат да се копираат сликите од “Memory Stick Duo” картичката

- Не може да се копира видео запис од дискот на картичката во вид на фотографија додека се снима.

Не може да се финализира.

- Батеријата се празни при финализирањето. Користете го AC адаптерот.
- Дискот е веќе финализиран. Кај наведените дискови, следете ја потребната постапка за снимање дополнителен материјал (с. 60):
 - DVD-RW (VIDEO режим)
 - DVD+RW

Не може да се поништува финализирањето

- [UNFINALIZE] функцијата не може да се користи кај следните дискови:
 - DVD-RW (VR режим)
 - DVD+RW
 - DVD-R
 - DVD+R DL

Не може да се снима дополнително на дискови кои се снимени со друг уред.

- Дискот снимени со друг уред можеби нема да можат да се уредуваат со камерата.

Преснимување / уредување / поврзување со друг уред

Не се слуша звук.

- Звук не се емитува кога уредот се поврзува само преку S video приклучокот. Приклучете ги и црвениот и белиот пин од A/V кабелот исто така (с. 42).

Форматот на сликата не е правилен кога снимениот материјал се емитува на телевизор.

- Дотерајте ја функцијата [TV TYPE] зависно од телевизорот (с. 42).

Не се преснимува правилно.

- A/V кабелот не е добро поврзан. Проверете дали кабелот е поврзан на соодветните приклучоци, односно, дали се правилно поврзани излезите на уредот од кој се преснимува и влезите на камерата (с.54).

Поврзување со компјутер

Компјутерот не ја препознава камерата кога се емитува видео запис од дискот.

- Инсталирајте Picture Motion Browser (с. 83).
- Исклучете ги сите USB уреди, освен тастатурата, глумчето и камерата од компјутерот.
- Исклучете го кабелот од компјутерот и камерата, ресетирајте го компјутерот и потоа повторно поврзете го кабелот.

Не може да се користи испорачаниот софтвер, Picture Motion Browser, на Macintosh компјутер.

- Овој софтвер не е наменет за Macintosh компјутери и оперативни системи.

При емитувањето на дискот не се слуша звук, или истиот има слаб квалитет.

- Засилете ја јачината на тонот (с. 40).
- Не се емитува звук кога екранот е затворен.
- Кога снимате звук со функцијата [MICREF LEVEL] (с.80) и истата е поставена на [LOW], снимениот звук е послаб.
- Со функцијата [SMTH SLW REC] за снимање записи од 3 секунди, не се снима звук.

Reprodukcija на дискот на друг уред

Дискот не може да се reproducira и не се препознава.

- Избришете го дискот со испорачаната ткаенина (стр.102).
- Финализирајте го дискот (стр.44).
- Дискот снимени во VR режим нема да можат да се емитуваат на уред без VR поддршка. Прочетете го упатството за употреба на уредот.

Сликата е нејасна.

- Исчистете го дискот (с. 102).

“?” симболот стои до слика од DVD мениот.

- Можеби читањето на податоците не успеало по финализирањето на дискот. За DVD-RW (VIDEO режим)/DVD+RW дискот, оспособете го дискот за снимање дополнителни податоци (стр.60), па креирајте го одновно DVD мениот со повторно финализирање на дискот (48). DVD мениот се прикажува правилно. – DVD-RW (VIDEO режим) – DVD+RW

Емитувањето запира на момент помеѓу сцените.

- Во зависност од DVD уредот, сликата може да застане за момент при менувањето на сцените.
- Ако користите DVD+R DL диск, сликата може да запре за момент кога се менува слојот за снимање. Не се работи за дефект.

Не можете да се префрлите на претходната сцена со притискање на

- Доколку со притискање на копчето се менуваат два наслови автоматски снимени од камерата, со истото копче нема да можете да се префрлите на претходната сцена. Изберете ја посакуваната сцена од мениот. Прочетете го упатството за употреба на уредот.

Уредување на записите од дискот

Материјалот не може да се уредува.

- Дискот можеби не е конфигуриран за уредување на податоците.
- На дискот не се снимени слики.
- Не може да се уредува поради состојбата на сликата.
- Сликите кои се заштитени на друг уред и не можат да се уредуваат.
- Сликите и видео записите не можат да се копираат меѓу дискот и “картичката”

Сцените не можат да се додаваат во програмите за емитување.

- Дискот е полн, или во програмата се снимени 999 сцени. Избришете ги непотребните (с. 52).
- Не можат да се додаваат фотографии во програмите.

Видео записот не може да се подели

- Записот е прекраток.
- Записот е заштитен со друг уред и не може да се подели.

Видео записи

Видео записите се снимаат на дискотите. Достапните времиња за снимање се наведени на страна 12.

- 1 Поместете го копчето **POWER** додека индикаторот (Movie) не се вклучи



- 2 Притиснете **START/STOP** (или **C**).

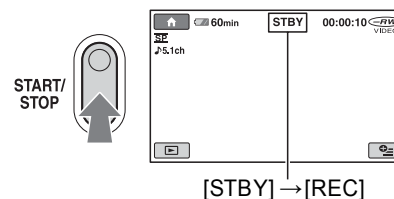

За да го запрете снимањето, притиснете **START/STOP** повторно.

Менување во режим за снимање видео записи со копчето (HOME)

Допрете на (CAMERA) или HOME MENU → [MOVIE] или [PHOTO].

За снимање фотографии со висока резолуција на "Memory Stick Duo" картичката, додека снимате видео запис (Dual Rec)

Видете на страна 35 за повеќе детали.

Фотографии

Фотографиите се снимаат на “Memory Stick Duo” картичката. Достапниот број фотографии е наведен на стр. 66.

- 1 Поместете го копчето **POWER** додека индикаторот (Still) не се вклучи

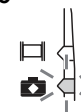

- 2 Притиснете **PHOTO**.

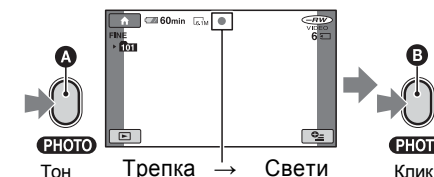

Притиснете до половината за фокусирање. Притиснете до крај за снимање.

се појавува до . Кога ќе исчезне од екранот, фотографијата се меморира.

Зумирање

Сликата може да се приближи до 10 пати со помош на посебното копче за зумирање или соодветните полиња на екранот.

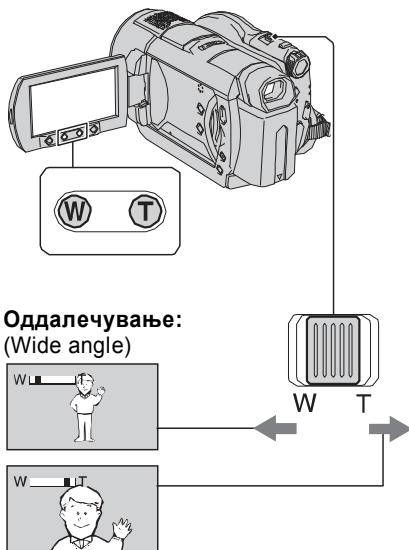

Приближување: (Telephoto)

Поместувајте го копчето бавно за поспоро зумирање. Поместувајте го брзо за побрзо зумирање.

Забелешки

- Држете го прстот на копчето за зумирање. Ако го тргнете, може да се снимат и звукот од самото копче.
- Брзината на зумирање не се менува кога се користат копчињата за зумирање поставени на рамката на екранот.
- За да може да се изостри добро, минималното растојание помеѓу објективот на камерата и предметот што се снима треба да биде 1 cm (за оддалечување), односно 80 cm (за приближување).

Совети

- За зголемување повеќе од 10 пати, користете ја функцијата [DIGITAL ZOOM] (с. 64).

Снимање pokval i teten zvuk (5.1-канален опкружувачки звук)

Звукот регистриран од вградениот микрофон се конвертира во 5.1-канален опкружувачки звук.

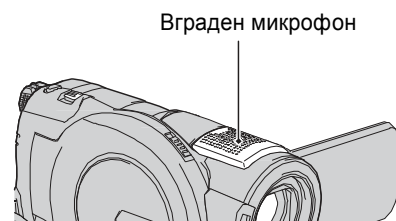

Камерата е опремена со Dolby Digital 5.1 Creator, инсталиран за снимање 5.1-канален опкружувачки звук. Уживајте во реалистичниот звук кога снимените видео записи ги емитувате на уред со 5.1-канална поддршка. Dolby Digital 5.1 Creator, 5.1-канален опкр.звук Помалку познати изрази (с.119)

Забелешки

- 5.1-каналниот звук се претвора во 2-канален кога записите се прегледуваат на камерата
- **5.1ch** се прикажува на екранот додека се снима/емитува запис снимен 5.1-канално.

Користење на блицот

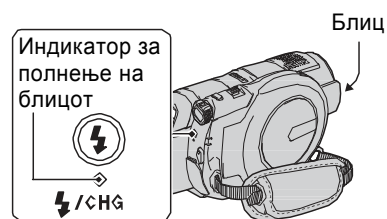

На екранот се прикажуваат ситни зелени, црвени, бели или сини точки.

- Снимате со [SUPER NIGHTSHOT] или [COLOR SLOW SHTR] функцијата.

Бојата на сликите не е правилно прикажана.

- Исклучете ја ф-јата NIGHTSHOT (с. 36).

Сликата на екранот е премногу светла, додека предметот на снимање не се прикажува.

- Исклучете ја ф-јата NIGHTSHOT (с. 36).

Сликата на екранот е премногу темна, додека предметот на снимање не се прикажува.

- Вклучете го осветлувањето држејќи го притиснато копчето DISP/BATT INFO (с. 25).

Се јавуваат хоризонтални ленти на сликата.

- Тоа се случува кога снимате под флуоросцентна светлина, натриумски или меркурни светилки. Не се работи за дефект.

Се јавуваат црни ленти кога снимате телевизиски екран или монитор.

- Исклучете ја функцијата [STEADYSHOT] (с. 65) (DCR-DVD406E/DVD408E/DVD808E).

[SUPER NIGHTSHOT] функцијата не може да се користи.

- Вклучете ја функцијата NIGHTSHOT.

[COLOR SLOW SHTR] функцијата не може да се користи

- [COLOR SLOW SHTR] не може да се користи во темница. Користете ја Super NightShot [SUPER NIGHTSHOT] функцијата

Не може да се дотера нивото на светлина на екранот

- Не може да се дотера во следните случаи:
 - Кога екранот е затворен со видливата страна кон надвор.
 - Кога камерата е вклучена во струја.

Емитување на камерата

Дискот не може да се reproducira.

- Поместете го копчето POWER за да ја вклучите и притиснете на (VIEW IMAGES).
- Од менито HOME, допрете (VIEW IMAGES), па [VISUAL INDEX].
- Проверете дали дискот е соодветен (с. 12).
- Ставете го дискот со страната за снимање завртена кон камерата (с.26).
- Дискотите снимени, форматирани или финализирани на друг уред можеби нема да се емитуваат на камерата.

Сликата е нејасна.

- Исчистете го дискот (с. 102).

Фотографиите сочувани на картичката не можат да се емитуваат.

- Фотографиите не можат да се емитуваат ако сте ги менувале фајловите или папките на компјутер. Во овие случаи името на фајлот трепка. Не се работи за дефект (стр.103).
- Фотографиите снимени на други уреди не се емитуваат. Не се работи за дефект (с.103).

“?” симболот стои до слика на визуелниот индекс.

- Неуспешно вчитување на податоците. Исклучете ја камерата и повторно вклучете ја, или извадете го дискот и повторно ставете го..
- Тоа може да се случи кај фотографиите снимени со друг уред, уредувани на компјутер и слично.

ACCESS сијаличката свети и додека се снима.

- Камерата ја снима сцената која штотуку е префрлена на дискот.

Аголот на снимање е различен.

- Аголот на снимање варира зависно од режимот во кој е поставена камерата. Не се работи за дефект.

Блицот не функционира.

- Блицот не може да се користи кога:
 - Фотографира додека во меѓувреме снимате видео запис
 - Се користи објектв за тел еконверзија.
- И кога е активна (спречување ефект “црвени очи”) функцијата, или функцијата за автоматски блиц, тој не може да се користи истовремено со:
 - NightShot
 - [SUPER NIGHTSHOT]
 - [TWILIGHT], [CANDLE], [SUNRISE&SUNSET], [FIREWORKS], [LANDSCAPE], [SPOTLIGHT], [BEACH] or [SNOW] in [SCENE SELECTION]
 - [MANUAL] in [EXPOSURE]
 - [SPOT METER]

Преостанатото време за снимање е покусо од очекуваното.

- Доколку снимате предмет кои брзо се движат, достапното време на снимање може да биде покусо од очекуваното (с. 12).

Снимањето запира.

- Температурата во камерата е премногу висока. Исклучете ја камерата и оставете ја да се излади.
- Има кондензација на дискот. Исклучете ја камерата и оставете ја околу 1 час (стр.106).

Се јавува временска разлика од местото каде што сте притиснале START/ STOP до точното место каде што снимањето започнува / сопира.

- Кај Вашата камера, може да се јави мала разлика од местото каде што ќе притиснет на START/STOP копчето до точното место каде што снимањето почнува/сопира. Не се работи за дефект.

Форматот на видео записот (16:9/4:3) не може да се менува.

- Форматот на видео записите не може да се менува ако користите DVD+RW диск.

Автоматското фокусирање не работи.

- Ф-јата [FOCUS] поставете ја на [AUTO] (с. 76).
- Условите на снимање не се погодни. Фокусирајте ја сликата рачно (с. 76).

Стабилизаторот не функционира.

- Поставете ја функцијата [STEADYSHOT] на [ON] (с. 65).
- Стабилизаторот не може да ги компензира силните вибрации.

Функцијата BACK LIGHT не работи.

- Функцијата за светло на екранот не може да се менува при Easy Handycam.

Предметите кои се движат многу брзо покрај рамката се појавуваат искривено.

- Овој феномен се нарекува фокусна рамнина. Не се работи за дефект. Поради начинот на кој процесорот за сликата (CMOS сензорот) ги чита сигналите за слика, предметите кои се движат брзо покрај рамката може да се прикажат искривено во некои услови на снимање.

Притискајте (блиц) за да изберете една од следните опции:

Без индикатор (автоматски блиц):
Се вклучува автоматски кога нема доволно амбиентална светлина.



Блицот свети постојано, без разлика на амбиенталната светлина.



Блицот свети само кога е потребно: За снимање без блиц.

Забелешки

- Препорачаната оддалеченост меѓу камерата и предметот за снимање со блис е 0.3 до 2.5 m
- Избришете на површината на блицот пред да почнете со снимање. Доколку има прашина, може да се јави неправилност кај боите.
- Сијаличката за блицот трепка додека блицот се полни, а свети кога блицот е наполнет.
- Доколку снимате во светли услови (на пример, кога снимате осветлен предмет), блицот не е ефективен.
- Кога користите конверзивен објектив (опција) или филтер (опција) со камерата, блицот нема да свети.

Совети

- Јачината на светење на блицот се дотерува со функцијата [FLASH LEVEL] (страна 65). Намалувањето на ефектот “црвени очи” се врши со функцијата [REDEYE REDUC] (страна 66).

Снимање висококвалитетни фотографии во исто време додека снимате видео запис (Dual Rec)

Можете да снимате висококвалитетни фотографии на “Memory Stick Duo” картичката во исто време додека снимате видео записи.

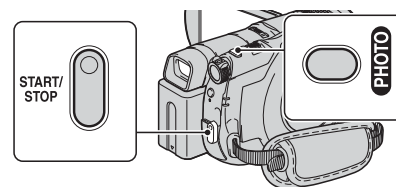

1 Копчето POWER поставете го на (Movie) и притиснете START/STOP за да започне снимањето.

2 Притиснете PHOTO до крај. За време на снимањето, можете да сочувате до 3 фотографии од видео записот.



Портокаловите правоаголници означуваат бројот на направени фотографии. Кога снимањето ќе заврши, тие стануваат портокалови.

3 Притиснете START/STOP за да го запрете снимањето.

Сочуваните фотографии се прикажуваат една по една. Тие се сочувани на “Memory Stick Duo.” Кога ќе исчезне од екранот, фотографиите се меморирани.

Забелешки

- Не ја вадете “Memory Stick Duo” картичката пред снимањето да заврши и пред сликите да се меморираат на “Memory Stick Duo”
- При ваквото снимање не се користи блиц.

Совети

- Кога копчето POWER е поставено на (Movie), големината на фотографиите е 4.6M (16:9 wide) или 3.4M (4:3) (DCR-DVD506E/DVD508E/DVD908E).
- Кога копчето POWER е поставено на (Movie), големината на фотографиите е 2.3M (16:9 wide) или 1.7M (4:3) (DCR-DVD406E/DVD408E/DVD808E).
- Можете да фотографира додека снимањето е паузирано на истиот начин како кога копчето POWER е поставено на (Still). Во тој случај може да се користи и блицот.

Снимање во темни услови (NightShot)

Инфрацрвено прозорче

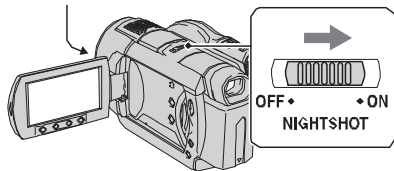

Копчето NIGHTSHOT поставете го на ON. Се прикажува на екранот.

Забелешки

- NightShot и Super NightShot функциите користат инфрацрвено светло. Поради тоа, при снимањето не го покривајте инфрацрвеното прозорче со прстите или друг предмет. Пред снимањето извадете го конверзивниот објектив (опција)
- Прилагодете го фокусот рачно ([FOCUS], с. 76) доколку не може да се фокусира автоматски.
- Не ги користете NightShot и Super NightShot функциите доколку снимате во светли услови. Може да дојде до дефект.

Совети

- За да добиете посветла слика, користете ја [SUPER NIGHTSHOT] функцијата (с. 79). За да добиете слика со веродостојни бои, поблиски до оригиналните, користете ја [COLOR SLOW SHTR] функцијата (с. 79).

Дотерување на експозицијата на осветлените предмети

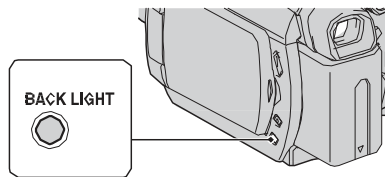

За да се прилагоди експозицијата на осветлените предмети, притиснете го копчето BACK LIGHT за да се прикаже . За поништување на функцијата, притиснете BACK LIGHT повторно.

Авто портретно снимање

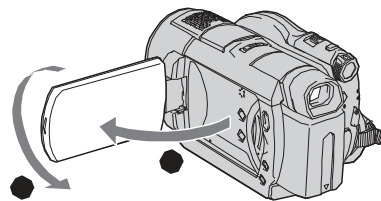

Отворете го екранот 90 степени кон камерата (1), па завртете го 180 степени кон објективот (2).

Совети

- Сликата на екранот се прикажува завртено, како одраз во огледало, но се снима вообичаено.

Избирање формат на сликата (16:9 или 4:3)

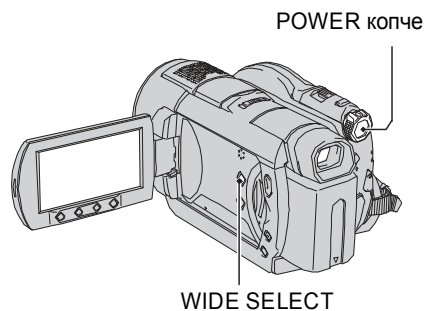

Избирање формат на сликата за видео записите

Поместете го кочето POWER додека (Movie) индикаторот не светне, па притискајте го копчето WIDE SELECT за да го изберете саканиот формат на екранот.

Совети

- Разликата во аголот помеѓу форматите 16:9 и 4:3 зависи од степенот на приближување / оддалечување (зумирање).

Индикаторот за преостанато време на дискот не се прикажува.

- Функцијата [REMAINING] поставете ја на [ON] (вклучено) за индикаторот да се прикажува постојано (с. 65).

Индикаторите за типот на дискот и форматот на снимање се со сива боја на екранот.

- Можеби дискот не е креиран со камерата. Тогаш можете да го емитувате со камерата, но не и да снимате дополнително на него.

Не можат да се користат функциите за “Memory Stick Duo” картичката

- Форматирајте ја “Memory Stick Duo” картичката на компјутерот, па потоа и на камерата (с. 60).

Не може да се брише или форматира “Memory Stick Duo” картичката

- Од визуелниот индекс во исто време можат да се селектираат и избришат максимално 100 слики.
- Сликите заштитени со друг уред не можат да се избришат.

Името на фајлот е погрешно прикажано или трепка

- Фајлот е неисправен.
- Можеби камерата не го поддржува тој формат на фајлови. Користете само фајлови кои се поддржани од камерата (с. 102).

Снимање

Погледнете и во “Дискови / “Memory Stick Duo”” (с. 88).

Притискате START/STOP но снимањето не започнува.

- Прикажан е екранот за емитување. Поставете ја камерата во режим за снимање (с. 33).
- Камерата снима сцена која во моментот се снима на дискот.
- Нема повеќе простор на дискот. Ставете нов диск или форматирајте го (кај DVD-RW/DVD+RW, с. 59). Избришете ги непотребните слики (с. 48).
- Кога користите еден од следните дискови откако сте ги финализирале, подгответе го дискот за дополнително снимање (с.60), или ставете нов диск.
 - DVD-RW (VIDEO режим)
 - DVD+RW
- Температурата во камерата е премногу висока. Исклучете ја камерата и оставете ја да се излади.
- Има кондензација на дискот. Исклучете ја камерата и оставете ја околу 1 час (страница 106).

Не може да се фотографира.

- Прикажан е екранот за емитување. Поставете ја камерата во режим за снимање (с. 33).
- Нема повеќе простор на “Memory Stick Duo” картичката. Ставете нова “Memory Stick Duo” картичка или форматирајте ја ставената (с. 60). Избришете ги непотребните слики (с. 49).
- Не може да се фотографира додека се активни функциите:
 - [SMTH SLW REC]
 - [FADER]
 - [D.EFFECT]
 - [PICT.EFFECT]
- Не може да се фотографира директно на дискот од камерата.

CHG (charge) трепка брзо додека батеријата се полни.

- Ставете ја батеријата правилно (стр.20). Доколку проблемот и натаму постои, исклучете го AC адаптерот од струја и контактирајте со овластениот сервисер на Sony. Батеријата е можеби оштетена.

Индикаторот за преостаната батерија не го прикажува времето правилно.

- Амбиенталната температура е превисока или прениска. Не се работи за дефект.
- Батеријата не е доволно наполнета. Наполнете ја батеријата до крај. Доколку проблемот и натаму постои, заменете ја батеријата со нова (стр.20).
- Зависно од условите на користење, енергијата може да не се прикаже правилно.

Батеријата се празни брзо.

- Амбиенталната температура е превисока или прениска. Не се работи за дефект.
- Батеријата не е доволно наполнета. Наполнете ја батеријата до крај. Доколку проблемот и натаму постои, заменете ја батеријата со нова (стр.20).

LCD екран / окулар

Контролните полиња не се прикажуваат на екранот.

- Допрете го нежно екранот.
- Притиснете го копчето DISP/BATT INFO на камерата (или DISPLAY на далечинскиот управувач) (с. 25).

Контролните полиња прикажани на LCD екранот не функционираат.

- Калибрирајте го екранот: функција ([CALIBRATION]) (с. 106).

Менијата се со сива боја.

- Во тековната состојба на снимање / емитување, не можат да се користат менијата со сива боја.
- Некои функции не може да се користат во исто време (с. 94).

Сликата во окуларот не е јасна.

- Прилагодете ја сликата со рачката за дотерување на окуларот (стр.25).

Сликата во окуларот исчезнува.

- Кога е отворен LCD екранот, не се прикажува слика во окуларот. Затворете го LCD екранот (стр.25).

Дискови / “Memory Stick Duo”

Дискот не може да се извади.

- Проверете дали i zvoroт na naporjuvawe baterijata ili adapterot se pravi l no staveni.
- Дискот е извалкан или има гребаници. Во тој случај, може да бидат потребни до 10 минути за да се извади дискот.
- Температурата во камерата е премногу висока. Исклучете ја камерата и почекајте да се излади.
- Камерата се исклучила при финализирањето на дискот. Вклучете ја камерата повторно и почекајте финализирањето да заврши пред да го извадите дискот (с. 46).

Сликите не можат да се бришат.



- Од визуелниот индекс во исто време можат да се селектираат и избришат максимално 100 слики.
- Некои слики не можат да се избришат, зависно од начинот на снимање и форматот на дискот (с. 13, 48).

- Ако видео записот го гледате на телевизор, опцијата [TV TYPE] поставете ја на [16:9] или [4:3], зависно од телевизорот (16:9/4:3) (с. 42).
- Ако гледате запис во 16:9 формат, а опцијата [TV TYPE] е поставена на [4:3], сликата може да биде избличена, зависно од предметот на сликање.

Избирање формат на фотографиите

- 1 Поместете го копчето POWER додека  (Still) индикаторот не светне.
- 2 Притискајте WIDE SELECT за да го изберете саканиот формат.

Забелешки

- Максималната големина е [ 3.0M] (16:9) или [4.0M] (4:3) (Кај моделите DCR- DVD 406E / DVD408E / DVD808E).
- Максималната големина е [ 4.6M] (16:9) или [6.1M] (4:3) (Кај моделите DCR- DVD506E/DVD508E/DVD908E).

Совети



- Максималните достапни броеви на фотографии се наведени на страна 67.

Снимање многу брзи движења(SMTH SLW REC)

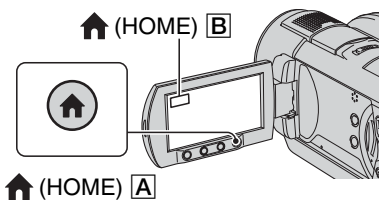
Многу брзите дејствија и предмети, кои не можат да се снимат при вообичаеното снимање, можат да се доловат со снимање многу забавена снимка во траење од 3 секунди. Особено се користи за брзи дејствија, како на пр. удари во тенис или голф.



- 1 Поместете го копчето POWER за да ја вклучите камерата.



- 2 Притиснете  (HOME) **A** (или **B**) за да се отвори менито HOME.
- 3 Допрете на полето  (CAMERA).
- 4 Допрете на [SMTH SLW REC].



- 5 Притиснете START/STOP. Се снима запис во траење од 3 секунди, кој се прикажува како забавена снимка од 12 секунди. Снимањето завршува кога пораката [Recording...] исчезнува од екранот.

Допрете на  за да го исклучите забавеното снимање.

Менување на параметрите

Допрете  (OPTION) → , па изберете ја опцијата која сакате да ја измените.

- [TIMING] Одредување почетна точка на снимање откако ќе се притисне START/STOP. Основната вредност е [3sec AFTER].

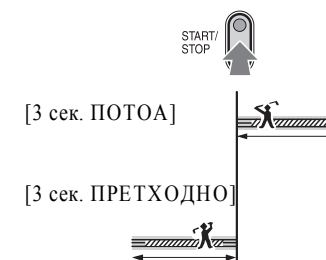



- [RECORD SOUND] Изберете [ON] () за засилување на снимениот звук (на пр. дијалозите) при забавеното снимање. (Основната вредност е [OFF] - исклучено). Камерата снима звук од 12 секунди, додека пораката[Recording...] стои на екранот во чекорот **5**.

Забелешки

- При забавеното снимање од 3 секунди, не се снима звук.
- Квалитетот на снимката направена со функцијата [SMTH SLW REC] не е добар како при вообичаеното снимање.

Иако е притиснато копчето EASY, следните менија не се враќаат автоматски на основните вредности.

- Следните менија остануваат на дотераните вредности иако е активна Easy Handycam функцијата.
 - [FILE NO.]
 - [VOLUME]
 - [TV TYPE]
 - [ DISPLAY]
 - [BEEP]
 - [SUB-T DATE]
 - [CLOCK SET]
 - [AREA SET]
 - [SUMMERTIME]
 - [DEMO MODE]
 - [ LANGUAGE SET]

Камерата вибрира.

- Во зависност од состојбата на дискот, камерата може да вибрира. Не се работи за дефект.

При работењето се чувствуваат мали вибрации и се слуша слаб звук.

- Не се работи за дефект.

При работењето повремено се слуша звукот на електромоторот.

- Оваа појава е вообичаена и не станува збор за дефект.

Камерата се загрева по долготрајна употреба.

- Не се работи за дефект. Камерата била вклучена долго време. Исклучете ја камерата и оставете ја да се излади.

Испорачаниот далечински управувач не функционира.

- Поставете ја функцијата [REMOTE CTRL] на [ON] (вклучено)
- Ставете батерија во соодветното лежиште, така што ознаките +/- на батеријата и лежиштето ќе се поклопат
- Не смеат да стојат никакви предмети помеѓу управувачот и сензорот на камерата.
- Со управувачот треба да се ракува подалеку од извори на силна светлина. Во спротивно, истиот може да не функционира правилно

При ракувањето со управувачот реагира и друг DVD уред во близина.

- Изберете друг режим на управувачот освен DVD 2 за Вашиот DVD уред, или покријте го сензорот со парче хартија.

Батерии / извори на напојување

Камерата ненадејно се исклучува.

- Кога ќе останат само уште 5 минути за снимање, камерата се исклучува автоматски (функција A.SHUT OFF). Дотерајте ја функцијата [A.SHUT OFF] (стр.73), или вклучете ја камерата повторно, овој пат со помош на AC адаптерот.
- Наполнете ја батеријата (с. 20).

CHG (charge) индикаторот не свети додека батеријата се полни.

- Поставете го копчето POWER на позицијата OFF (CHG) (стр.20).
- Ставете ја батеријата правилно (р. 20).
- На струјниот приклучок (штекерот) нема напојување (стр. 20).
- Батеријата е веќе наполнета (стр. 20).

Проблеми и можни решенија

Доколку најдете на некој проблем при користењето на камерата, обидете се да го решите со предложените можни решенија. Доколку проблемот остане нерешен, контактирајте со овластениот продавач на Sony.

- Општи операции / Easy Handycam операции / Далечински управувач 86
- Батерија / напојување 87
- LCD екран / окулар 88
- Диск/“Memory Stick Duo” 88
- Снимање 89
- Reproduction на камерата 91
- Reproduction диск на друг уред 92
- Уредување на записите на дискот 92
- Преснимување / Уредување / Поврзување со други уреди 93
- Поврзување со компјутер 93
- Функции што не се користат истовремено 94

Општи операции / Easy Handycam операции / Далечински управувач

Камерата не се вклучува.

- Ставете наполнетата батерија на камерата (с. 20).
- Вклучете го AC адаптерот во струја (р. 20).

Камерата не се вклучува иако има напојување со ел.енергија.

- Исклучете го AC адаптерот од струја и/или извадете ја батеријата. Вратете ја батеријата на место и вклучете го адаптерот во струја по 1 минута. Доколку камерата и натаму не функционира, притиснете го копчето RESET (стр.114) со остар предмет. (Со притискање на копчето RESET се ресетираат сите функции, заедно со часовникот, освен функциите внесени во Личното мени.)
- Температурата во камерата е многу висока. Исклучете ја камерата и оставете ја да се излади на ладно место.

Копчињата не функционираат.

- Кога е активна функцијата Easy Handycam следните копчиња не можат да се користат.
 - BACK LIGHT (с.36)
 - Зумирање при емитување (с.41)
 - Вклучување / исклучување на светлото на екранот со притискање на DISP BATT/INFO неколку секунди (с.25)

Копчето (OPTION) не се прикажува.

- Мениот OPTION не може да се користи истовремено со Easy Handycam.

Параметрите во мениот се менуваат.

- Повеќето функции од менијата автоматски се враќаат на основните вредности при ракувањето со Easy Handycam.
- Следните менија се фиксни при ракување со Easy Handycam:
 - Режим на снимање: [SP]
 - [ QUALITY] за фотографии: [FINE]
 - [DATA CODE]: [DATE/TIME]
 - Формат на снимање за DVD-RW: [VIDEO]
- Следните менија се враќаат на основните вредности ако копчето POWER е поставено на позицијата OFF (CHG) (камерата е исклучена) подолго од 12 часа:
 - [FOCUS]
 - [SPOT FOCUS]
 - [EXPOSURE]
 - [SPOT METER]
 - [SCENE SELECTION]
 - [WHITE BAL.]
 - [MICREF LEVEL]

Емитување

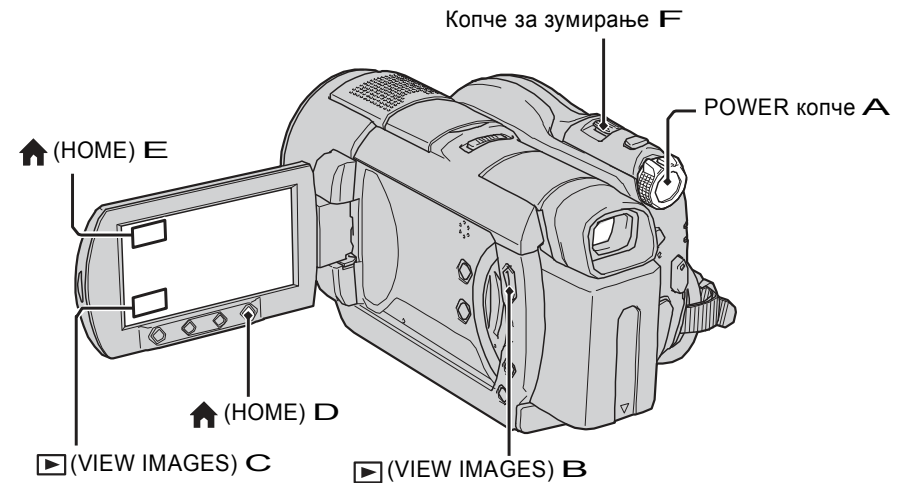

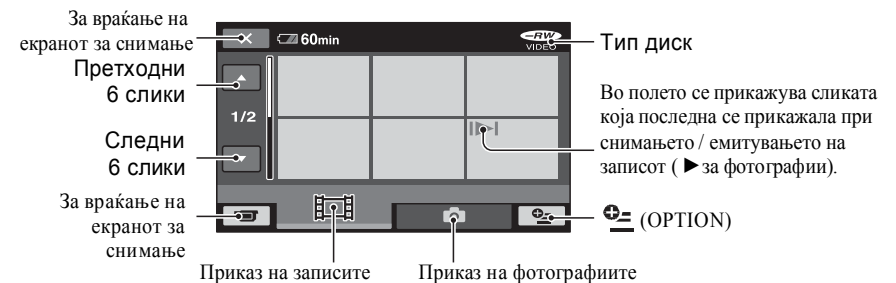

- 1 Поместете го копчето POWER (A) за да ја вклучите камерата
- 2 Притиснете  (VIEW IMAGES) B (или C).

Визуелниот индекс се прикажува на екранот. (Може да биде потребно малку повеќе време за да се прикаже визуелниот индекс.)



Совети

- Со поместување на копчето  одредувате дали во визуелниот индекс да се покажуваат 6 или 12 слики одеднаш. За да го фиксирате бројот, допрете на  (SETTINGS) во мениот HOME → [VIEW IMAGES SET] → [ DISPLAY] (стр.на 69).

3 Отпочнување на репродукцијата

Видео записи

Допрете на полето  и записот ќе се емитува.

Визуелниот индекс се прикажува повторно откако ќе заврши емитувањето на сите записи, од избраниот до последниот во листата.

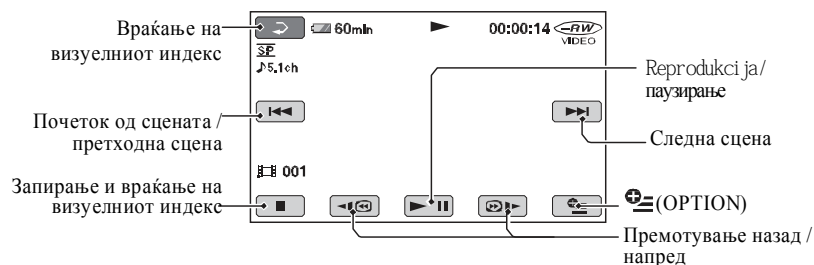

Фотографии



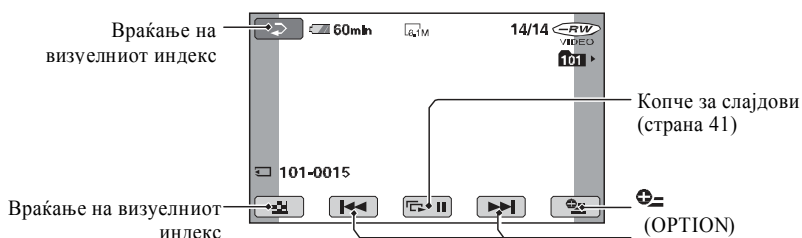

Допрете на полето  за да се прикаже фотографијата.





Менување на начинот на емитување со копчето (HOME) (или)

Допрете на  (VIEW IMAGES) → [VISUAL INDEX]

Прилагодување на јачината на тонот

Допрете на  (OPTION) →  → [VOLUME], па прилагодете со  / .

Совети

- Допирајте ги полињата  /  кога емитувањето е паузирано, за да започне побавно емитување

- Со првиот допир премотувањето напред или назад станува речиси 5 пати побрзо, со вториот допир - речиси 10 пати* побрзо.
- * Речиси 8 пати побрзо кај DVD+RW диск.

Прегледување на “First Step”

Совети

- Погледнете на страна 85 за користење на Macintosh компјутер.

За да го прегледате “First Step” упатството, потребно е да имате инсталирано Microsoft Internet Explorer Ver.6.0 или понова верзија. Кликнете двојно на “First Step” иконата на работната површина.

Совети

- Апликацијата може да се стартува и со: [Start] → [Programs] ([All Programs] за Windows XP) → [Sony Picture Utility] → [First Step Guide] → папката со името на камерата → HTML верзија на “First Step Guide.”
- За да го прегледате “First Step” упатството во HTML верзија без да го инсталирате, копирајте го фајлот на саканиот јазик од папката [FirstStepGuide] иа испорачаниот CD-ROM, па кликнете двојно на [Index.html].
- Користете ја PDF верзијата од “First Step” упатството во следните случаи:
 - Кога печатите одредени содржини од “First Step” упатството
 - Кога упатството не се прикажува правилно поради верзијата на интернет прегледникот.
 - Кога не може да се инсталира HTML верзија на “First Step” упатството.

Користење на Macintosh компјутер

Сликите од “Memory Stick Duo” картичката можат да се копираат на Macintosh компјутер. Инсталирајте го “First Step” упатството од испорачаниот CD-ROM.

Забелешки

- Испорачаниот “Picture Motion Browser” не функционира на Mac оперативен систем.
- Прочетете го “First Step” упатството за повеќе детали околу поврзувањето на камерата со компјутер и копирањето на сликите.

Системски потреби

За копирање на фотографиите од “MemoryStick Duo”

ОС: Mac OS 9.1/9.2 или Mac OS X (v10.1/v10.2/v10.3/v10.4).

Друго:  USB приклучок (кој мора да биде стандардно вграден)

За “First Step” упатството

“First Step” е упатство за употреба кое можете да го прочитате на компјутер. Во него се наведени основните операции, од основното поврзување и дотерување на камерата, до користењето на софтверот од испорачаниот CD-ROM. Откако ќе го ставите дискот во компјутерот, (прочитајте “Инсталирање на софтверот”, отворете го “First Step” и следете ги инструкциите.

Инсталирање на “First Step”

Копирајте го фајлот “FirstStepGuide(PDF)” на соодветниот јазик од папката [FirstStepGuide] во компјутерт.

Преглед на “First Step”

Кликнете двојно на “FirstStepGuide(PDF).”

Доколку немате софтвер за преглед на PDF фајлови, можете да ја преземете апликацијата Adobe Reader од интернет страницата: <http://www.adobe.com/>

4 Изберете ги вашите регион и држава и кликнете на [Next].

Софтверот се поставува автоматски за избраните регион и држава.

5 Прочитајте го договорот [License Agreement], означете [I accept the terms of the license agreement] доколку се согласувате и кликнете на [Next].

6 Поврзете ја камерата со компјутерот преку USB кабел, кликнете на [Next] на екранот за потврда на поврзувањето.

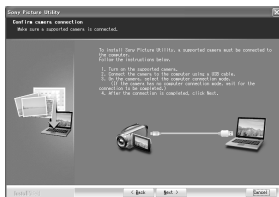

Забелешки

Иако се појавува екранот на прашање дали компјутерот да се ресетира, нема потреба за тоа во моментот. Ресетирајте го откако ќе завршите со инсталирањето.

7 Следете ги инструкциите на екранот за инсталирање на софтверот.

Зависно од компјутерот, можеби ќе треба да инсталирате софтвер од “трета страна” (видете подолу). Ако се прикаже наведениот екран, следете ги упатствата за инсталирање.

■ Sonic UDF Reader

Софтвер потребен за препознавање на DVD-RW дискови (VR режим.)

■ Windows Media Format 9 Series Runtime (Само за Windows 2000)

Софтвер потребен за креирање DVD

■ Microsoft DirectX 9.0c

Софтвер за видео записи. Ресетирајте го компјутерот доколку е потребно за комплетирање на инсталирањето.

Иконите за скратен пат, на пр. [] (Picture Motion Browser), се прикажуваат на работната површина.

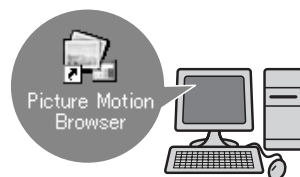

8 Извадете го дискот од компјутерот.

💡 Совети

Проучете ги инструкциите за користење USB кабел од “First Step” упатството.



По инсталирањето на софтверот, на работната површина се прикажува кратенка за регистрација на корисникот на официјаната интернет страна. а shortcut icon for the.

- По регистрирањето, на располагање Ви е сигурна и ефикасна поддршка. <http://www.sony.net/registration/di/>

- Повеќе информации за Picture Motion Browser апликацијата има на интернет страницата: <http://www.sony.net/support-disoft/>

Копче за зумирање

Со копчето за зумирање фотографиите се зголемуваат 1.1 до 5 пати од првобитната големина. Зголемувањето се врши со копчето за зумирање или соодветните копчиња на рамката екранот.

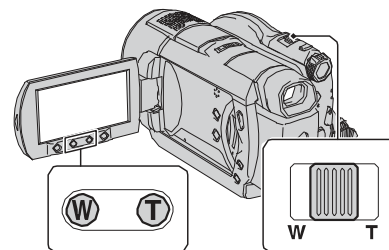

- 1 Отворете ја сликата која сакате да ја зголемите.
- 2 Зголемете ја сликата со копчето T (Telephoto). Сликата е ставена во рамка.
- 3 Допрете го делот на кој сакате да се постави средината од прикажаната рамка.
- 4 Дотерајте ја големината на сликата со копчињата W и T.

За да поништите, допрете на .

Последователно емитување серија фотографии (слајдови)

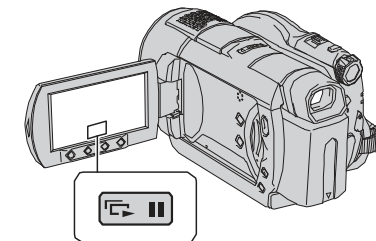

Допрете од екранот на кој е прикажана сликата. Слајдовите ќе почнат да се менуваат од избраната слика. Допрете на повторно за да се запре емитувањето на слајдовите. За да започне повторно, допрете на .

б Забелешки

- При менувањето на слајдовите сликите не можат да се зголемуваат.

💡 Совети

- За непрекинато менување на слајдовите изберете [SLIDE SHOW SET] од (OPTION) → полето. Основната вредност е [ON] (вклучено непрекинато менување).

Reprodukcija na slikite na televizor

Приклучете ја камерата на влезот за сигнали од телевизорот или видео-рекордерот, со помош на A/V кабел за поврзување **1** или A/V и S VIDEO кабел **2**. Вака поврзана, користете ја камерата само вклучена во струја преку испорачаниот AC адаптер (с.20). Прочетете го и упатството за употреба на уредот што го поврзувате/

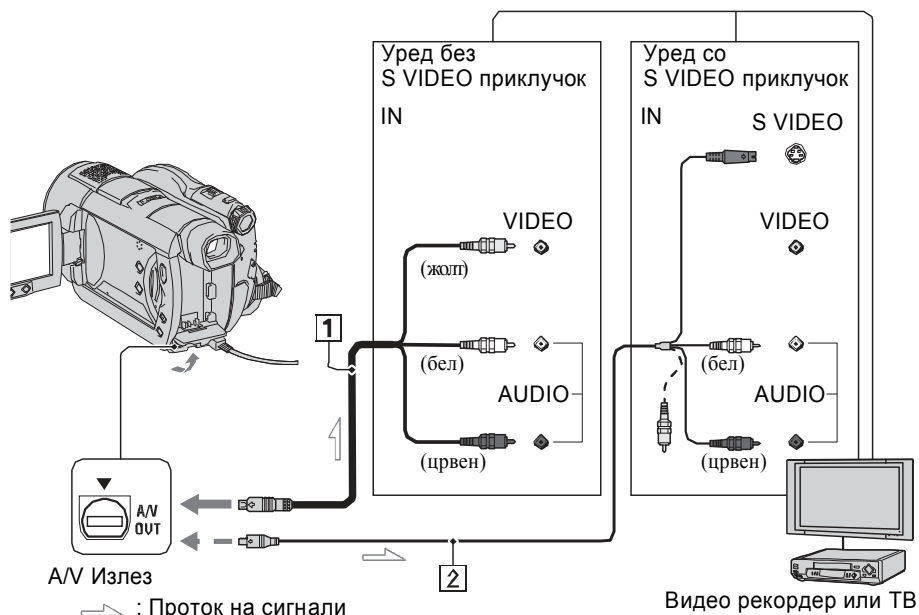

- 1 A/V кабел (испорачан)**
Приклучете го во влезот на другиот уред.
- 2 A/V кабел со S VIDEO пин (опција)**
Кога поврзувате друг уред преку S VIDEO пинот од AV кабел со S VIDEO (опција), добивате повисок квалитет на сликата отколку со обичниот A/V кабел. Приклучете ги црвениот и белиот пин (за лев и десен аудио канал) и S VIDEO пинот (за S VIDEO канал) од овој кабел. Кога ја поврзувате камерата на овој начин, не треба да се приклучува жолтиот пин од AV кабелот со S VIDEO пин.

Кога телевизорот е поврзан со видео рекордер

Приклучете ја камерата на LINE IN влезот од видео рекордерот. Потоа јај видео рекордерот изворот на сигнали поставете го на LINE (VIDEO 1, VIDEO 2, и т.н...), доколку има избирач за видео сигнали

Одредување на форматот на поврзаниот телевизор (16:9/4:3)

Одредете го форматот на екранот на телевизорот со кој ја поврзувате камерата за гледање на видео записите.

- 1** Поместете го копчето POWER за да ја вклучите камерата.
- 2** Допрете на (HOME) → (SETTINGS) → [OUTPUT SETTINGS] → [TV TYPE] → [16:9] или [4:3] →

Забелешки

- Кога функцијата [TV TYPE] е поставена на [4:3], квалитетот на сликата може да биде намален. Покрај тоа, доколку форматот на снимената слика се менува помеѓу 16:9 и 4:3, сликата може да трепери.

Инсталирање на “First Step” упатство и софтвер

“First Step” упатството и софтверот на компјутер со Windows **пред да ја поврзете камерата со компјутерот**. Инсталирањето е потребно само првиот пак.

Постапката на инсталирање се разликува зависно од оперативниот систем.

Совети

- На страницата 85 има детали за користење со Macintosh компјутер.

Инсталирање на “First Step”

1 Камерата не смее да биде поврзана со компјутерот.

2 Вклучете го компјутерот.

Забелешки

Најавете се како Administrators пред да инсталирате.
Затворете ги сите активни апликации пред да инсталирате.

3 Ставете го испорачаниот CD-ROM во компјутерот.
Екранот за инсталирање се појавува.



Ако не се прикаже овој екран

- 1** Кликнете 2 пати на [My Computer] (за Windows XP, или на [Start], па [My Computer].)
- 2** Кликнете 2 пати на [PICTUREPACKAGE] (диск уредот).

* Имињата на уредите (на пример (E:)) варираат во зависност од компјутерот.

4 Кликнете на [FirstStepGuide].

5 Изберете го саканиот јазик и моделот и името на камерата од понуденото мени.

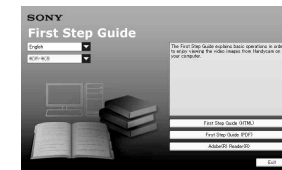

6 Кликнете [FirstStepGuide(HTML)].

Инсталирањето започнува.

Кога ќе се прикаже пораката [Save is complete], кликнете на [OK] за да го завршите инсталирањето.

Инсталирање на PDF верзија од “First Step” упатството

Во чекор **6**, кликнете [FirstStepGuide(PDF)].

За да инсталирате “Adobe Reader” за да можете да читате PDF дајлови

Во чекор **6**, кликнете [Adobe(R) Reader(R)].

Инсталирање на софтверот

1 Повторете ги постапките **1** о **3** од “Инсталирање на “First Step” упатството” (с. 83).

2 Кликнете на [Install].

3 Изберете јазик за апликацијата и кликнете на [Next].

Хард диск:

Потребен празен простор на дискот:
Приближно 600 MB (5 GB или повеќе се потребни за креирање DVD видео записи)

Дисплеј: DirectX 7 или понова компатибилна видео картичка, Минимум 1024 × 768 точки, High Color (16 bit color)

Друго: ⚡ USB приклучок (стандардно вграден), Hi-Speed USB (USB 2.0 компатибилен) се препорачува, Уред кој може да снима на DVD дискови (CD-ROM уред, потребен за инсталирање на софтверот)

Емитирање фотографии од “Memory Stick Duo” на компјутер

ОС: Microsoft Windows 2000 Professional, Windows XP Home Edition, Windows XP Professional или Windows XP Media Center Edition

Потребна е стандардна инсталација. Успешноста не е гарантирана ако наведениот систем е надграден.

СРУ: MMX Pentium 200 MHz или побрз

Друго: ⚡ USB приклучок (стандардно вграден)

⚡ Забелешки

- Дури и ако компјутерот ги исполнува наведените услови, некои кадри може да бидат испуштени, што резултира со невоедначена репродукција. Сепак, и внесени те слики и и дисковите креирани со нив нема да бидат нарушени.
- Успешноста не е загарантирана, дури и ако се исполнети горенаведените услови.
- Picture Motion Browser софтверот нема поддршка за емитирање 5.1 – канален опкружувачки звук. Звукот се емитира двоканално.
- Некои компјутери немаат поддршка за дискови од 8 cm (на пример DVD+R DL (двослојни)).
- Ако користите Notebook PC, вклучете го во струја преку AC адаптерот . Во спротивно, софтверот нема да функционира правилно поради функцијата за штедење енергија на компјутерот.

💡 Совет

- Доколку компјутерот има приклучок за Memory Stick, ставете ја “Memory Stick Duo” картичката со меморираните слики во Memory Stick Duo адаптер (опција), па ставете го адаптерот со картичката во Memory Stick приклучокот на компјутерот.
- Ако користите “Memory Stick PRO Duo” картичка, а компјутерот не е компатибилен за неа, поврзете ја камерата преку USB кабел наместо да ја ставате картичката во Memory Stick приклучокот на компјутерот.

- Кога емитувате снимка снимена во формат 16:9, на телевизор со екран 4:3 без компатибилност за 16:9 signal , поставете на [TV TYPE] на [4:3].

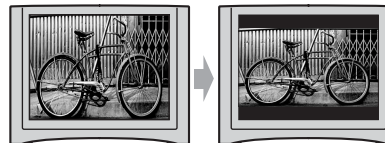

Доколку приклучувате монаурален телевизор (со само еден аудио прикл.)

Приклучете го жолтиот пин од A/V кабелот во соодветниот приклучок на телевизорот, па потоа приклучете го белиот пин (за лев аудио канал) или десниот пин (за десен аудио канал) во аудио приклучокот на телевизорот или видео-рекордерот.

💡 Совети

На телевизискиот екран може да се прикаже и бројач, со поставување на функцијата [DISP OUTPUT] на [V-OUT/PANEL] (стр.72).

Ако телевизорот/видео-рекордерот има 21-пински приклучок (EUROCONNECTOR)

Користете 21-пински адаптер за да ја емитувате сликата.

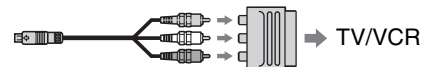

Подготовка на дисковите за емитување на други DVD уреди (Финализирање)

Со финализирањето, дискот се прави компатибилен за гледање на други засебни или компјутерски DVD уреди.

Пред финализирањето, можете да изберете тип на DVD мени во кое ќе се прикажуваат сликите (с. 47).

Зависно од типот на дискот, можеби не е потребно финализирање.

DVD-RW/DVD-R/DVD+R DL дисковите треба да се финализираат.

DVD+RW дисковите не треба да се финализираат освен во следните случаи:

- 1 Ако сакате да креирате DVD мени
- 2 За да се емитуваат на компјутерски DVD уред
- 3 Доколку е снимено премногу малку материјал (помалку од 5 минути во HQ режим, 8 мин. во SP режим, или 15 мин. во LP режим)

Забелешки

- Не е загарантирано емитувањето на сите DVD уреди.
- Не може да се креира DVD мени кај DVD-RW дисковите (во VR режим).

Тек на постапката

За емитување на друг DVD уред по прв пат (с.46)

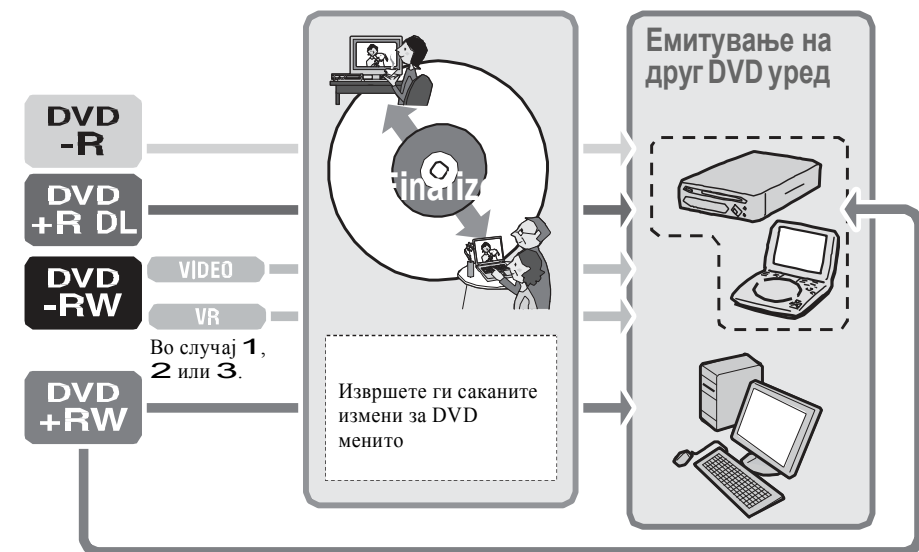

Користење компјутер

Што може да се прави на компјутер со Windows

Откако ќе инсталирате “Picture Motion Browser” на компјутер со Windows од испорачаниот CD-ROM, можете да уживате во наведените операции.

Совети

- Видете на страна 85 за употреба на Macintosh компјутер.

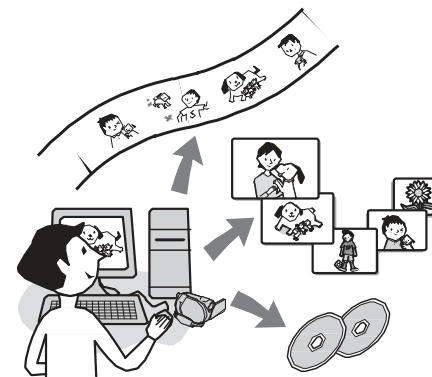

Основни функции

■ Внесување на записите снимени со камерата

■ Прегледување на записите внесени во компјутерот

Можете да ги архивирате сликите и видео записите според времето и датумот на креирање и да одредите кои фотографии / записи да се прикажуваат како икони. Тие можат да се зголеμουваат и гледаат како слајдови.

■ Уредување на сликите внесени во компјутер

■ Креирање оригинално DVD

Можете да креирате оригинално DVD од внесени те слики.

■ Копирање диск → Video Disc Copier

Сликите фотографирани со камерата и снимени на дискот може да се копираат на компјутер.

За “First Step” упатството

“First Step” е упатство за употреба кое можете да го проучите на компјутер. во него се наведени основните операции, од основното поврзување и дотерување на камерата, до користењето на софтверот од испорачаниот CD-ROM. Откако ќе го ставите дискот во компјутерот, (прочитајте “Инсталирање на софтверот”, стр.83), отворете го “First Step упатството” и следете ги инструкциите.

Околу функцијата за помош на софтверот

Help фајлот содржи појаснување за употребата на сите апликации од дискот. Прочитајте го целосно “First Step” упатството пред да го проучите овој фајл. За да го отворите фајлот, кликнете на ?

Системски потреби

За “Picture Motion Browser”

Оперативен систем: Microsoft Windows 2000 Professional, Windows XP Home Edition или Windows XP Professional. Потребна е стандардна инсталација. Не може да се гарантира правилно функционирање ако наведените системи се надградат..

Процесор: Intel Pentium III 1 GHz или побрз.

Апликации: DirectX 9.0c или поново (Овој производ е базиран на DirectX технологија. Неопходно е да се инсталира DirectX.)

Звучен систем: Direct Sound компатибилна звучна картичка

Меморија: 256 MB или повеќе

D.EFFECT (Digital effect)

Кога е избрано [OLD MOVIE],  се прикажува на екранот и видео записите добиваат филмска атмосфера.

За да ја поништите функцијата [D.EFFECT], допрете на [OFF].

PICT.EFFECT (Picture effect)

За додавање специјални ефекти при снимањето и емитувањето.  се прикажува.

► **OFF** Без специјални ефекти.

SEPIA

Ефект на стари избледени фотографии.

B&W

Сликата се прикажува црно-бело.

PASTEL



Ефект на цртеж во пастелна техника.

MICREF LEVEL

За прилагодување на нивото на микрофонот за снимање звук. Изберете [LOW] ако снимате возбудлив и моќен звук, како на пример во концертна сала.

► **NORMAL**

Снимање различен опкружувачки звук и конвертирање на одредено ниво

LOW (↓)

Поверодостојно снимање на звукот. Погодно за снимање разговори.

SI L - II

За фотографирање со тајмер. Камерата ќе фотографира 10 секунди по активирањето на тајмерот. Притиснете PHOTO кога функцијата [SELF-TIMER] е поставена на [ON] (вклучено) Се прикажува  За да го поништите одбројувањето, допрете на [RESET]. За да го исклучите фотографирањето со тајмер, притиснете на [OFF].

Совети

- За фотографирање може да се користи и копчето PHOTO на далечинскиот управувач (с. 115).

Дополнително снимање на финализиран диск (с.60)

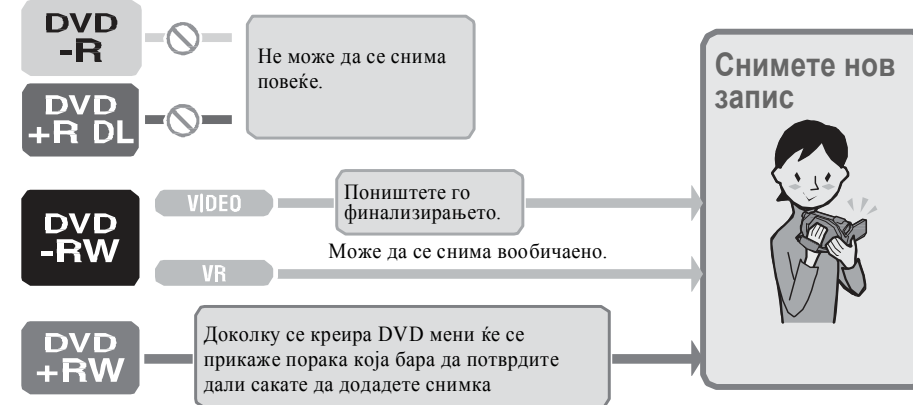

Забелешка

- Дури и кога користите DVD-RW или DVD+RW диск, при ракувањето во Easy Handycam не може да се снима дополнително ако дискот е финализиран. Најнапред исклучете ја Easy Handycam функцијата (с. 31).

Емитување диск на DVD уред по дополнителното снимање (с.46)

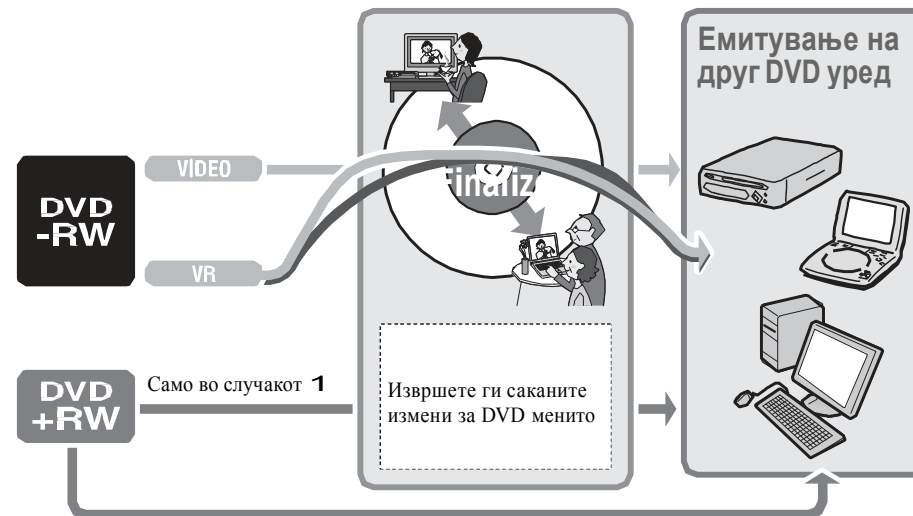

Финализирање диск

Забелешки

- Финализирањето на дискот трае различно, од една минута, до неколку часа. Колку помалку материјал има снимено на дискот, толку подолго време е потребно за финализирање.
- При финализирањето користете го адаптерот како извор на напојување, за батеријата да не се истроши во меѓувреме.
- Кога финализирате двостран диск, секоја страна треба да се финализира посебно.

1 Поставете ја камерата на стабилна површина и вклучете го AC адаптерот во DC IN приклучокот на камерата.

2 Завртете го копчето POWER за да ја вклучите камерата.

3 Ставете го дискот што сакате да се финализира.

4 Допрете на (MANAGE DISC/MEMORY) од менито (HOME) → [FINALIZE].

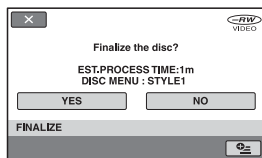

За да креирате DVD мени, допрете на  (OPTION) → [DVD MENU] (с. 47).





Одете на чекорот **5** ако сакате да го финализирате дискот со DVD мени од типот [STYLE1] (основно).

5 Допрете [YES] → [YES].

Финализирањето започнува.





6 Кога ќе се прикаже [Completed.] допрете на .





Забелешки

- Не ја поместувајте камерата, не ја изложувајте на вибрации и не го исклучувајте адаптерот додека финализирањето е во тек. Пред да го исклучите адаптерот, проверете задолжително дали камерата е веќе исклучена и дали не светат индикаторите  (за видео записи) или  (за фотографии). Финализирањето продолжува откако ќе ги вклучите повторно адаптерот и камерата. Дискот не може да се извади додека финализирањето не се комплетира.
- Кога не користите DVD-RW диск (VR режим),   трепка откако финализирањето ќе заврши. Извадете го дискот од камерата.

Совети

- Кога креирате DVD мени и го финализирате дискот, DVD менито се прикажува неколку секунди откако финализирањето ќе заврши.
- Откако финализирањето ќе заврши, типот на дискот и форматот на снимање се прикажуваат на следниот начин:

DVD-RW (VIDEO режим)	
DVD-RW (VR режим)	
DVD+RW	
DVD-R	
DVD+R DL	

- Додека  трепка брзо кога се дотерува [ONE PUSH] функцијата, фатете во кадарот бел лист хартија додека трепкањето не запре.
-  трепка бавно доколку [ONE PUSH] функцијата не може да се постави.
- Кога ќе се активира [ONE PUSH], ако  продолжи да трепка и откако ќе допрете на , функцијата [WHITE BAL.] поставете ја на [AUTO].
- Кога е активна функцијата [WHITE BAL.], [SCENE SELECTION] се поставува на [AUTO].

Совети

- Ако е избрана опцијата [AUTO], а ја замените батеријата, или ја внесете камерата внатре однадвор (или обратно), изберете ја пак опцијата [AUTO] и насочете ја камерата кон предмет во близина и почекајте 10 секунди (за подобро балансирање на боите).
- Ако ја измените функцијата [SCENE SELECTION] или ја изнесете камерата надвор додека е активна [ONE PUSH] функцијата, повторете ги операциите за [ONE PUSH].

COLOR SLOW SHTR (Color Slow Shutter)



Кога ф-јата [COLOR SLOW S] е поставена на [ON] (вклучено), добивате уште поголема светлина во темни услови.  и [COLOR SLOW SHUTTER] индикаторите трепкаат на екранот

За да исклучите ф-јата [COLOR SLOW S], допрете го полето [OFF].

- Дотерајте го фокусот рачно со функцијата [FOCUS], (стр.76) ако истиот не може да се прилагоди автоматски.
- Брзината на отворање и затворање на блендата се менува зависно од амбиенталната светлина. Во тој момент сликата запира на момент.

SUPER NIGHTSHOT



Ако оваа функција се активира (се постави на [ON] –вклучено), сликата ќе се сними со чувствителност до 16 пати поголема отколку со функцијата. Во истовреме е веќе активирана функцијата NightShot (с. 36)

 Се прикажува на екранот.

За да ја исклучите функцијата [SUPER NIGHTSHOT], поставете ја на [OFF].

Забелешки

- Не ја користете [SUPER NIGHTSHOT] функцијата во светли услови. Може да дојде до дефект.
- Не го покривајте инфрацрвеното прозорче со прстите или друг предмет (с. 113).
- Извадете го објектот во тел еконверзија (опција)
- Дотерајте го фокусот рачно ([FOCUS], с. 76) кога тоа не може да се направи автоматски.
- Брзината на прекинување се менува зависно од светлината. Тоа може да ја забави сликата.

FADER



Можете да направите премин помеѓу две различни снимки, со еден од следните ефекти:

- 1 Изберете ефект во [STBY] (при затемнувањето) или [REC] (при избледувањето) па допрете на .
- 2 Притиснете START/STOP.

Индикаторот за избледување престанува да трепка и исчезнува кога избледувањето ќе заврши. За да го поништите избледувањето пред да започне, допрете на [OFF] во чекорот **1**.

Ако притиснете START/STOP, измените се поништуваат.



ЗАТЕМНУВАЊЕ



ИЗБЛЕДУВАЊЕ



За правење спектакуларни снимки од огномет.

LANDSCAPE*



Изберете за јасно да се снимат оддалечените предмети. со оваа функција исто така ќе се спречи камерата да го фокусира металните површини (на пр. прозорците) кои ќе се најдат помеѓу камерата и предметот.

PORTRAIT



Изберете ја оваа функција за да се истакнат снимените лица или цвеќиња а заднината да биде умерена.

SPOTLIGHT**



Кога снимате луѓе под рефлектори, изберете ја оваа функција за нивните лица да не бидат премногу светли.

BEACH**



За доловување на живописното синило на морето или езерото.

SNOW**



За снимање јасни, светли слики на снежен пејзаж.

*Камерата може да фокусира само оддалечени предмети.

**Камерата не може да се фокусира на предметите во близина.

Забелешки

- Функцијата [WHITE BAL.] се исклучува кога ќе се активира некоја опција од [SCENE SELECTION].

WHITE BAL. (White balance)

Можете да го прилагодите балансот на боите според светлината во просторијата.

► AUTO

Балансот на белата боја се прилагодува автоматски.

OUTDOOR () (надвор)

Балансот на белата боја се прилагодува да биде соодветен за следните услови на снимање:

- Надвор
- Ноќе, неонска светлина, огномет
- Изгрејсонце или зајдисонце
- Под флуоросцентна светлина дeње

INDOOR () (во затворено)

Балансот на белата боја се прилагодува да биде соодветен за следните услови на снимање:

- Во затворено
- На забава или во студио, кога светлината се менува брзо
- Под видео светло во студио, под натриумски ламби или жаречки светилки (какви што се обоените светилки)

ONE PUSH ()

Балансот на белата боја ќе се дотера според амбиенталната светлина.

1 Допрете на [ONE PUSH].

2 Наместете бел предмет (пр. лист хартија) пред камерата и опфатете го кадарот со него. Правете го тоа на иста светлина како кога снимате

3 Допрете на [].

 Трепка брзо. Кога балансот на белата боја ќе се прилагоди и меморира, индикаторот престанува да трепка.

Забелешки

- Поставете ја функцијата [WHITE BAL.] на [AUTO] (автоматски) или дотерајте ги боите со функцијата [ONE PUSH] на бела светлина од флуоросцентни светилки.

Избирање тип DVD мени



1 Во чекорот 4, допрете на  (OPTION) → [DVD MENU].

2 Изберете еден од 4-те достапни модели на менија со копчињата [←]/[→].



Изберете [NO MENU] доколку не сакате да се креира DVD мени.

3 Допрете на [OK].

Забелешки

- При ракувањето со Easy Handycam функцијата, типот на DVD мени е фиксиран на [STYLE1].

(OTHERS) категор.

Функциите во оваа категорија овозможуваат уредување и печатење на фотографиите од "Memory Stick Duo" картичката или нивно копирање на компјутер за понатамошно уредување или снимање на DVD.



 (OTHERS) категорија

Листа на функции

DELETE

За бришење фотографија од дискот или "Memory Stick Duo" (с.48).

EDIT

За уредување на сликите од дискот или "Memory Stick Duo" картичката (с. 50).

PLAYLIST EDIT

За креирање и уредување листи на фотографии (с. 51).

PRINT

За печатење на сочуваните фотографии на PictBridge печатар (с. 55).

COMPUTER

За поврзување на камерата со компјутер (с. 81).

Бришење слики



Можат да се бришат сликите сочувани на дискот или "Memory Stick Duo" картичката.

Ставете го дискот или "Memory Stick Duo" картичката во камерата.

Забелешки

- Избришаните слики не можат да се вратат.
- Видео записите не можат да се бришат додека е активна функцијата Easy Handycam. Најнапред исклучете ја оваа функција.

Совети

- Можете да изберете до 100 слики одеднаш.
- Сликите прикажани на екранот се бришат со опцијата [DELETE] од  (OPTION) →  полето.

Бришење видео записи од дискот

DVD
-RW

VR

1 Допрете  (OTHERS) од  (HOME) МЕНИТО → [DELETE].

2 Допрете на  [DELETE].

3 Допрете на  [DELETE].

4 Допрете на сликата која сакате да се избрише.



Избраната слика е означена со . Држете притиснато на сликата на екранот за да го потврдите изборот.

Забелешки

- Кога снимате оддалечен предмет, фокусирањето е потешко и може да потрае.
- Фокусирајте рачно ([FOCUS], с. 76) кога е отежнато автоматското фокусирање.

EXPOSURE



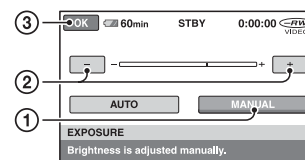

Можете рачно да ја корегирате светлината на некои делови. Користете ја функцијата [EXPOSURE] кога предметите се премногу светли или премногу темни во однос на заднината.

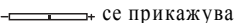

1 Допрете на [MANUAL].

 се прикажува.

2 Дотерајте ја експозицијата со  / .

3 Допрете на .

За да се вратите на автоматска експозиција, допрете [AUTO] →  во чекорот **1**.

SPOT METER (Flexible spot meter)



Оваа функција служи за прилагодување и корегирање на експозицијата на одредени предмети за да се снимат со соодветно осветлување, дури и кога постои голема разлика помеѓу нивната светлина и светлината на заднината (на пр. предмети под рефлектор)

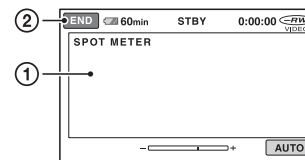

1 Допрете на местото на екранот на кое сакате да се корегира експозицијата.

 се прикажува.

2 Допрете на полето [END].

За да се вратите на автоматска експозиција, допрете на [AUTO] → [END] во чекорот **1**.

Забелешки

- Ако изберете [SPOT METER], [EXPOSURE] автоматски се поставува на [MANUAL].

SCENE SELECTION



Функцијата [SCENE SELECTION] служи за прилагодување на параметрите на снимање на разни ситуации.

► AUTO

За автоматско прилагодување на параметрите за ефикасно снимање без [SCENE SELECTION] функцијата.

TWILIGHT*)

За ефикасно снимање во ноќни услови без губење на нијансите.



TWILIGHT PORT. ()



За снимање во ноќни услови со истакнување на лицето кое се снима.

CANDLE ()



За снимање свеќи без губење на нијансите.

SUNRISE&SUNSET*)



За снимање на изгрејсонцето или зајдисонцето без губење на нијансите.

FIREWORKS*)



Комплет функции од OPTION менито

Подолу се опишани опциите кои се прикажани во менито OPTION.

Начин на дотерување

(HOME MENU) → страна 62
 (OPTION MENU) → страна 74

Основните вредности се означени со **B**.

FOCUS

За рачно прилагодување на фокусот. Изберете ја оваа функција кога сакате да фокусирате одреден предмет.



- 1 Допрете на [MANUAL].
 се прикажува.
- 2 Допрете (за фокусирање предмет во близина, или (за оддалечен предмет). Се прикажува кога не може да се фокусира поблиску, или се прикажува кога не може да се фокусира пооддалечен предмет.
- 3 Допрете на .

За автоматско дотерување на фокусот: [AUTO] → во чекорот **1**.

Забелешки

- За да добиете изострена слика, минималното растојание помеѓу камерата и предметот треба да изнесува 1 cm за приближување, или 80 cm за оддалечување.

Совети

- Фокусирањето се врши полесно со поместување на копчето за зумирање кон позицијата T за да фокусирате, па кон позицијата W за да зумирате за снимање. Кога сакате да снимате одблиску, поместете го копчето кон позицијата па прилагодете го фокусот рачно.
- фокусното растојание (далечината на која предметот се фокусира, на пример, во темни услови или кога фокусирањето е отежнато) се прикажува неколку секунди во следните ситуации. (Сепак, истото не се прикажува

правилно доколку користите objekti v za tel eikonverzija (опција.)

- Кога се менува од автоматски во рачен начин на фокусирање.
- Кога фокусот се прилагодува рачно

SPOT FOCUS

Можете да изберете во која точка да се фокусира снимката, за предмет кој не е во средината на сликата.

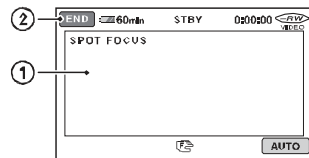

- 1 Допрете го предметот на екранот.
 се прикажува.
- 2 Допрете на [END].

За автоматско прилагодување, допрете на [AUTO] → [END] во чекорот **1**.

b Забелешки

- ако изберете [SPOT FOCUS], функцијата [FOCUS] автоматски се поставува на [MANUAL] (рачно).

TELE MACRO

Оваа функција е корисна за снимање мали предмети, на пример, цвеќе или инсекти. Со ваквото снимање, предметот се зострува, а заднината е заматена. Кога ф-јата [TELE MACRO] е на [ON] ()^{*}, зумирањето (с. 34) автоматски се поместува до максимум кон позицијата T (приближување), со што се овозможува снимање на мало растојание, до 45 cm^{*}.

^{*} DCR-DVD406E/DVD408E/DVD808E: околу 37 cm



За да ја поништите функцијата, допрете на [OFF], или зумирајте кон позицијата (W).

Допрете на за да се вратите на претходниот екран.

5 Допрете → [YES] →

Бришење на сите записи од дискот одеднаш



Во чекорот **3**, допрете на [DELETE ALL] → [YES] → [YES] →

За бришење на последно снимениот видео запис



Во чекорот **3**, допрете на [LAST SCENE DEL] → → [YES] →

Забелешки

- Не ја вадете батеријата или не го исклучувајте адаптерот додека бришењето е во тек. Во спротивно, дискот може да се оштети.
- Ако избришаниот запис е вклучено во листа (с. 51), тој исто така се брише и од листата.
- Дури и кога ќе ги избришете непотребните слики од дискот, неговиот слободен простор може да не се зголеми доволно за да снимате дополнителен материјал.
- За да ги избришете сите слики снимени на дискот, за да можете повторно да снимате на него, форматирајте го (страна 59).

Совети

- Сликите снимени со камерата и сочувани на дискот се нарекуваат "оригинали".

Бришење на фотографиите од "Memory Stick Duo"

1 Допрете (OTHERS) од (HOME) менито → [DELETE].

2 Допрете на [DELETE].

3 Допрете на [DELETE].

4 Допрете на фотографијата која сакате да се избрише.

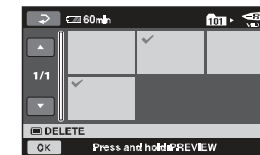

Избраната фотографија се означува со .
Држете притиснато на сликата на екранот да го потврдите изворот. Допрете на за да се вратите на претходниот екран.

5 Допрете на → [YES] → .

За да ги избришете сите слики од "Memory Stick Duo" картичката

Во чекорот **3**, допрете [DELETE ALL] → [YES] → [YES] →

Забелешки

- Сликите не можат да се избришат во следните случаи:
 - "Memory Stick Duo" картичката е заштитена

– Фотографиите се заштитени од бришење преку друг уред.

Совети

- За да ги избришете одеднаш сите слики од “Memory Stick Duo” картичката, форматирајте ја (с. 60).

DVD
-RW

VR

Забелешки

- Видео записите не можат да се поделат кога функцијата Easy Handycam е активна. Најнапред исклучете ја.

1 Допрете на (OTHERS) од (HOME) менито → [EDIT].

2 Допрете на [DIVIDE].

3 Допрете на записот што сакате да се подели.

Избраниот запис се reproduci ra.

4 Допрете на на местото каде сакате записот да се подели.

Reproduci rani ot се пазира.

За попрецизно одредување на точката на делење која сте ја одредиле со допирање на полето.



Враќање на почетокот од избраниот запис

Reprodukci jata пазира/ продолжува со допирање на полето

5 Допрете → [YES] →

Функции за снимање од менито OPTION

Видете на стр. 74 за повеќе детали.

Опции	*	Стр.
поле		
FOCUS	-	76
SPOT FOCUS	-	76
TE LE MACRO	-	76
EXPOSURE	-	77
SPOT METER	-	77
SCENE SELECTI ON	-	77
WHITE BAL.	-	78
COLOR SLOW SHTR	-	79
SUPER N GHTSHOT	-	79

поле		
FADER	-	79
D.EFFECT	-	80
PICT.EFFECT	-	80

поле		
REC MODE	<input type="radio"/>	64
MICREF LEVEL	-	80
IMAGE SIZE	<input type="radio"/>	66
QUALITY	<input type="radio"/>	68
SELF-TIMER	-	80
TIMING	-	37
RECORD SOUND	-	37

* Опции кои се вклучени и во менито HOME.

Функции за прегледување од менито OPTION

Видете на стр. 74 за повеќе детали.

Опции	*	Стр.
поле		
DELETE	<input type="radio"/>	48
DELETE ALL	<input type="radio"/>	49
поле		
DIVIDE	<input type="radio"/>	50
ERASE	<input type="radio"/>	52
ERASE ALL	<input type="radio"/>	52
MOVE	<input type="radio"/>	52

-- (Полето зависи од состојбата)

ADD	<input type="radio"/>	52
ADD ALL	<input type="radio"/>	52
PRINT	<input type="radio"/>	55
SLIDE SHOW		41
VOLUME	<input type="radio"/>	70
DATA CODE	<input type="radio"/>	69
SLIDE SHOW SET		41
ADD	<input type="radio"/>	51
ADD ALL	<input type="radio"/>	52

-- (без поле)

COPIES	-	56
DATE/TIME	-	56
SIZE	-	56
DVD MENU	-	47

* Опции кои се вклучени и во менито HOME.

Активирање на функциите со **OPTION** менито

Менито OPTION MENU се отвора исто како и појавното мени кога ќе го притиснете десното копче на глумчето од компјутерот. Во него се прикажани различни функции.

Користење на OPTION менито

1 Додека ја користите камерата, допрете на полето **OPTION** на екранот.

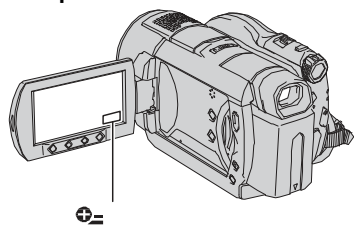

поле

2 Допрете на саканата опција.

Доколку не е во листата, допрете на друго поле за да се смени страницата.

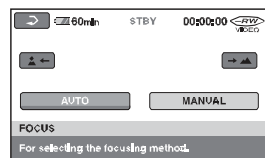

3 Извршете ги измените и допрете на **OK**.

Доколку саканата опција не е прикажана на екранот

Допрете на друго поле. Доколку и натаму не се прикажува, опцијата не е достапна во моментот.

Забелешки

- Полињата и опциите кои се прикажуваат зависат од тековната состојба на снимање / емитување на камерата.
- Некои опции не се означени со поле.
- Менито OPTION MENU не може да се користи истовремено со Easy Handycam.

Забелешки

- Откако ќе се подели видео записот, не може повторно да се врати во претходната состојба.
- Не го исклучувајте адаптерот и не ја вадете батеријата додека записот се уредува. Дискот може да се оштети.
- Ако поделениот запис е вклучен во листа, во неа тој нема да се подели.
- Може да има мала разлика од местото каде сте притиснале **▶||** и точното место каде е извршено делењето, бидејќи камерата делењето го врши на интервали од по половина секунда.

Креирање програма



Програмата е листа на почетните слики од избраните видео записи. Оригиналните записи не се менуваат дури и ако ги уредувате и бришете записите од листата. Ставете го снимениот диск во камерата.

Забелешки

- Не можат да се додаваат записи во листата или да се уредуваат понатаму, додека е активна функцијата Easy Handycam. Најнапред исклучете ја функцијата Easy Handycam.

1 Допрете на **OTHERS** од **HOME** менито → **[PLAYLIST EDIT]**.

2 Допрете на **[ADD]**.

3 Допрете на записот кој сакате да се додаде во листата.



Избраниот запис се означува со **✓**. Држете притиснато на сликата на екранот за да го потврдите изборот. Допрете на **↶** за да се вратите на претходниот екран.

4 Допрете **OK** → **[YES]** → **OK**

Додавање видео записи од дискот во програмата

Во чекорот **2**, допрете [ADD ALL] → [YES] → [YES] → OK

Забелешки

- Не го исклучувајте адаптерот и не ја вадете батеријата додека програмата се уредува. Во спротивно, дискот може да се оштети.

Совети

- Можете да додадете до 999 записи во програмата.
- Може да се додаде запис додека го гледате со [ADD] од (OPTION) → tab.

Емитување на листата

Ставете го дискот на кој е снимена програмата во камерата.

- 1** Допрете (VIEW IMAGES) од (HOME) менито → [PLAYLIST]. Сликите додадени во програмата се отвоараат на екранот.



- 2** Допрете ја сцената која сакате да почне да се емитува.

Сите записи од програмата се емитуваат, од избраниот, сè до последниот во листата.

Бришење на сликите додадени во програмата одеднаш

- 1** Допрете (OTHERS) од (HOME) менито → [PLAYLIST EDIT].

- 2** Допрете на [ERASE].
За бришење на сите слики одеднаш: [ERASE ALL] → [YES] → [YES] → OK.

- 3** Допрете на сликата која сакате да се избрише од програмата.

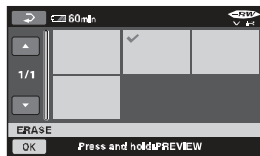

Избраната слика се означува со . Држете притиснато на сликата на екранот за да го потврдите изборот.

Допрете на за да се вратите на претходниот екран.

- 4** Допрете на OK → [YES] → OK

Совети

- Оригиналните слики не се менуваат, дури и кога ќе ги избришете од програмата.

Менување на редоследот во листата

- 1** Допрете (OTHERS) од (HOME) менито → [PLAYLIST EDIT].
- 2** Допрете на [MOVE].
- 3** Изберете ја сликата што сакате да се премести.

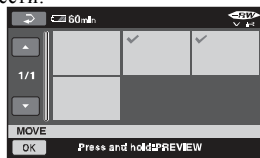

Избраната слика се означува со . Држете притиснато на сликата на екранот за да го потврдите изборот.

Допрете на за да се вратите на претходниот екран.

- 4** Допрете на OK.

GENERAL SET

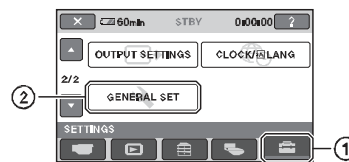

Допрете на **1**, па на **2**. Доколку саканата опција не е прикажана, притискајте ▲/▼

Начин на поставување

(HOME MENU) → страна 62
 (OPTION MENU) → страна 74

Основните вредности се означени со ►.

DEMO MODE

Основното поставување е [ON] (вклучено) со што се прикажува 10-минутна демонстрација за користењето на камерата секогаш кога копчето POWER ќе се постави на .

Совети

- Демонстрацијата ќе се исклучи веднаш во следните ситуации.
 - Ако притиснете START/STOP или PHOTO.
 - Ако го допрете екранот при демонстрацијата (Таа започнува повторно по околу 10 минути).
 - Ако ја отворите преградата за дискови.
 - Ако ставите “Memory Stick Duo” картичка
 - Ако копчето POWER се постави на (Still).
 - Ако се притисне (HOME)/ (VIEW IMAGES).

CALIBRATION

Видете на страна 106.

A.SHUT OFF (Автоматско исклучување)

► 5min

Камерата ќе се исклучува автоматски доколку ја оставите неактивна речиси 5 минути.

NEVER

Камерата никогаш не се исклучува автоматски

Забелешки

- Кога се вклучува во струја преку адаптер, [A.SHUT OFF] автоматски се поставува на [NEVER].

REMOTE CTRL (Далечински управувач)

Основното поставување е [ON] (вклучено), што овозможува да се користи испорачаниот далечински управувач (с. 115).

Совети

- За да не дојде до случајно активирање на камерата со далечински управувач од друг уред (видео рекордер и слично), поставете ја оваа функција на [OFF] (исклучено).

OUTPUT SETTINGS

(Функции за поврзување со надворешни уреди)

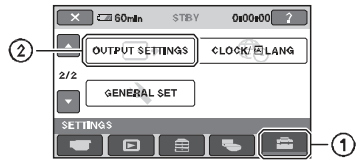

Допрете на **1**, па на **2**.
Доколку саканата опција не е прикажана, притискајте ▲/▼

Начин на поставување

- 🏠 (HOME MENU) → страна 62
- ⊕ (OPTION MENU) → страна 74

Основните вредности се означени со ▶.

TV TYPE

Видете на страна 42.

DISP OUTPUT

▶ LCD PANEL

Прикажување на временскиот код на екранот и окуларот.

V-OUT/PANEL

Временскиот код се прикажува на екранот од телевизорот, како и на екранот и окуларот од камерата.

CLOCK/LANG

(Функции за дотерување на часовникот и бирање јазик)

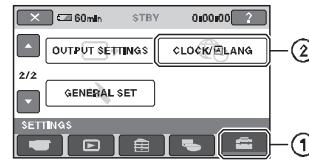

Допрете на **1**, па на **2**.
Доколку саканата опција не е прикажана, притискајте ▲/▼

Начин на поставување

- 🏠 (HOME MENU) → страна 62
- ⊕ (OPTION MENU) → страна 74

CLOCK SET

Видете на страна 23.

AREA SET

Можете да ја дотерате временската разлика без да го запрете часовникот. Изберете часовна зона со ▲/▼ кога ја користите камерата во странство. Листата на часовни зони широм светот е наведена на страна 100.

SUMMERTIME

За примена на летно сметање на времето.
Поставете ја на [ON] вклучено за поместување на времето од 1 час.

LANGUAGE SET

Изберете јазик на кој сакате да се прикажуваат менијата на екранот.

💡 Совети

- На располагање е опцијата [ENG[SIMP]] (едноставен англиски), кој полесно ќе го разберете, доколку Вашиот јазик не е достапен.

5 Изберете нова локација со [←]/[→].

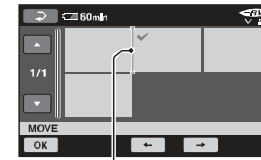

Рамка за локација

Држете притиснато на полето на екранот за да го потврдите изборот.

6 Допрете на [OK] → [YES] → [OK]

💡 Совети

- Кога избирате повеќе слики, тие се преместуваат според редоследот кој претходно го имале во листата.

Делење видео запис во листата

- 1** Допрете [OTHERS] од 🏠 (HOME) менито → [PLAYLIST EDIT].
- 2** Допрете на [DIVIDE].
- 3** Изберете го записот што сакате да се подели. Емитирањето на избраниот запис започнува.
- 4** Допрете [PAUSE] на местото на кое сакате да се подели записот. Емитирањето на записот се паузира

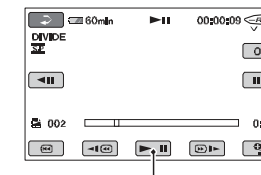

За паузирање/продолжување на емитирањето, допирате на [PAUSE]

5 Допрете [OK] → [YES] → [OK]

⚡ Забелешки

- Може да има мала разлика од местото каде сте притиснале [PAUSE] и точното место каде е извршено делењето, бидејќи камерата делењето го врши на интервали од по половина секунда.

💡 Совети

- Оригиналните видео записи не се менуваат кога ќе ги избришете од програмата

Преснимување на видео рекордер или DVD/HDD рекордери

Снимениот материјал можете да го копирате на други уреди, како на пример, видео-рекордери или DVD/HDD рекордери.

За оваа операција, вклучете ја камерата во струја преку испорачаниот AC адаптер (с. 20). Прочете го и упатството за употреба на уредот што го поврзувате.

Забелешки

- Бидејќи преснимувањето се врши со пренос на аналогни податоци, квалитетот на сликата може да се намали.

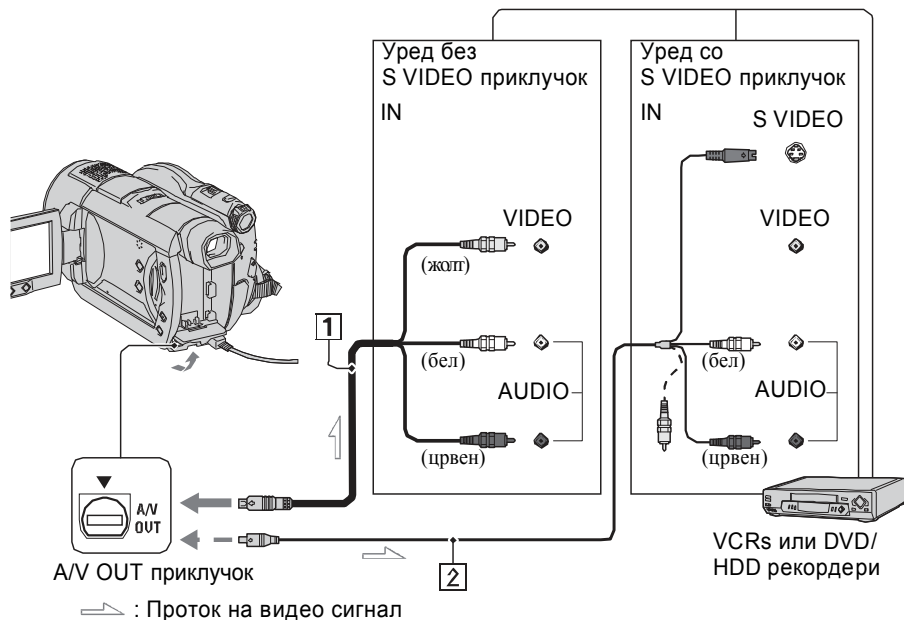

1 Со A/V кабел (испорачан)

Приклучете го во влезот на другиот уред.

2 Со A/V кабел со S VIDEO приклучок (опција)

Кога поврзувате друг уред преку S VIDEO пинот од AV кабел со S VIDEO (опција), добивате повисок квалитет на сликата отколку со обичниот A/V кабел. Приклучете ги црвениот и белиот пин (за лев и десен аудио канал) и S VIDEO пинот (за S VIDEO канал) од овој кабел. Кога ја поврзувате камерата на овој начин, не треба да се приклучува жолтиот пин од AV кабелот со S VIDEO пин.

Забелешки

- За да се прикријат индикаторите (бројачот и сл.) на екранот на поврзаниот уред, допрете на полињата [MENU] (SETTINGS) → [OUTPUT SETTINGS] → [DISP OUTPUT] → [LCD PANEL] (основно) од менито HOME (с. 72).
- За да се снимат времето/датумот и параметрите на камерата, прикажете ги на екранот (с. 69).
- Доколку ја поврзувате камерата со монаурален уред, приклучете го жолтиот пин од A/V кабелот во соодветниот видео приклучок на уредот, па потоа приклучете го црвениот пин (за десен аудио канал) или белиот пин (за лев аудио канал) на соодветниот аудио приклучок на видео-рекордерот или телевизорот.

► NORMAL

Стандардно осветлен.

BRIGHT

Силно осветлен.

Забелешки

- Кога камерата се поврзува на надворешен извор на енергија, автоматски се избира опцијата [BRIGHT].
- Кога е избрана опцијата [BRIGHT], батеријата се троши многу побргу.
- Ако го отворите екранот 180 степени нанадвор и го затворите кон камерата, автоматски ќе се избере опцијата [NORMAL].

Совети

- Ова прилагодување не влијае на сликата која се снима.

LCD COLOR

Бојата на екранот може да се прилагоди со [-] [+].

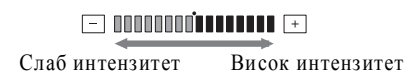

Совети

- Ова прилагодување не влијае на сликата која се снима.

VF B.LIGHT (Светлина на окуларот)

Може да се прилагоди и нивото на светлина на окуларот.

► NORMAL

Стандардно осветлен.

BRIGHT

Силно осветлен.

Забелешки

- Кога камерата се поврзува на надворешен извор на енергија, автоматски се избира опцијата [BRIGHT].
- Кога е избрана опцијата [BRIGHT], батеријата се троши многу побргу.

Совети

- Ова прилагодување не влијае на сликата која се снима.

SOUND/DISP SET

(тон за потврда)

12IMAGES

За прикажување 12 слики.

* Може да се користат и копчињата за зумирање на рамката од екранот и копчињата на далечинскиот управувач

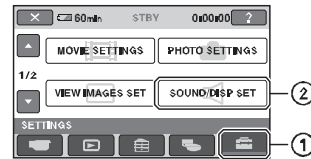

Допрете на **1**, па на **2**.
Доколку саканата опција не е прикажана, притискајте.



Начин на поставување

🏠 (HOME MENU) → page 62

⊕ (OPTION MENU) → page 74

Основните вредности се означени со ►.

VOLUME  

Допирајте на  /  за да ја дотерате јачината на тонот (с. 40).

BEEP 

► ON

Се емитува мелодија при почнување / запирање на снимањето и допирање на екранот

OFF

Не се емитува мелодија и звук.

LCD BRIGHT 

За дотерување на светлината на LCD екранот.

1 Дотерајте ја светлината со  / .

2 Допрете на **OK**.

 Совети

- Ова прилагодување не влијае на сликата која се снима.

LCD BL LEVEL (Ниво на светло на екранот) 

Можете да го прилагодите нивото на осветлување на екранот.

1 Ставете го снимениот диск во камерата.

2 Вклучете ја камерата и притиснете  (VIEW IMAGES).

Со опцијата [TV TYPE] одредете го форматот на телевизорот (с. 42).

3 Ставете го медиумот за снимање во уредот за снимање.

Ако на уредот кој снима има избирач на извор на сигнали, изберете го соодветниот.

4 Поврзете ја камерата со уредот за снимање (видео или DVD/ рекордер) со помош на A/V кабел (испорачан) **1** или A/V кабел со S VIDEO приклучок (опција) **2**.

Приклучете ја камерата на влезовите за сигнали на уредот.

5 За почнете го емитувањето кај камерата и снимањето кај уредот за снимање.

Претходно проучете го упатството за употреба на уредот за снимање, за повеќе детали.

6 Откако преснимувањето ќе заврши, прекинете го прво снимањето, па емитувањето.

Печатење на СНИМЕНИТЕ СЛИКИ (на PictBridge печатач)

На печатачи со PictBridge поддршка, сликите можат да се печатат директно, без претходно поврзување со компјутер.



За да има констатно напојување со ел. Енергија, вклучете ја камерата во струја преку испорачаниот адаптер (с. 20). Ставете ја “Memory Stick Duo” картичката на која се снимени фотографите во камерата и вклучете го печатачот.

Поврзување на камерата со печатачот

1 Вклучете ја камерата

2 Поврзете го  (USB) излезот на камерата со соодветниот влез на компјутерот преку USB кабел (с. 112).

[USB SELECT] се прикажува.

3 Допрете на  **PRINT**].

Кога ќе заврши поврзувањето,  (PictBridge connecting) пораката се прикажува на екранот.

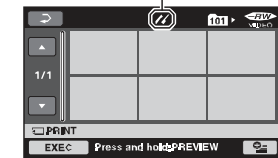

Една од сликите сочувани на “Memory Stick Duo” се отвора на екранот

 Забелешки

- Ваквото печатење може да се гарантира само кај печатачите со PictBridge поддршка.

Печатење

1 Допрете на сликата што сакате да се испечати.

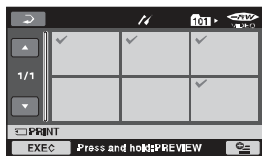

Избраната слика се означува со ✓ . Држете притиснато на сликата на екранот за да го потврдите изборот. Допрете на [↩] за да се вратите на претходниот екран.

2 Допрете на [OPTION], извршете ги следните излени и допрете на [OK].

[COPIES]: Одредете колку копии од фотографијата да се испечатат. Можете да одредите до 20 копии.

[DATE/TIME]: Изберете [DATE] (печатење датум), [DAY&TIME] (печатење време и датум), или [OFF] (без време и без датум).

[SIZE]: внесете големина на хартијата.

Ако не вршите измени, одете на чекор 3.

3 Допрете [EXEC] → [YES] → [OK]

Сликата се прикажува на екранот.

Финализирање на печатењето

Допрете [↩] на сликата на екранот.

Забелешки

- Прочете го и упатството за употреба на печатачот кој го користите.
- Не ги користете следните операции додека [Z] индикаторот стои на екранот. Тие нема да можат да се извршат правилно.
 - Поместување на копчето POWER.
 - Притискање на полето [VIEW IMAGES]
 - Исклучување на USB кабелот од печатачот.
 - Вадење на “Memory Stick Duo” картичката од камерата
- Ако pe-atarot запре со печатењето, исклучете го USB кабелот, исклучете го печатачот и повторно вклучете го, па започнете со постапката за печатење одново.
- Можат да се избере само големина на хартија на која печатачот може да печати.
- Кај некои модели, горната, долната, левата или десната страна може да бидат потсечени. Ако печатите слики во 16:9 формат, сликата може да биде скратена во ширина.
- Некои печатачи немаат поддршка за печатење датум. Прочете го упатството за употреба на печатачот.
- Не може да се печати следното:
 - Слики уредувани со компјутер
 - Слики фотографирани со друг уред
 - Слики поголеми од 3MB
 - Слики со резолуција поголема од 2848×2136

Совети

- PictBridge е индустриски стандард воспоставен од Camera & Imaging Products Association (CIPA). На печатачите со оваа поддршка сликите можат да се печатат без користење на компјутер, туку директно, по поврзување на печатачот со дигитална камера / фотоапарат.
- Прикажаната слика се печати со допирање на полето [VIEW IMAGES] → [PRINT] од [OPTION].

VIEW IMAGES SET

(Функции за прилагодување на екранот)

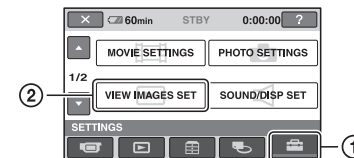

Допрете на 1, па на 2. Доколку саканата опција не е прикажана, притискајте ▲▼

Начин на поставување

[HOME MENU] → страна 62

[OPTION MENU] → страна 74

Основните вредности се означени со ▶.

DATA CODE

За прикажување на снимениот податочен код при емитувањето на снимениот материјал.

▶ OFF

Не се прикажува податочниот код.

DATE/TIME

Се прикажуваат датумот и времето.

CAMERADATA (below)

Се прикажуваат параметрите на снимање.

DATE/TIME

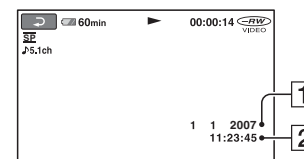

A Датум

B Време

CAMERADATA

Видео записи

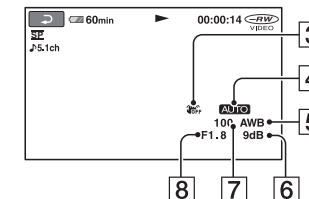

Фотографии

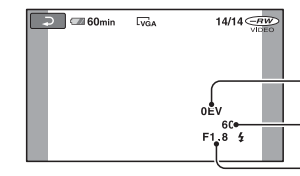

- 3 Исклучен стабилизатор
- 4 Светлина
- 5 Баланс на бела светлина
- 6 Засилување
- 7 Брзина на прекинување
- 8 Вредност на апертурата
- 9 Експозиција

Совети

- [Z] се прикажува за слика снимена со блис.
- Податчниот код се прикажува на ТВ екранот, кога снимките се гледаат на телевизор.
- Со секое притискање на копчето DATA CODE на далечинскиот управувач, се менуваат следните информации на екранот: [DATE/TIME] → [CAMERADATA] → [OFF] (без индикатор)
- Зависно од состојбата на дискот, може да се прикаже симболот [---:---].

DISPLAY



За приказ на бројот на икони дадени во визуелниот индекс.

▶ ZOOM LINK

Менување на бројот на икони (6 или 12) со копчето за зумирање.*

6IMAGES

За прикажување 6 слики

	2.3M 2016 × 1134 	1.7M 1512 × 1134 
128MB	110 280	145 355
256MB	200 500	260 640
512MB	410 1000	530 1300
1GB	840 2100	1050 2650
2GB	1700 4300	2200 5500
4GB	3400 8500	4400 10500

* Големината на сликата е фиксна, зависно од избраниот формат:

DCR-DVD506E/DVD508E/DVD908E

- [4.6M] за формат 16:9

- [3.4M] за формат 4:3

DCR-DVD406E/DVD408E/DVD808E

- [2.3M] за формат 16:9

- [1.7M] за формат 4:3

Забелешки

- Бројот е мерен при следните услови:
Максимален: Квалитет на сликата - [FINE].
Минимален: Квалитет на сликата - [STANDARD].
- Сите броеви се измерени со користење на “Memory Stick Duo” картичка произведена од Sony Corporation. Максималниот број зависи од условите на снимање.
- Големата резолуција на сликите се добива благодарение на уникатниот начин на распоредување на точките кај Sony ClearVid CMOS сензорот и системот за обработка на сликата на Sony (нов Enhanced Imaging Processor).

QUALITY

► FINE (FINE)

Снимање со висок квалитет на сликата.

STANDARD (STD)

Снимање со стандарден квалитет на сликата.

FILE NO. (Бр. на фајл)

► SERIES

За да се запомни редниот број на последната фотографија кога се става друга “Memory Stick Duo” картичка.

RESET

Нумерирањето почнува одново кога ќе се стави нова картичка

NIGHTSHOT LIGHT

Видете на страна 64.

STEADYSHOT (DCR-DVD506E/DVD508E/DVD908E)

Видете на страна 65.

GUIDEFAME

Видете на страна 65.

ZEBRA

Видете на страна 65.

FLASH LEVEL

Видете на страна 65.

REDEYE REDUC (Redeye reduction)

Видете на страна 66.

(MANAGE DISC/MEMORY) категорија

Овие функции овозможуваат дисковите и “Memory Stick Duo” картичките да се користат за различни намени.



 (MANAGE DISC/MEMORY) категорија на функции

Листа на функции

FINALIZE

Финализирање на дискот, за да може да се емитува на друг уред (с. 44).

DISC SELECT GUIDE

Упатство за избирање на најсоодветниот диск за снимање (с. 58).

FORMAT

Форматирање (бришење) на целиот диск За да може да се користи пак (с. 59).

FORMAT

Форматирање (бришење) на целата “Memory Stick Duo” картичка (с. 60).

UNFINALIZE

Поништување на финализирањето на дискот, за да може да се снима дополнително на него (с. 60).

DISC INFO

Прикажување информации за дискот.

Reprodukcija na diskovite na dugu uredi

Reprodukcija na disk na drug ured

Финализирањето на дискот (с. 44) овозможува снимениот диск со камерата да може да се емитува на друг DVD уред. Сепак, емитувањето на сите DVD уреди не е загарантирано. DVD+RW дисковите не треба да се финализираат.

Забелешка

- Не користете CD адаптер од 8 cm со DVD дискови од 8 cm.
- Вертикално инсталираните уреди треба да бидат поставени така што во нив дискот ќе биде во хоризонтална положба.
- Некои дискови не можат да се емитуваат и може да се “закочуваат” во некои сцени. Некои функции се исклучени кај некои уреди.

Совети

- Уредите со поддршка за титлови можат да ги прикажуваат снимените време и датум каде титловите се прикажуваат нормално (с. 65). Прочете го упатството на уредот.
- Ако сте креирале DVD мени (с. 47), можете да ја изберете саканата сцена од менито.

Reprodukcija na disk na kompjuter

За да го емитувате дискот на компјутер, мора да се инсталира апликација за емитување DVD дискови. Ставете го финализираниот диск во DVD уредот на компјутерот и започнете го емитувањето со соодветната апликација.

Забелешки

- И дисковите DVD+RW мора да се финализираат за да се емитуваат на компјутер (с. 44). Во спротивно, може да дојде до дефект
- Проверете дали DVD уредот на компјутерот може да емитува DVD дискови од 8 cm.
- Не користете CD адаптер од 8 cm со DVD дискови од 8 cm.
- Кај некои компјутерски DVD уреди дисковите не можат да се емитуваат правилно.

Репродукција на дисковите на друг уред (Продолжува)

- Записите од дискот не можат директно да се копираат на компјутерот.

Совети

- Повеќе детали за операциите и процедурите можете да најдете во “First Step” упатството на испорачаниот CD-ROM (с. 81).

Ознака на дисковите

За бележи датата кога дискот е употребен по прв пат (Основната вредност е 0:00AM 1 јануари, 2007).

<пример

Ако дискот е прв пат искористе во 0:00 pm на 1. јануари 2007:

2007_01_01_00H00M_AM

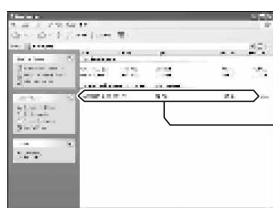

Ознака за дискот

Совети

- Сликите од дискот се сочувани во следните папки:
 - DVD-RW (VR режим) DVD_RTAV папка
 - Кај останатите дискови и модели VIDEO_TS папка

Избирање правилен диск (DISC SELECT GUIDE)

Избирајте ги опциите кои Ви одговораат на екранот и упатството ќе Ви го препорача најсоодветниот диск.

1 Допрете (MANAGE DISC/MEMORY) од (HOME) менито.



2 Допрете [DISC SELECT GUIDE].

3 Допрете на саканата опција на екранот.

Откако ќе одговорите на поставените прашања, ќе се прикаже најсоодветниот диск.

Ако ставите диск каков што Ви препорачало упатството, можете да го форматирате со избраните параметри.

VGA (0.3M) (LVGA)

За снимање голем број фотографии со послаб квалитет.

Забелешки

- Кога форматот на сликата е поставен на 16:9, големината се менува во [3.0M] (3.0M) (с. 37).
- Големината се бира само за фотографиите.

Капацитет на “Memory Stick Duo” (MB) и број на достапни слики за фотографирање

Кога копчето POWER е на (Still) (DCR-DVD506E/DVD508E/DVD908E)

	6.1M 2848 × 2136 [6.1M]	4.6M 2048 × 1602 [4.6M]	3.1M 2048 × 1536 [3.1M]	VGA (0.3M) 640 × 480 [VGA]
64MB	21 53	28 70	40 100	390 980
128MB	42 105	56 135	80 205	780 1970
256MB	76 190	100 250	140 370	1400 3550
512MB	155 390	205 510	295 760	2850 7200
1GB	315 800	420 1050	600 1550	5900 14500
2GB	650 1600	860 2150	1200 3150	12000 30000
4GB	1250 3200	1700 4250	2400 6300	23500 59000

Кога копчето POWER е на (Movie)* (DCR-DVD506E/DVD508E/DVD908E)

	4.6M 2848 × 1602 [4.6M]	3.4M 2136 × 1602 [3.4M]
64MB	28 70	37 93
128MB	56 135	74 185

	4.6M 2848 × 1602 [4.6M]	3.4M 2136 × 1602 [3.4M]
256MB	100 250	130 335
512MB	205 510	270 690
1GB	420 1050	550 1400
2GB	860 2150	1100 2850
4GB	1700 4250	2250 5700

Кога копчето POWER е на (Still) (DCR-DVD406E/DVD408E/DVD808E)

	4.0M 2304 × 1728 [4.0M]	3.0M 2304 × 1296 [3.0M]	1.9M 1600 × 1200 [1.9M]	VGA (0.3M) 640 × 480 [VGA]
64MB	32 81	42 105	65 160	390 980
128MB	64 160	85 215	130 325	780 1970
256MB	115 295	150 395	235 590	1400 3550
512MB	235 600	310 800	480 1200	2850 7200
1GB	480 1200	640 1600	980 2450	5900 14500
2GB	990 2500	1300 3350	2000 5000	12000 30000
4GB	1950 4900	2600 6600	3950 9500	23500 59000

Кога копчето POWER е на (Movie)* (DCR-DVD406E/DVD408E/DVD808E)

	2.3M 2016 × 1134 [2.3M]	1.7M 1512 × 1134 [1.7M]
64MB	56 135	72 175

Опции за фотографиите (Достапни функции за фотографирање)

LOW (⚡)

За послаб блиц

REDEYE REDUC (Намалување на ефект на црвени очи)

Кога го користите вградениот блиц или надворешен блиц (опција) активирајте ја и оваа функција. Со неа се спречува појавата на ефектот на “црвени очи” на снимката. Функцијата [REDEYE REDUC] поставете ја на [ON] (вклучено). Притискајте ⚡ (блиц) (с. 34) за да изберете една од следните опции:

👁️ (автоматски): Кога амбиенталната светлина е слаба, блицот трепка катко неколку секунди пред да светне, за очите да не се прикажат црвено на снимката.

↓

👁️ ⚡ (Постојано користење): Функцијата за намалување на овој ефект е вклучена постојано

↓

🚫 : За снимање без блиц.

⚡ Забелешки

- Поради индивидуалните разлики и условите на снимање, оваа функција може да не ги даде очекуваните резултати.



Допретена 1, па 2. Ако саканата опција не е прикажана на екранот, притискајте ▲/▼

Начин на поставување

🏠 (HOME MENU) → страна 62
⚙️ (OPTION MENU) → страна 74

Основните вредности се означени со B.

🖼️ IMAGE SIZE

⚡ Забелешки

- [🖼️ IMAGE SIZE] може да се прилагоди само кога снимањето не е во тек

DCR-DVD506E/DVD508E/DVD908E

▶ 6.1M (6.1M)

За јасни изострени фотографии.

3.1M (3.1M)

За фотографии со релативно добар квалитет.

VGA (0.3M) (VGA)

За снимање голем број фотографии со послаб квалитет.

⚡ Забелешки

- Кога форматот е поставен на 16:9, големината на сликата се менува во [🖼️ 4.6M] (🖼️ 4.6M) (с. 37).
- Големината може да се бира само за фотографии.

DCR-DVD406E/DVD408E/DVD808E

▶ 4.0M (4.0M)

За јасни и изострени слики.

1.9M (1.9M)

За фотографии со релативно добар квалитет.

Бришење на целиот диск (Форматирање)

Форматирање на дискот



Со форматирањето од дискот се бришат сите податоци и истиот може повторно да се користи. Потоа на располагање ви е целиот капацитет на дискот. **DVD-R/DVD+R DL** дисковите не можат да се форматираат. Користете нов диск за ново снимање.

Ако форматираете финализиран диск

- DVD-RW дискот (во VIDEO режим) станува нефинализиран. Дискот потоа мора да се финализира пак за да може да се емитува на друг уред.
- Кај DVD-RW (VR режим)/ DVD+RW дисковите, со форматирањето се бришат сите слики од финализираниот диск. Иконите и , се прикажуваат на екранот, но нема потреба дискот да се финализира повторно за да може да се емитува на друг уред.*

* За да креирате DVD мени на DVD+RW диск, финализирајте го повторно (с. 44).

1 Приклучете го AS adapterot на DC IN приклучокот на камерата, па потоа приклучете го другиот крај во струја.

2 Вклучете ја камерата.

3 Stavete go di skot { to sakate da go formatirate vo kamerata.

4 Допрете на (MANAGE DISC/MEMORY) од (HOME) → FORMAT].

- Направете ги следните постапки ако користите DVD-RW или DVD+RW диск.

■ DVD-RW

Изберете [VIDEO] или [VR] формат на снимање (с. 12), па допрете на .

■ DVD+RW

Изберете формат за видео записот, [16:9 WIDE] или [4:3], па допрете .

5 Допрете на [YES].

6 Допрете на кога ќе се прикаже пораката [Completed.].

⚡ Забелешки

- За да не се испразни батеријата при форматирањето, вклучете ја камерата во струја преку AC адаптерот.
- Не ја поместувајте камерата, не ја изложувајте на вибрации и не го исклучувајте адаптерот при форматирањето.
- Кога користите двостран диск, форматирајте ја секоја страна посебно. Страните може да се форматираат во различен формат.
- Ако користите DVD+RW диск, не можете да го менувате форматот на видео-записите на половина. Форматирајте го дискот повторно за да го смените форматот.
- Дисковите заштитени на друг уред не можат да се форматираат. Исклучете ја заштитата пред форматирањето.

💡 Совети



- Кога користите DVD-RW диск со Easy Handycam (с. 29) форматот е фиксиран на VIDEO режим.

Форматирање на “Memory Stick Duo” картичката

Со форматирањето се бришат сите слики од “Memory Stick Duo” картичката

1 Вклучете ја камерата.

2 Ставете ја “Memory Stick Duo” картичката што сакате да ја .

3 Допрете на ( **MANAGE DISC/ MEMORY**) од  (HOME) →  **FORMAT**]

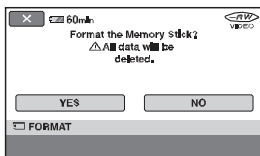

4 Допрете [YES] → [YES].

5 Кога ќе се прикаже пораката [Completed.] допрете на 

Забелешки

- На овој начин се бришат дури и фотографиите заштитени од бришење со друг уред.
- Не ги вршете следните дејствија додека пораката [Executing...] стои на екранот:
 - Не го поместувајте копчето POWER
 - Не ја вадете картичката

Дополнително снимање по финализирањето





На финализиран DVD-RW (VIDEO режим) / DVD+RW диск може да се снима дополнителен материјал, следејќи ги долунаведените упатства, доколку има празен простор на него. Ако користите финализиран DVD-RW (VR режим) диск, можете да снимате дополнителен материјал и без тоа.

Ако користите DVD-RW (VIDEO режим)(Пониш.на финализ.)

1 Приклучете го адаптерот во DC IN приклучокот на камерата, па потоа приклучете го во струја.

2 Вклучете ја камерата.

3 Ставете го финализираниот диск во камерата.

4 Допрете  (MANAGE DISC/ MEMORY) од  (HOME) → [UNFINALIZE].

5 Допрете на [YES] → [YES], па на  кога ќе се прикаже пораката [Completed].

Кога користите DVD+RW

Ако сте креирале фотофилм или DVD мени со финализирањето (стр.47), потребно е да се извршат следните чекори.

STEADYSHOT

За компензирање на нестабилноста на камерата (основно - [ON]-вклучено). Функцијата може да се постави на [OFF] ()-исклучено кога користите статив, за да добиете поприродна слика.

AUTO SLW SHUTTR (Auto slow shutter)

Кога е поставена на [ON] (вклучено - основно), брзината на прекинување автоматски се редуцира на 1/25 од секунда при снимање во темни услови.

GUIDEFAME

Кога ф-јата [GUIDEFAME] е активирана, се прикажува рамка за вертикалната и хоризонталната поставеност на предметите Рамката не се снима. Притиснете DISP/ BATT INFO за рамката да исчезне од екранот.

Совети

- За балансирана снимка, предметот кој се снима поставете го во средината на рамката.

ZEBRA

Се појавуваат дијагонални линии на сликата во деловите каде светлината е на одреденото ниво. Тоа е корисно при прилагодување на светлината. Кога се смени во , функцијата е вклучена. Зебра линиите не се снимаат.

► **OFF (исклучено)**

Зебра линиите не се прикажани.

70

Зебра линиите се прикажуваат во деловите од сликата со ниво на светлина над 70 IRE.

100

Зебра линиите се прикажуваат во деловите од сликата со ниво на светлина над 100 IRE.

Забелешки

- Деловите од сликата со ниво на светлина над 100 IRE може да се прикажат преекспонирани.

Совети

- IRE е ниво на светлина на екранот.

REMAINING

► **AUTO (автоматски)**

Во долунаведените ситуации, се прикажува овој индикатор за преостанато време за снимање (останува околу 8 сек.).

– Кога камерата го чита преостанатиот простор на дискот, а копчето POWER е поставено на  (Movie).

– Кога ќе притиснете DISP/BATT INFO за да се прикажат информации, а копчето POWER е поставено на  (Movie).

– Кога ќе изберете режим за снимање од менито HOME.

ON (вклучено)

Индикаторот за преостанато време на дискот е прикажан.

Забелешки

- Кога преостануваат помалку од 5 минути за снимање, индикаторот е постојано прикажан на екранот.

SUB-T DATE

Изберете [ON] (вклучено – основно поставување) за да се прикажуваат датумот и времето на снимање кога дискот се емитува на друг уред, со поддршка за титлови.

FLASH LEVEL

Активирајте ја оваа функција за да се користи вградениот блиц или дополнителен блиц (опција).

HIGH (⚡+)

Повисоко ниво на блицот.

► **NORMAL (⚡) (нормално ниво)**

MOVIE

(Функции за снимање видео записи)



Допрете на **1**, па на **2**.

Ако саканата опција не е прикажанам притискајте на \checkmark/V .

Начин на поставување

HOME MENU → страна 62

OPTION MENU → страна 74

Основните вредности се означени со **B**.

REC MODE (Режим на снимање)

Изберете едно од трите ниво на квалитет на снимката.

На располагање се следните нивоа на квалитет на снимката.

HQ

Висококвалитетна снимка.
(9M (HQ))

▶ SP

Снимка со стандарден квалитет.
(6M (SP))

LP

Режим за долготрајно снимање.
(3M (LP))

⚡ Забелешки

- Доколку снимате во LP режим, квалитетот на снимката и звукот е за нијанса послаб, а при брзите движења може да дојде до нејасни квадрати на сликата.

💡 Совети

- Достапните времиња за снимање во секој режим поединечно се наведени на стр. 12.

NIGHTSHOT LIGHT

Кога се користи NightShot (с. 36) или [SUPER NIGHTSHOT] (с. 79) функцијата за снимање, можете да добиете појасни снимки ако ја активирате и функцијата [NIGHTSHOT LIGHT], со која се емитува невидливо инфрацрвено светло.

⚡ Забелешки

- не го покривајте прозорчето за инфрацрвено светло со прстите или друг предмет (с. 113).
- Извадете го објектот *voztatel* *ekonverzija* (опција)
- Максималната оддалеченост за снимање со [NIGHTSHOT LIGHT] е околу 3 m.

DIGITAL ZOOM

За време на снимањето, можете да приближувате и повеќе од 10 пати (основно дотерување), со помош на дигиталното зумирање. Имајте во предвид дека со ова зумирање квалитетот на снимката е се намалува.

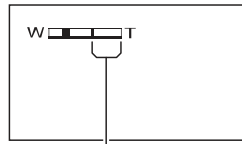

На десната страна од рамката е прикажан степенот на зумирање. Пределот на зумирање се прикажува кога се поместува копчето за зумирање.

▶ OFF

До 10-кратно оптичко приближување.

20x

До 10-кратно оптичко приближување, па до 20-кратно дигитално зголемување.

80x

(DCR-DVD406E/DVD408E/DVD808E)

До 10-кратно оптичко приближување, па до 80-кратно дигитално зголемување.

1 Приклучете го адаптерот во DC IN приклучокот на камерата, па потоа приклучете го во струја.

2 Поместете го копчето POWER за да светне индикаторот

3 Ставете го финализираниот диск во камерата.

Се појавува прашање дали сакате да снимате дополнителни сцени.

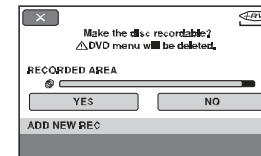

4 Допрете на [YES] → [YES].

5 Кога ќе се појави пораката [Completed.], допрете на полето [OK]

⚡ Забелешки

- Користете го AC адаптерот за напојување, за да не се истроши батеријата при оваа операција.
- Камерата мора да биде исклучително стабилна. Не го исклучувајте адаптерот од струја додека трае операцијата...
- DVD менијата создадени при финализирањето се бришат.
- Кај двостраните дискови, поништувањето треба да се изврши за секоја страна посебно.
- Не можат да се снимаат дополнителни сцени на DVD-R/DVD+R DL дискови.

- Не можат да се снимаат дополнителни сцени кога е активирана функцијата Easy Handycam operation. Најнапред поништете ја оваа функција

Што може да се прави со (SETTINGS) категоријата од менито HOME

Функциите за снимање можете да ги прилагодите согласно своите потреби.

Користење на HOME менито

1 Вклучете ја камерата па притиснете ( HOME).

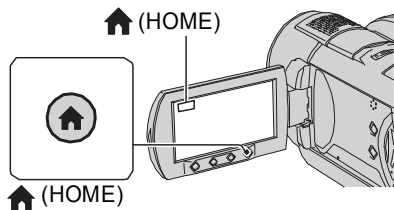



 (SETTINGS) категорија

2 Допрете на ( SETTINGS).



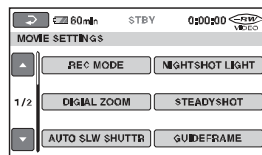

3 Допрете на саканата функција.

Доколку функцијата не е на екранот, листајте ги со полињата /.



4 Допрете на саканата функција.

Доколку функцијата не е на екранот, листајте ги со полињата /.

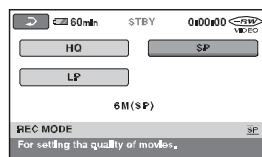

5 Направете измени, па допрете на .

Листа на (SETTINGS) категоријата од менито

MOVIE опции (с. 64)





Опции	Стр.
REC MODE	64
NIGHTSHOT LIGHT	64
DIGITAL ZOOM	64
STEADYSHOT	65
AUTO SLW SHUTTR	65
GUIDEFAME	65
ZEBRA	65
 REMAINING	65
SUB-T DATE	65
FLASH LEVEL	65
REDEYE REDUC	66

PHOTO SETTINGS (с. 66)

Опции	Стр.
 IMAGE SIZE* ₂	66
 QUALITY	68
FILE NO.	68
NIGHTSHOT LIGHT	64
STEADYSHOT* ₁	65
GUIDEFAME	65
ZEBRA	65
FLASH LEVEL	65
REDEYE REDUC	66

VIEW IMAGES SET (с. 69)

Опции	Стр.
DATA CODE	69
 DISPLAY	69

SOUND/DISP SET*₃ (с. 70)

Опции	Стр.
VOLUME* ₂	70
BEEP* ₂	70
LCD BRIGHT	70
LCD BL LEVEL	70
LCD COLOR	71
VF B.LIGHT	71

OUTPUT SETTINGS (с. 72)

Опции	Стр.
TV TYPE	72
DISP OUTPUT	72

CLOCK/ LANG (с. 72)

Опции	Стр.
CLOCK SET* ₂	23
AREA SET	72
SUMMERTIME	72
 LANGUAGE SET* ₂	72

GENERAL SET (с. 73)

Опции	Стр.
DEMO MODE	73
CALIBRATION	106
A.SHUT OFF	73
REMOTE CTRL	73

*₁ Само кај DCR-DVD506E/ DVD508E/ DVD908E

*₂ Достапно и при ракување со Easy Handycam функцијата

*₃ Опцијата [SOUND SETTINGS] е достапна само при ракување со Easy функцијата.