

Instalace/Zapojení

1

①

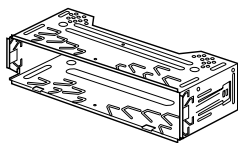

②



③



④

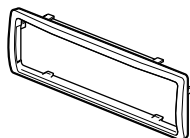

⑤

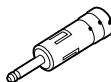

⑥

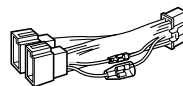

⑦

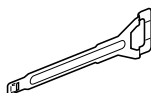

× 2

Zařízení použité v ilustracích (není přiloženo)



Přední reproduktor

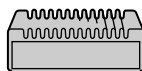

Výkonový zesilovač



Zadní reproduktor



CD/MD měnič

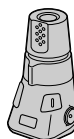

Rotační ovladač RM-X45

2

A

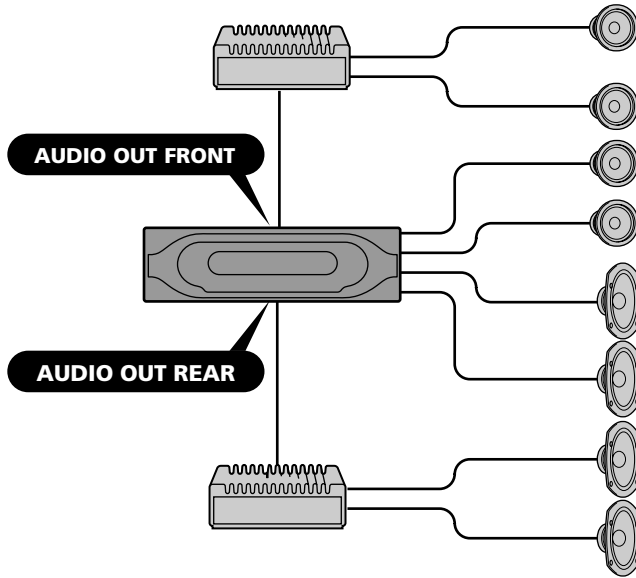

B

a

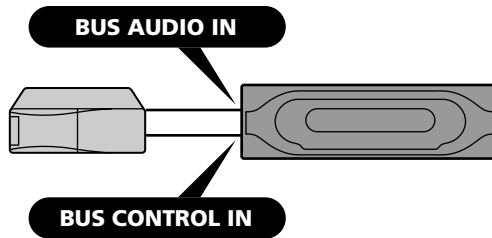

b

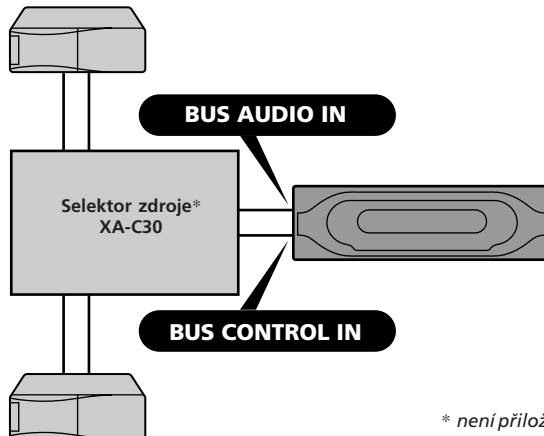

* není přiloženo

3

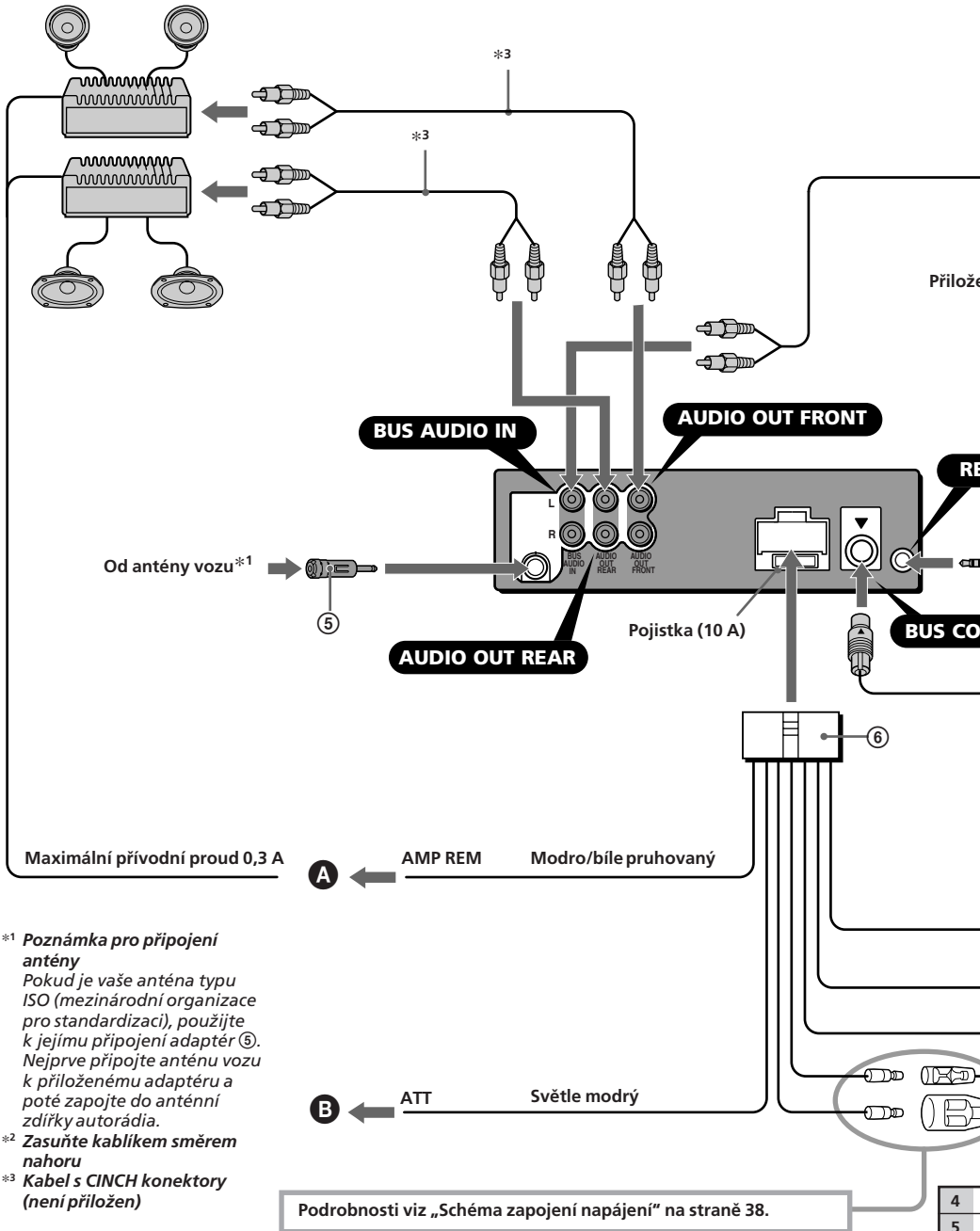

Maximální přívodní proud 0,3 A

A

AMP REM

Modro/bíle pružavý

- *1 **Poznámka pro připojení antény**
Pokud je vaše anténa typu ISO (mezinárodní organizace pro standardizaci), použijte k jejímu připojení adaptér ⑤. Nejprve připojte anténu vozu k příloženému adaptéru a poté zapojte do anténní zdičky autorádia.
- *2 Zasuňte kablíkem směrem nahoru
- *3 Kabel s CINCH konektory (není příložen)

B

ATT

Světle modrý

Podrobnosti viz „Schéma zapojení napájení“ na straně 38.

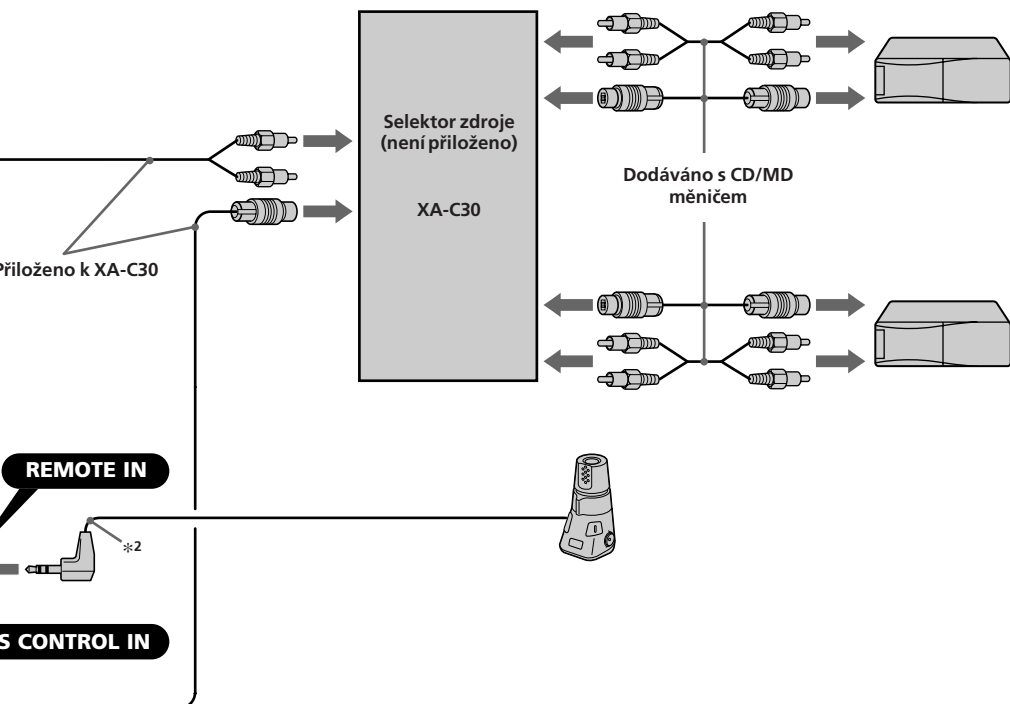

1		+	Reproduktor, zadní, pravý	5	Bílá	+	Reproduktor, přední, levý
2	Fialová	-	Reproduktor, zadní, pravý	6		-	Reproduktor, přední, levý
3		+	Reproduktor, přední, pravý	7	Zelená	+	Reproduktor, zadní, levý
4	Šedá	-	Reproduktor, přední, pravý	8		-	Reproduktor, zadní, levý

Pozice se zápornou polaritou 2, 4, 6 a 8 mají pružované kablíčky.

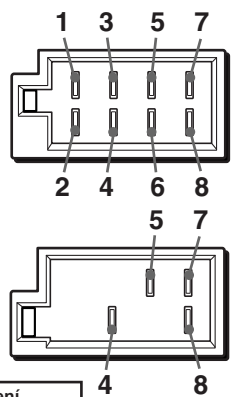
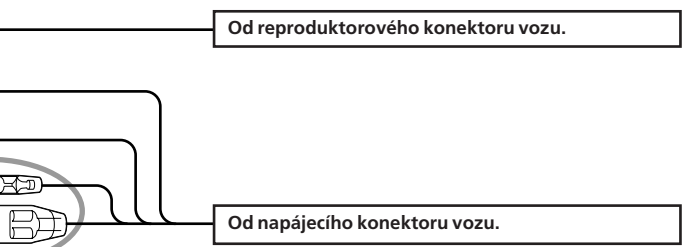

4	Žlutá	Kontinuální napájení	7	Červená	Spínané napájení
5	Modrá	Ovládání automat. antény	8	Černá	Zem

Pozice 1, 2, 3 a 6 nejsou osazeny.

Upozornění

- Tento přístroj je možné provozovat pouze s napájením 12 V DC se zápornou zemí.
- Neved'te dráty pod šrouby a zabraňte jejich zachycení v pohyblivých dílech, například kolejnicích sedadla.
- Před zapojováním vypněte klíč zapalování do polohy OFF, aby nedošlo ke zkratu.
- Propojovací napájecí kabel ⑥ připojte nejprve k přístroji a k reproduktorům, potom jej připojte ke konektoru napájení příslušenství ve voze.
- **Všechny zemnicí vodiče přiveďte na společný zemnicí bod.**
- Nezapomeňte z bezpečnostních důvodů izolovat veškeré volně nezapojené vodiče izolační páskou.

Poznámky k napájecímu kabelu (žlutý)

- Připojujete-li tento přístroj společně s jinými stereo komponenty, musí být okruh autokabeláže, ke kterému zařízení připojujete, dimenzován na vyšší hodnotu, než jaký je součet hodnot pojistek všech připojovaných zařízení.
- Pokud žádný z okruhů kabeláže automobilu není dostatečně dimenzován, připojte přístroj přímo na baterii.

Seznam dílů (1)

- Čísla v seznamu odpovídají číslům použitým v instrukcích.
- Zásuvka ① a ochranný rámeček ④ jsou při dodání připevněny k přístroji. Před montáží přístroje použijte k odejmutí zásuvky ① a ochranného rámečku ④ přiložené uvolňovací klíče ⑦. Podrobnosti viz „Odejmutí ochranného rámečku a zásuvky (4)“ na straně 35.
- **Uvolňovací klíče ⑦ uschovejte pro budoucí potřebu, protože jsou nezbytné také pro vyjmutí autorádia z automobilu.**

Upozornění

Se zásuvkou ① manipulujte opatrně, aby nedošlo k poranění prstů.

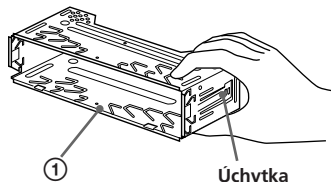

Poznámka

Před instalací se ujistěte, že jsou úchytky na obou stranách zásuvky ① ohnuté cca 2 mm dovnitř. Pokud jsou úchytky rovné nebo vyhnuté ven, nebude přístroj správně usazen a může vyskočit ven.

Příklad zapojení (2)

Poznámky (2-A)

- Před zapojením zesilovače nezapomeňte připojit zemnicí vodič.
- Pokud připojujete volitelný externí výkonový zesilovač a vestavěný zesilovač nebudete používat, deaktivuje se zvuková signalizace (pípání).

Tip (2-B- b)

Pro zapojení dvou nebo více CD/MD měničů budete potřebovat selektor zdroje XA-C30 (volitelné vybavení).

Schéma zapojení (3)

A Do AMP REMOTE IN volitelného výkonového zesilovače

Toto zapojení je určeno pouze pro zesilovač. Připojení jakéhokoli jiného systému by mohlo přístroj poškodit.

B Ke konektoru mobilního telefonu

Varování

Pokud máte automatickou anténu bez reléové skříňky, můžete připojením přístroje pomocí propojovacího napájecího kabelu ⑥ anténu poškodit.

Poznámky k ovládacím kablíkům

- Když zapnete rádio nebo když aktivujete funkci AF (Alternativní frekvence) či TA (Dopravní zpravodajství), přivádí ovládací kablík automatické antény (modrý) napětí +12 V.
- Pokud má automobil vestavěnou FM/MWLW anténu v zadním/bočním skle, připojte ovládací kablík automatické antény (modrý) nebo kablík napájení příslušenství (červený) k napájecí svorce stávajícího anténního zesilovače. Podrobnosti konzultujte se svým prodejcem.
- Automatickou anténu bez reléové skříňky nelze s tímto přístrojem použít.

Zapojení pro uchování paměti autorádia

Když je zapojen žlutý kablík napájení, jsou paměťové obvody autorádia neustále napájeny, i když je vypnut klíč zapalování.

Poznámky k zapojení reproduktorů

- Před připojováním reproduktorů autorádio vypněte.
- Použijte reproduktory s impedancí 4 až 8 ohmů a s odpovídajícím výkonem, aby nedošlo k jejich poškození.
- Nepřipojujte svorky reproduktorů ke kostře automobilu ani nepropojujte svorky levého reproduktoru se svorkami pravého reproduktoru.
- Nepřipojujte zemnicí kablík přístroje k záporné (-) svorce reproduktoru.
- Nepokoušejte se zapojovat reproduktory paralelně.
- Připojujte pouze pasivní reproduktory. Připojení aktivních reproduktorů (se zabudovaným zesilovačem) k reproduktorovým svorkám může přístroj poškodit.

- Pokud jsou ve voze vestavěné reproduktory a kabeláž těchto reproduktorů je uspořádána tak, že by přístroj sdílel společný záporný (-) kabelík pro pravý a levý reproduktor, tyto vestavěné kabely nepoužívejte. Předejdete tak možným závadám.
- Nepropojujte vzájemně reproduktorové kabely přístroje.

Opatření

- Vyberte pečlivě místo instalace tak, aby přístroj nepřekážel při řízení.
- Vyvarujte se instalaci zařízení tam, kde by byl přístroj vystaven prachu, nečistotě, nadměrným vibračním nebo vysokým teplotám, například na přímém slunci nebo u vývodů topení.
- Pro bezpečnou a spolehlivou instalaci používejte výhradně dodávaný instalační materiál.

Úhel montáže

Přístroj namontujte pod úhlem menším než 60°.

Odejmutí ochranného rámečku a zásuvky (4)

Před instalací přístroje odejměte od přístroje ochranný rámeček (4) a zásuvku (1).

- 1 Odejmutí ochranného rámečku (4).**
 - 1 Zahákněte uvolňovací klíče (7) za rámeček (4).
 - 2 Zatažením za uvolňovací klíče (7) odejměte ochranný rámeček (4).
- 2 Odejmutí zásuvky (1).**
 - 1 Zasuňte oba uvolňovací klíče (7) mezi přístroj a zásuvku (1) tak, aby zacvakly.
 - 2 Posuňte zásuvku (1) dolů a vytáhněte z ní autorádio.

Příklad montáže (5)

Instalace do palubní desky.

Poznámky

- Pokud je třeba, ohněte tyto jazýčky směrem ven, aby byla zásuvka pevně uchycena (5-2).
- Ujistěte se, že jsou čtyři západky na ochranném rámečku (4) správně usazeny v drážkách přístroje (5-3).

Jak odejmout a připevnit čelní panel (6)

Před instalací přístroje odejměte čelní panel.

6-A Odejmutí

Před odejmutím čelního panelu nezapomeňte stisknout (OFF). Stiskněte (OPEN), posuňte panel lehce doprava a z levé strany jej vytáhněte.

6-B Připevnění

Přiložte drážku (A) čelního panelu k čepu (B) na přístroji jak je uvedeno na ilustraci a zatlačte levou část na místo.

Varování pro případ instalace ve voze bez polohy ACC (příslušenství) na spínači zapalování

Po vypnutí motoru nezapomeňte stisknout a podržet tlačítko (OFF) tak, aby zhasl displej. Pokud stisknete (OFF) pouze krátce, displej se nevypne a bude se vybíjet baterie.

Tlačítko RESET

Po dokončení instalace a zapojení nezapomeňte špičatým předmětem (např. kuličkovým perem) stisknout tlačítko RESET, nacházející se na přední straně za čelním panelem.

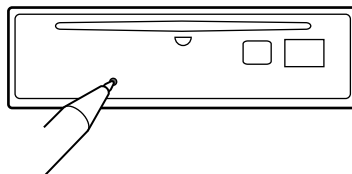

4 1

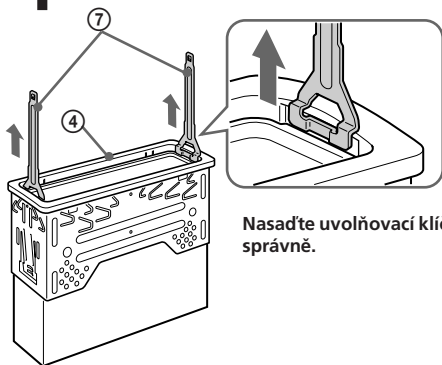

Nasaďte uvolňovací klíč
správně.

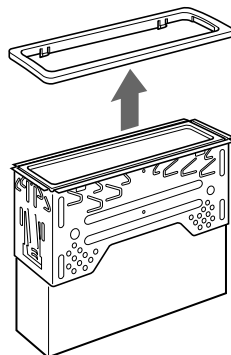

2

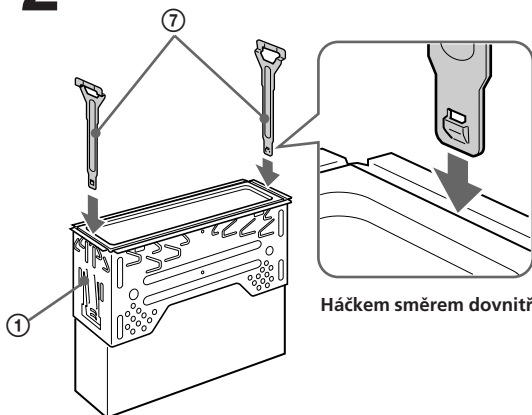

Háčkem směrem dovnitř.

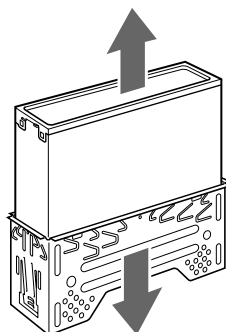
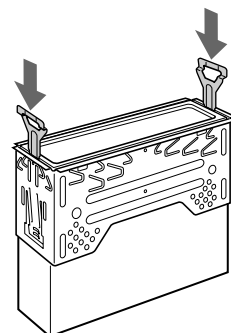

5 1

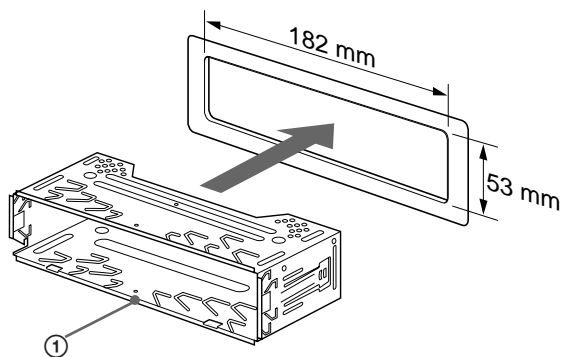

2

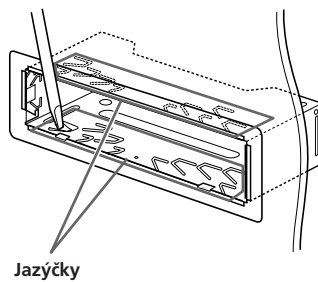

3

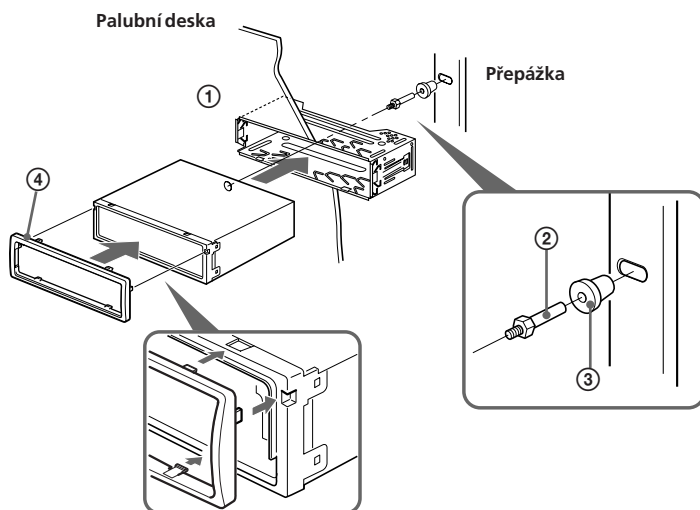

6 A

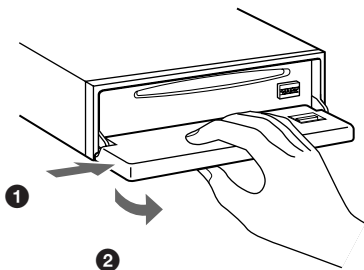

B



Schéma zapojení napájení

Konektor napájení příslušenství se může u jednotlivých automobilů lišit. Zkontrolujte schéma napájecího konektoru příslušenství ve vašem voze a ujistěte se, že zapojení odpovídá. Existují tři základní typy (viz ilustrace níže). Možná budete muset přepojit pozice červeného a žlutého vodiče v propojovacím napájecím kabelu autorádia.

Po přizpůsobení zapojení a správném uspořádání napájecích vodičů připojte autorádio ke konektoru napájení ve voze. Máte-li jakékoli dotazy nebo potíže týkající se přístroje, které nejsou zahrnuty v této příručce, obraťte se prosím na prodejce vozu.

Konektor napájení příslušenství

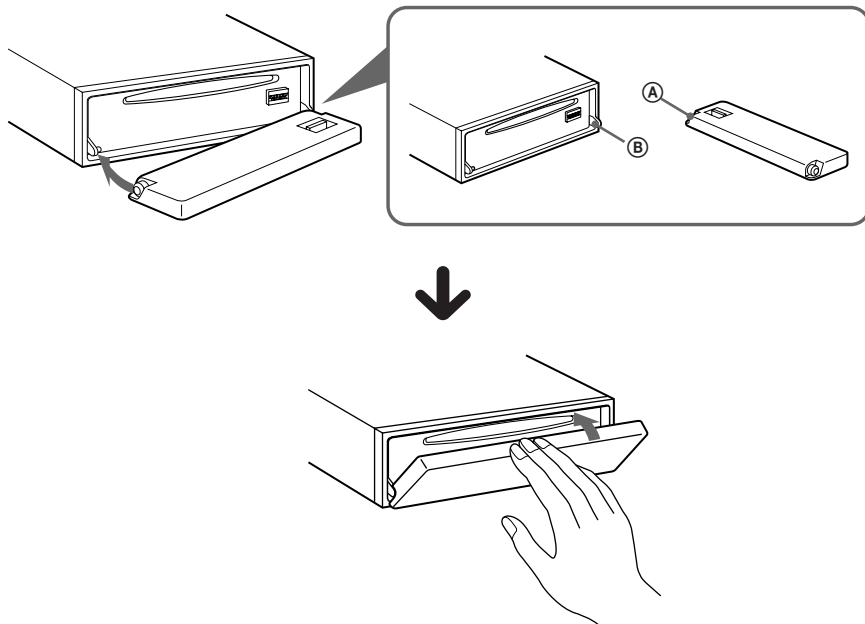
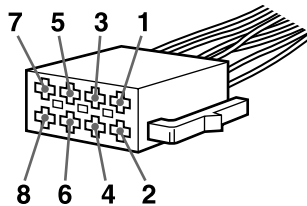

a

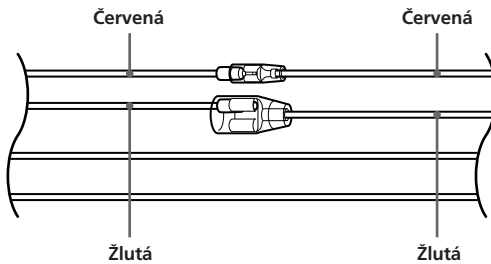

4	Žlutá	Kontinuální napájení	7	Červená	Spínané napájení
---	-------	----------------------	---	---------	------------------

b

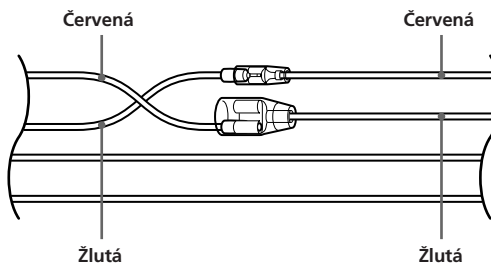

4	Žlutá	Spínané napájení	7	Červená	Kontinuální napájení
---	-------	------------------	---	---------	----------------------

c

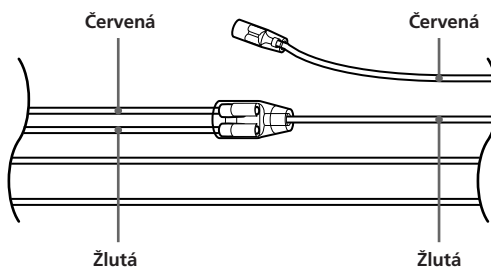

Automobil bez ACC (příslušenství) pozice

<http://www.sony.net/>

Sony Corporation Printed in Czech Republic

