

# FM/MW/LW Compact Disc Player

## FM/MW/LW CD-lejátszó

HU Üzembe helyezés/Csatlakoztatás

### CDX-GT700D

© 2006 Sony Corporation Printed in Czech Republic (EU)

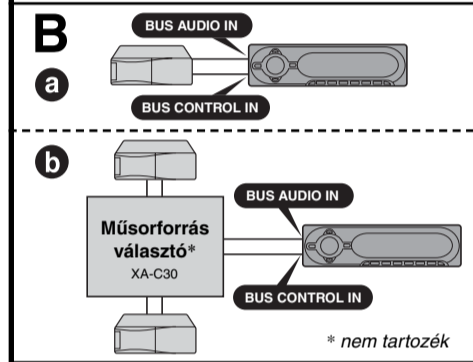
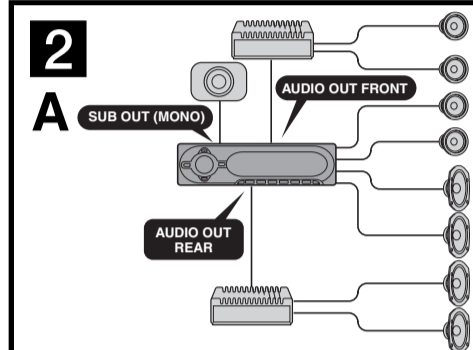
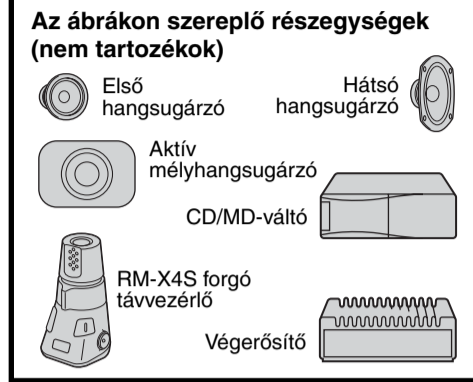
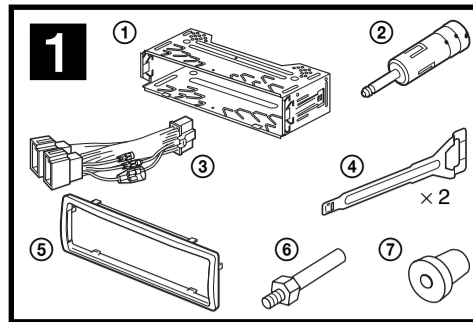

### Figyelmeztetés

- Ez a készülék csak 12 V-os, egyenáramú, negatív földelésű üzemeltetésre alkalmas.
- Ügyeljen rá, hogy a vezetékek ne szoruljanak be csavar alá, illetve ne akadjanak bele mozgó alkatrészekbe (pl. az ülés csúszósíkjába).
- A csatlakoztatás előtt, a rövidzárlat elkerülése érdekében, kapcsolja ki az autó gyújtását.
- A külső tápfeszültség bekötése előtt csatlakoztassa a vezetékeket ③ a készülékhez és a hangszórókhoz.
- Kösse az összes földvezetékét a közös föld pontra.**
- Biztonsági okokból a szabadon maradó vezetékeket szigetelje le szigetelőszalaggal.

### Megjegyzések a tápvezetésekről (sárga)

- Ha a készüléket más audio eszközzel együtt csatlakoztatja, az autó felhasznált áramkörének biztosítéka nagyobb értékű legyen, mint a csatlakoztatott készülékek biztosítékainak összesített amperértéke.
- Ha nincs megfelelő biztosítékértékű áramkör az autónak, akkor a készüléket közvetlenül az akkumulátorhoz kösse.

### Alkatrész lista 1

- A listában szereplő számozás megfelel az ábrán található számozásnak.
- A rögzítőkeret ① és a külső védőkeret ⑤ a szállítás előtt lett összeszerelve a készülékkel. Beszerelés előtt, a kioldókulcsok ④ segítségével vegye le a rögzítőkeretet ① és a külső védőkeretet ⑤ a készülékről. A részletekről olvassa el a túldoldalon található „A külső védőkeret és a rögzítőkeret eltávolítása (4)” c. részt.
- A kioldókulcsokat ④ őrizzze meg, mert azokra később még szüksége lehet, pl. ha ki akarja szerelni a készüléket az autóból.**

**Figyelem**  
Kezelje óvatosan a rögzítőkeretet ①, hogy elkerülje az esetleges ujj sérüléseket.

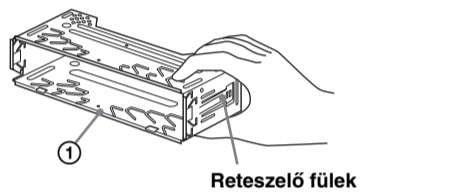

**Megjegyzés**  
Beszerelés előtt győződjön meg róla, hogy a rögzítőkeret ① két oldalán található reteszelő fülek 2 mm-nyire befelé hajoljanak. Abban az esetben, ha a reteszelő fülek az oldallap síkjában állnak, vagy kifelé hajlanak, a készüléket nem lehet biztonságosan beszerezni és előfordulhat, hogy kiugrik a helyéből.

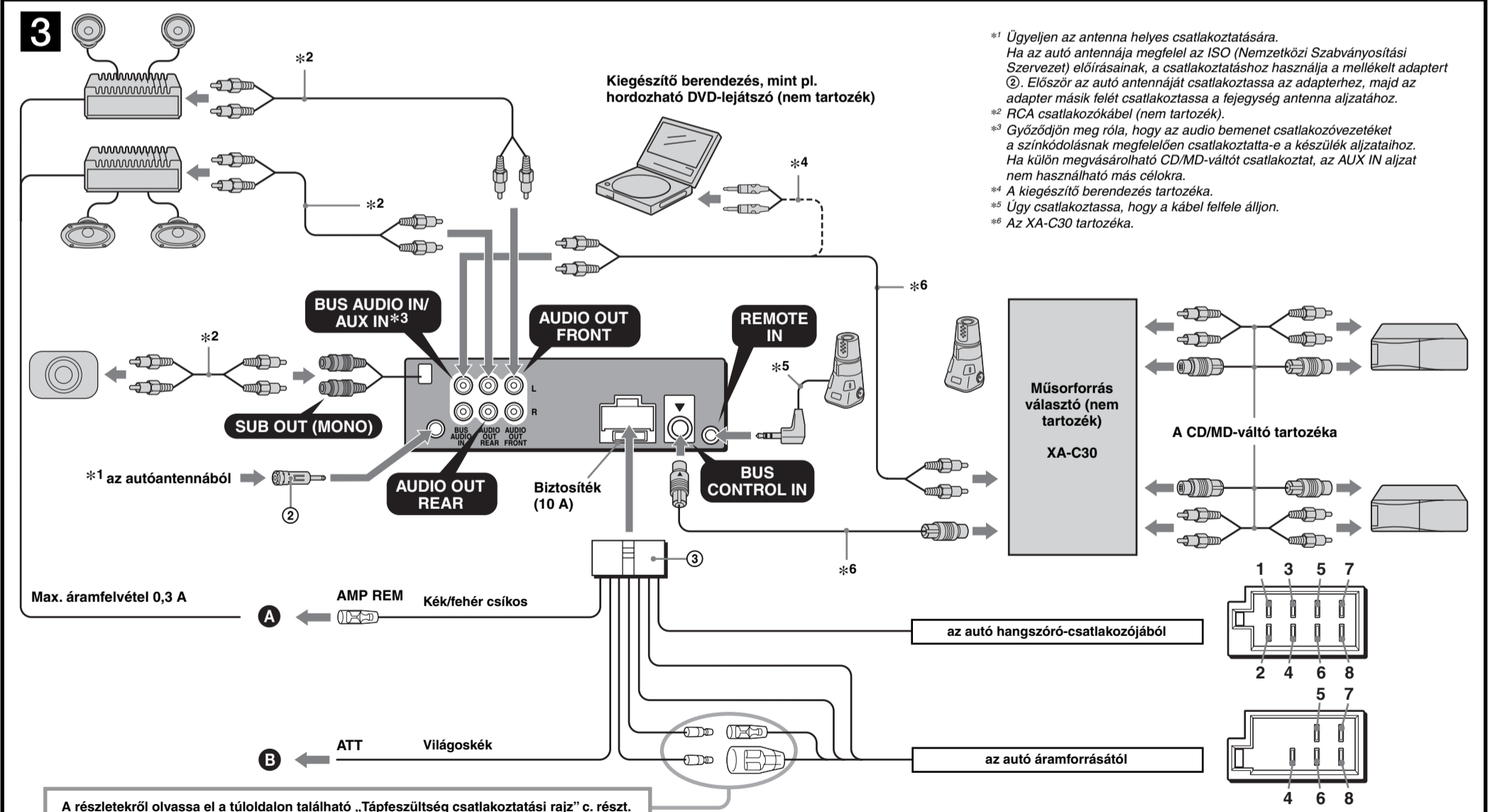

- \*1 Ügyeljen az antenna helyes csatlakoztatására. Ha az autó antennája megfelel az ISO (Nemzetközi Szabványosítási Szervezet) előírásainak, a csatlakoztatáshoz használja a mellékelt adaptert ②. Először az autó antennáját csatlakoztassa az adapterhez, majd az adapter másik felét csatlakoztassa a fejegység antenna aljzatához.
- \*2 RCA csatlakozókábel (nem tartozék).
- \*3 Győződjön meg róla, hogy az audio bemenet csatlakozóvezetékét a szinkronizálásnak megfelelően csatlakoztatta-e a készülék aljzataihoz. Ha külön megvásárolható CD/MD-váltót csatlakoztat, az AUX IN aljzat nem használható más célokra.
- \*4 A kiegészítő berendezés tartozéka.
- \*5 Úgy csatlakoztassa, hogy a kábel felfele álljon.
- \*6 Az XA-C30 tartozéka.

Az 1-es, 2-es és 3-as pozíciókban nincsenek érintkezők.

4	Sárga	állandó tápfeszültség	7	Piros	kapcsolt tápfeszültség
5	Kék	motoros antenna vezérlés	8	Fekete	föld
6	Narancs/fehér	kapcsolt megvilágítás tápfeszültség			

1	Lila	+	Jobb hátsó hangszóró	5	Fehér	+	Bal első hangszóró
2	Lila	-	Jobb hátsó hangszóró	6	Fehér	-	Bal első hangszóró
3	Szürke	+	Jobb első hangszóró	7	Zöld	+	Bal hátsó hangszóró
4	Szürke	-	Jobb első hangszóró	8	Zöld	-	Bal hátsó hangszóró

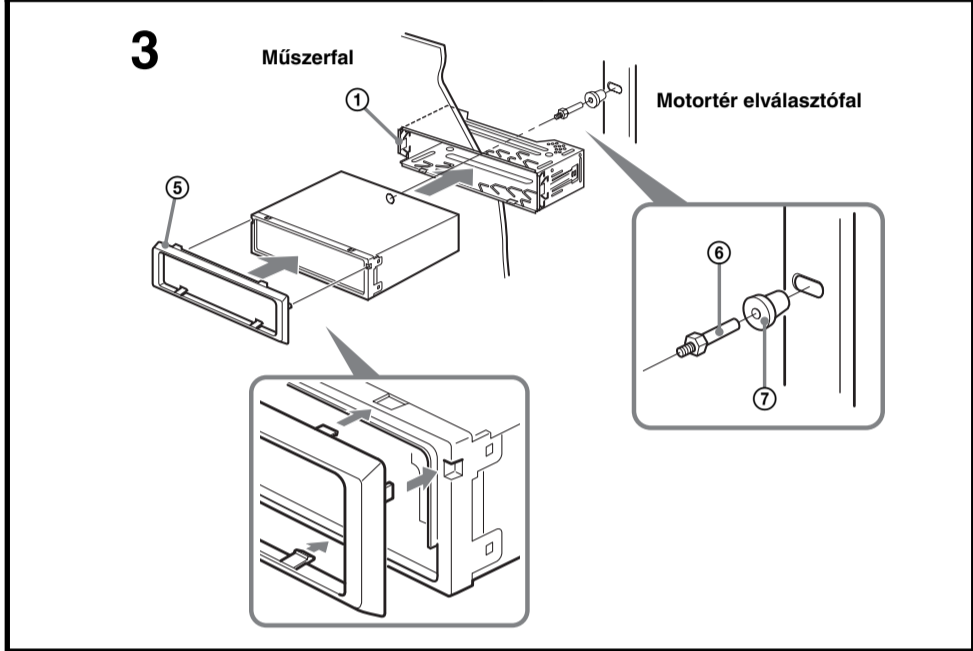
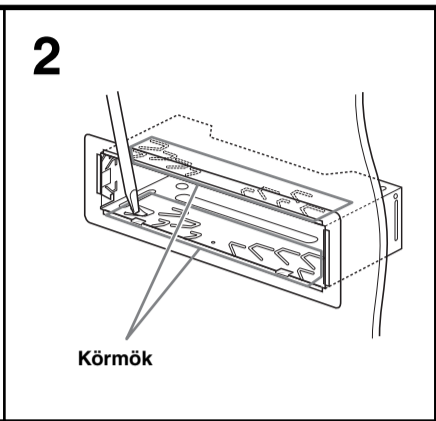
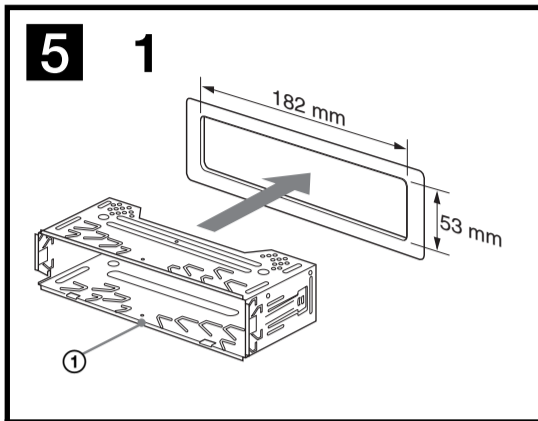
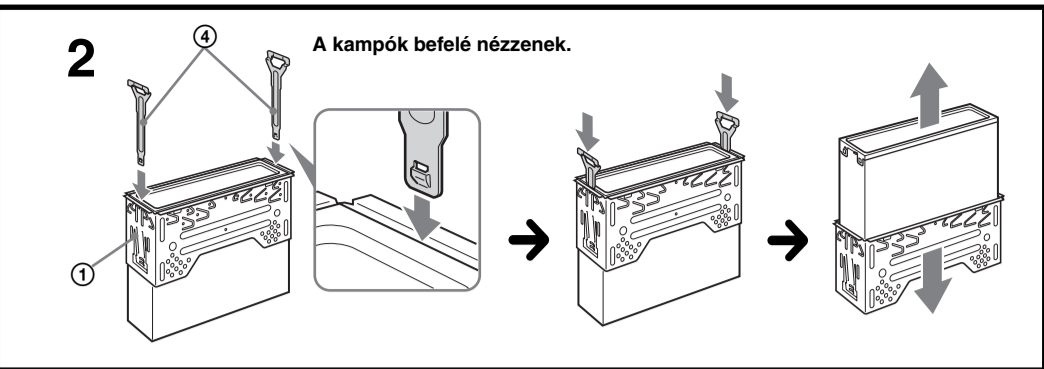
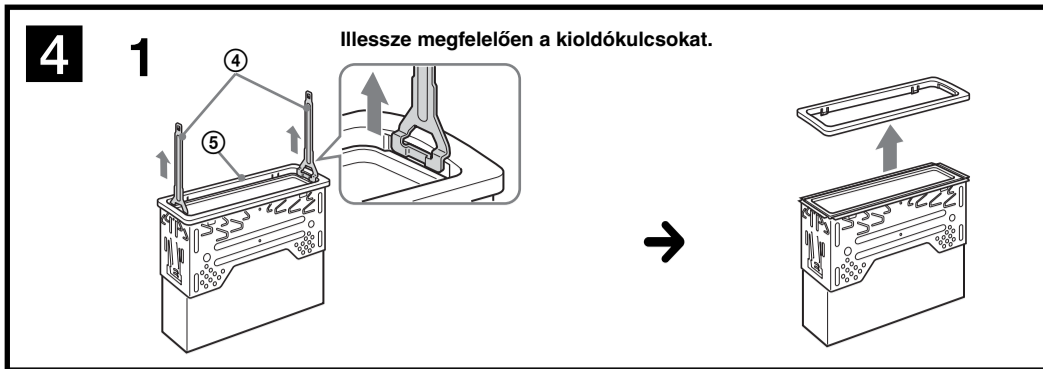

### Csatlakoztatási példa 2

#### Megjegyzés (2-A)

- Az erősítő bekötése előtt csatlakoztassa a földvezetékét.
- A figyelmeztető hangjelzés csak a beépített erősítő használatakor működik.

#### Hasznos tudnivaló (2-B-B)

Kettő vagy több CD/MD-váltó bekötése esetén az XA-C30 műsorforrás választó (nem tartozék) használata szükséges.

### Csatlakoztatási ábra 3

#### A Egy külön megvásárolható végerősítő AMP REMOTE IN aljzatához

Ez a csatlakoztatás csak külső erősítő használatára szolgál. Bármilyen más rendszer csatlakoztatás a készülék meghibásodásához vezethet.

#### B A mobiltelefon csatlakozóvezetékeihez

#### Figyelmeztetés

Ha a motoros antennája nem rendelkezik csatlakozódobozzal (relével), és azt csatlakoztatja az áramellátó vezetékkel (3), az antenna meghibásodhat.

#### Megjegyzések a vezérlő- és az áramellátó vezetésekről

- A motoros antenna vezérlő vezetékben (kék) +12 V egyenáram folyik a rádió bekapcsolásakor, illetve ha bekapcsolja az AF (alternatív frekvenciák) vagy a TA (közlekedési hírek) funkciót.
- Ha az Ön autójában beépített FM/MW/LW antenna található a hátsó vagy oldalsó ablakon, csatlakoztassa a motoros antenna vezérlővezetékét (kék) vagy a kiegészítő áram bemeneti vezetékét (piros) a meglévő antennaerősítő csatlakozóvégződéséhez. A részletekről érdeklődjön a kereskedőnél.
- Ez a készülék nem használható olyan motoros antennával, mely nem rendelkezik csatlakozódobozzal (relével).

#### Memória áramellátás

Ha csatlakoztatja a sárga vezetékét, a memória áramkör mindaddig kap áramot, amíg az autó gyújtáskapcsolója ki van kapcsolva.

#### Megjegyzések a hangszugárzók csatlakoztatásáról

- A hangszugárzók csatlakoztatása előtt kapcsolja ki a készüléket.
- A meghibásodások elkerülése érdekében 4-8 Ω impedanciájú, és a terhelhetőségnek megfelelő hangszugárzókat csatlakoztasson.
- Ne csatlakoztassa a hangszugárzó csatlakozóvégződéseit az autó karosszériájához, és ne kösse össze a jobb oldali hangszugárzó csatlakozóvégződéseit a bal oldali hangszugárzó csatlakozóvégződéseivel.
- Ne kösse össze a készülék földelővezetékét a hangszugárzó negatív (-) pólusú csatlakozóvégződésével.
- Ne próbálja párhuzamosan kötni a hangszugárzókat.
- Kizárólag passzív hangszugárzókat használjon. Ha aktív (beépített erősítővel rendelkező) hangszugárzókat csatlakoztat a hangszugárzó csatlakozóvégződésekre, a készülék meghibásodhat.
- A meghibásodások elkerülése érdekében ne használja a beépített vezetékét, ha a jobb- és a baloldali hangszugárzók közös negatív (-) vezetékét használják.
- Ne kösse össze a készülék hangszugárzó vezetékét.

#### Megjegyzés a csatlakoztatásról

Ha a hangszugárzók és az erősítő csatlakoztatása nem megfelelő, a kijelzőn a „FAILURE” (hiba) üzenet jelenik meg. Ebben az esetben ellenőrizze, hogy a hangszugárzók és az erősítő csatlakoztatása megfelelő-e.

### Tápfeszültség csatlakoztatási ábra

A tápfeszültség csatlakozás kialakítása autónként eltérő lehet. Ellenőrizze autója csatlakoztatási ábráját, hogy meggyőződhessen a helyes csatlakoztatásról. A három alaptípust az alábbi ábrák mutatják be. Előfordulhat, hogy az autó piros és sárga áramellátó vezetékét fel kell cserélnie.

A csatlakoztatások áttekintése és az áramellátó kábelek azonosítása után csatlakoztassa a készüléket a tápfeszültséghez. Ha a bekötéssel kapcsolatban olyan kérdése vagy problémája adódna, melyre nem talál választ ebben az útmutatóban, vegye fel a kapcsolatot az autó forgalmazójával.

### Óvintézkedések

- Kellő figyelemmel válassza ki a beszerelési helyét, hogy a készülék ne okozzon zavart a normál vezetési műveletekben.
- Kerülje a készülék poros, szennyezett, erősen rezgő vagy magas hőmérsékletű, közvetlen napfénynek kitért, hőforrásokhoz közeli környezetbe való beszerelését.
- A biztonságos és megbízható beszerelés érdekében csak a mellékelt szerelési tartozékokat használja.

### A beszerelés szöge

A beszerelés szöge ne haladja meg a 45°-ot.

### A külső védőkeret és a rögzítőkeret eltávolítása 4

Beszerelés előtt vegye le a rögzítőkeretet ① és a külső védőkeretet ⑤ a készülékről.

#### 1 Vegye le a külső védőkeretet ⑤.

- Illesse a kioldókulcsokat ④ a külső védőkerethez ⑤.
- A külső védőkeret ⑤ levételéhez húzza kifelé a kioldókulcsokat ④.

#### 2 Vegye le a rögzítőkeretet ①.

- Tolja be mindkét kioldókulcsot ④ a készülék és a rögzítőkeret ① közé, kattantasson.
- Húzza le a rögzítőkeretet ①, majd húzza ki belőle a készüléket.

### Beépítési példa 5

#### Beszerelés a műszerfalba

#### Megjegyzések

- Szükség esetén hajlítsa ki a körmököt, hogy szoros illeszkedést biztosítsanak (5-2).

- Győződjön meg róla, hogy külső védőkeret ⑤ 4 reteszelő füle megfelelően illeszkedik-e a készüléken található mélyedésekbe (5-3).

### Az előlap helyes levétele és visszahelyezése 6

A készülék beszerelése előtt vegye le az előlapot.

#### 6-A Levétel

Az előlap levétele előtt kapcsolja ki a készüléket az **OFF** gombbal. Nyomja meg az előlapot az **OPEN** feliratnál, majd csúsztassa el jobbra, és húzza maga felé a bal oldalát.

#### 6-B Visszahelyezés

Az ábrának megfelelően illesse az előlapon található **A** nyílást a készüléken található csaphoz **B**, majd óvatosan nyomja be a baloldalán.

### Figyelem: ha a gépkocsi gyújtáskapcsolóján nincs ACC állás!

A motor leállítása után ne feledje el nyomva tartani a készülék **OFF** gombját mindaddig, amíg a kijelző ki nem kapcsol.

Ellenkező esetben a kijelző nem kapcsol ki, és az akkumulátor lemerülhet.

### RESET gomb

Ha elkészült a beszereléssel és a csatlakoztatásokkal, vegye le az előlapot, és nyomja meg a RESET gombot például egy golyóstollal, stb.

